



GE APPLIANCES

# Installation Instructions for your new RAVDP18

## Drain Pan

For 18,000 BTU/hr units with a  
Chassis Height of 47 inches only

Before you begin - Read these instructions completely and carefully.

**IMPORTANT – OBSERVE ALL GOVERNING CODES AND ORDINANCES.**

**Note to Installer – Be sure to leave these instructions with the Consumer.**

**Note to Consumer – Keep these instructions with your Owner’s Manual for future reference.**

**THE ACCESSORY DRAIN PAN (RAVDP18) MUST BE INSTALLED BEFORE INSTALLING THE UNIT.** The drain pan will only work if installed correctly. Make sure to install and seal the drain pan in the correct orientation as shown in the following illustrations.

### Parts Included

- Drain Pan with Mounting Holes
- Drain Plug 3/4" FPT

### Materials Needed (Field Supplied Parts)

- Silicone Caulk (recommended)
- Appropriate Mounting Screws to secure drain pan to floor
- Pipe Sealant or Teflon tape
- Condensate drain pipe/elbows

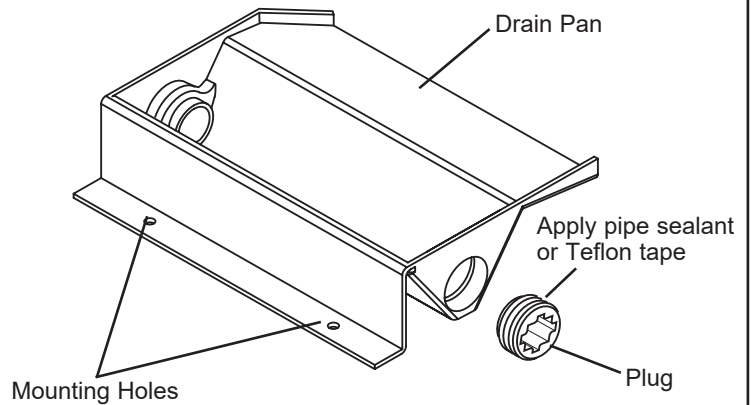

### Installation Overview

**NOTE:** THE ACCESSORY DRAIN PAN (RAVDP18) MUST BE INSTALLED BEFORE INSTALLING THE UNIT. This kit is only used on the 18,000 units with a chassis height of 47 inches.

1. The accessory drain pan has two (2) provisions (left and right) for connecting to an external condensate drain.
2. A field supplied condensate drain system must be connected to one of the two 3/4" FPT connections.
3. The remaining connection must be plugged using the 3/4" plug (provided). The pipe threads must be sealed with field supplied Teflon tape or sealant before securing the drain plug to the drain pan.
4. Failure to follow these procedures may result in serious property damage.
5. Kit RAVDP18 is the primary drain pan. A field supplied secondary condensate pan is recommended and may be required. Check with your local and national building/plumbing codes.

### Typical Installation

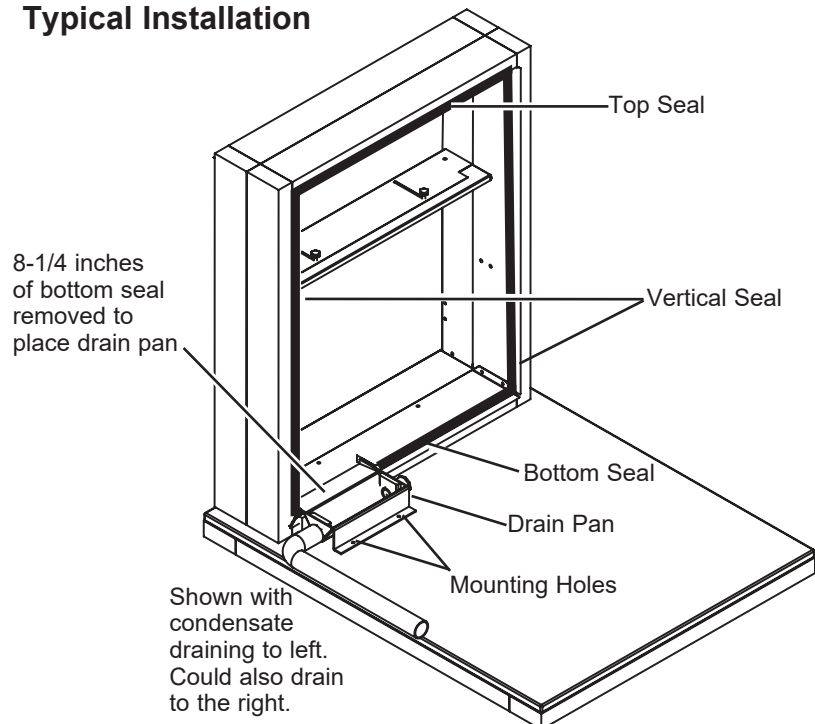

# Drain Pan Installation

**IMPORTANT:** Drain pan installation is for 18,000 BTU/hr, chassis height 47 inches units only.

## STEP 1 Cut Opening in Bottom Rubber Seal

Remove an 8-1/4" portion of the rubber weather seal from the bottom left surface of the plenum.

To remove: Cut the bottom seal in the lower left corner of the plenum. Then make a second cut 8-1/4" from the left corner of the plenum. Remove the 8-1/4" section of the rubber seal. The seal should peel away from the plenum leaving a clean mounting surface. (See Figure 1.)

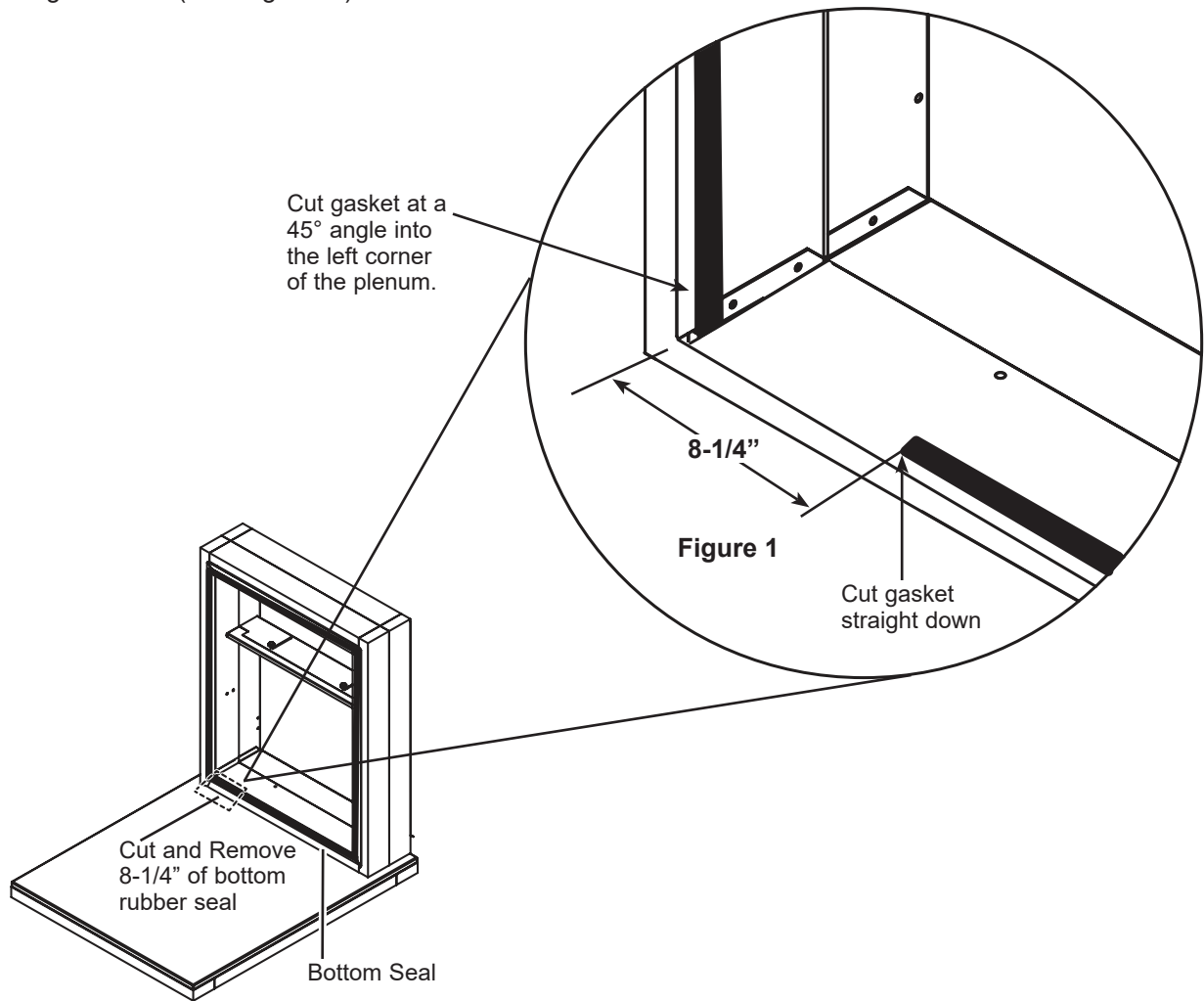

# Drain Pan Installation

**IMPORTANT:** Drain pan installation is for 18,000 BTU/hr, chassis height 47 inches units only.

## STEP 2 Install Drain Plug

The drain pan comes with both left and right-hand drain connections locations (Figure 3). Determine which one of the two connections will be used to drain the condensate. Then, with the factory supplied drain plug, plug the unused opening.

See Step 6 for examples of how the drain line could be run.

**NOTE:** Pipe sealant/Teflon tape must be applied to the connection to prevent leaks.

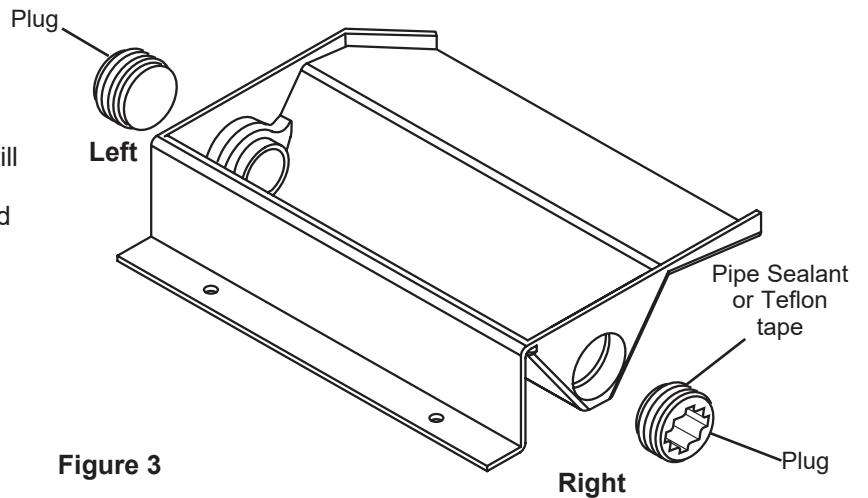

Figure 3

## STEP 3 Seal and Set Drain Pan

Prior to placing the drain pan into the gap in the bottom seal created in Step 1 run a 1/4" bead of sealant the entire length of the gap in the bottom seal.

The drain pan should be mounted flush against the 3/4" flange of the plenum (Figure 4).

**NOTE:** The secondary overflow lip (Figure 4) must extend into the plenum to prevent water leaks.

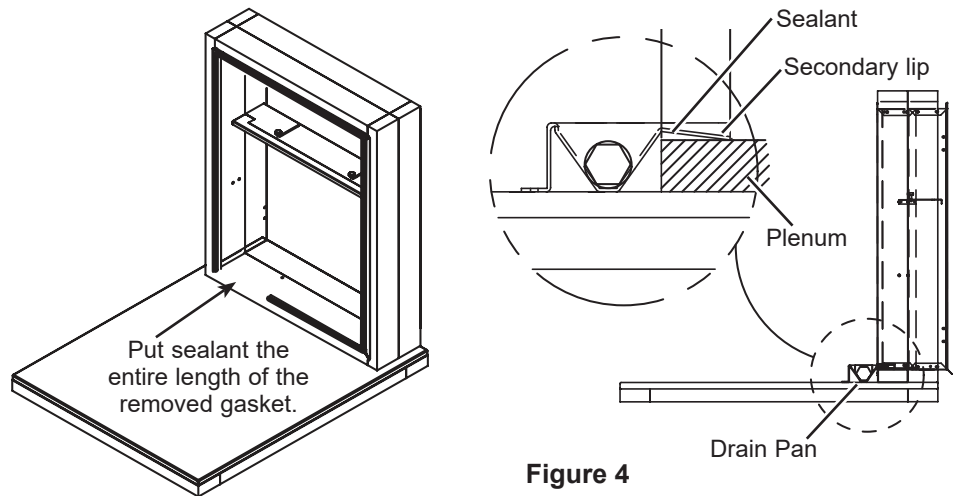

Figure 4

# Drain Pan Installation

**IMPORTANT:** Drain pan installation is for 18,000 BTU/hr, chassis height 47 inches units only.

## STEP 4 Install Drain Pan

Using the mounting holes on the drain pan attach the drain pan to the floor with the appropriate field supplied hardware.

**IMPORTANT:** To prevent water leaks use only the factory supplied mounting holes. NEVER make penetrations in the drain pan itself.

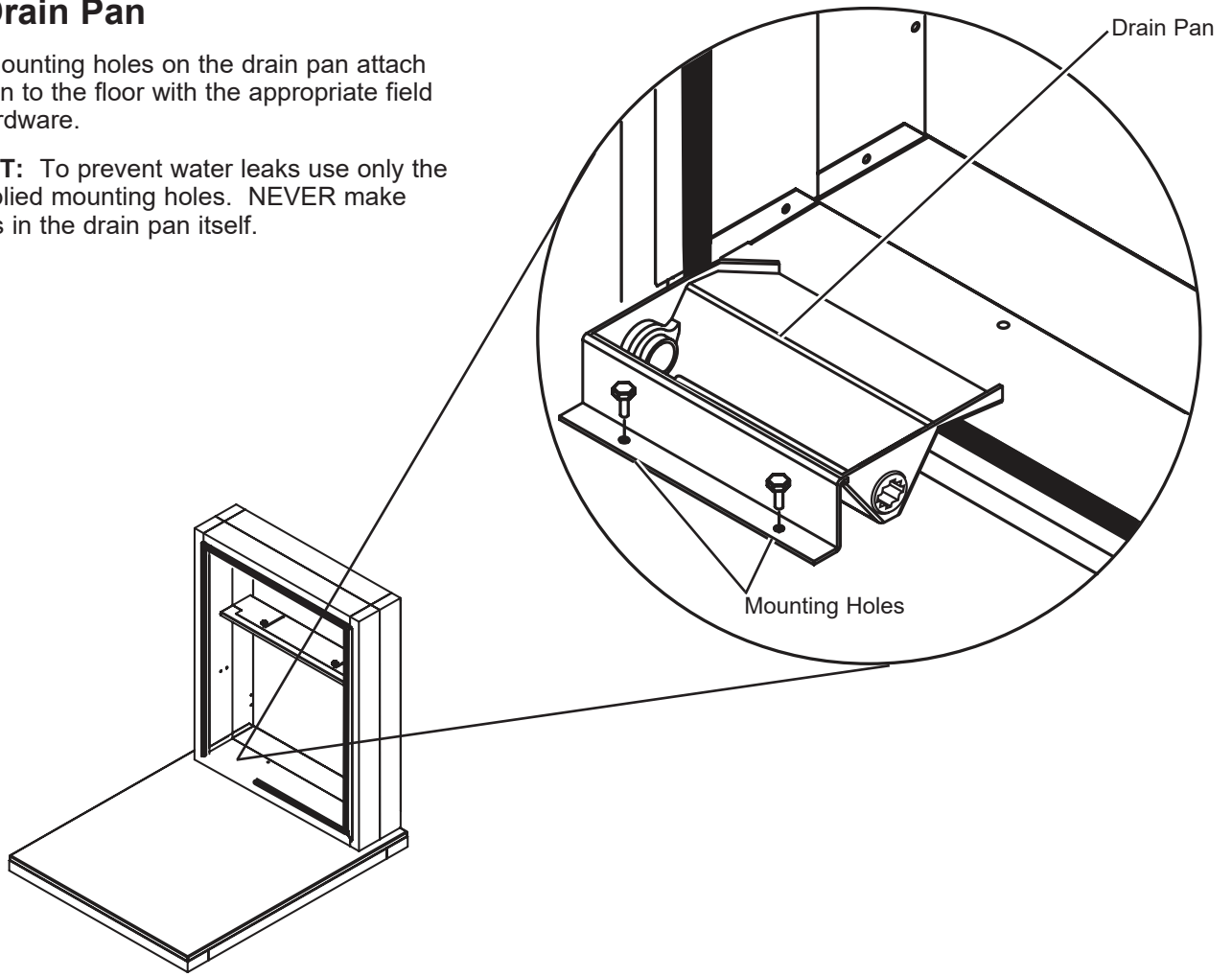

# Drain Pan Installation

**IMPORTANT:** Drain pan installation is for 18,000 BTU/hr, chassis height 47 inches units only.

## STEP 5 Install Drain Line

Condensate line routing options are shown below. Choose the one that best suits your installation. Never run the condensate line as shown in Option 4 below, as the drain line will come into contact with the factory-installed isolators beneath the unit.

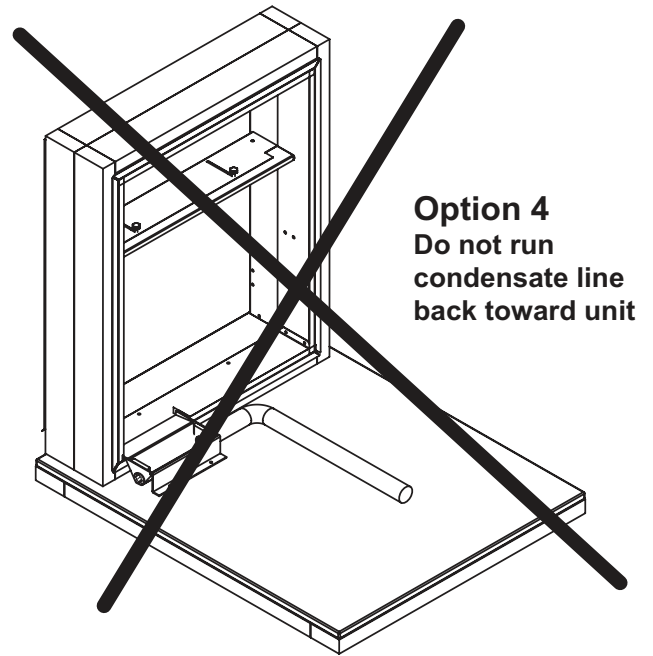
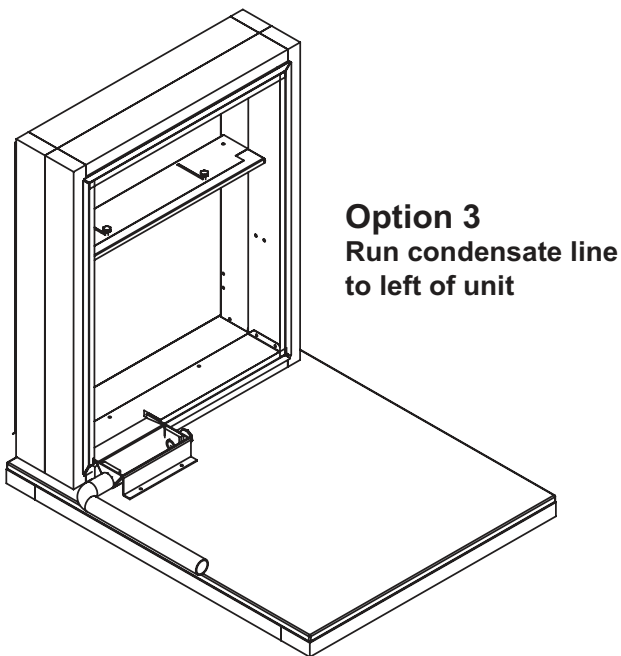
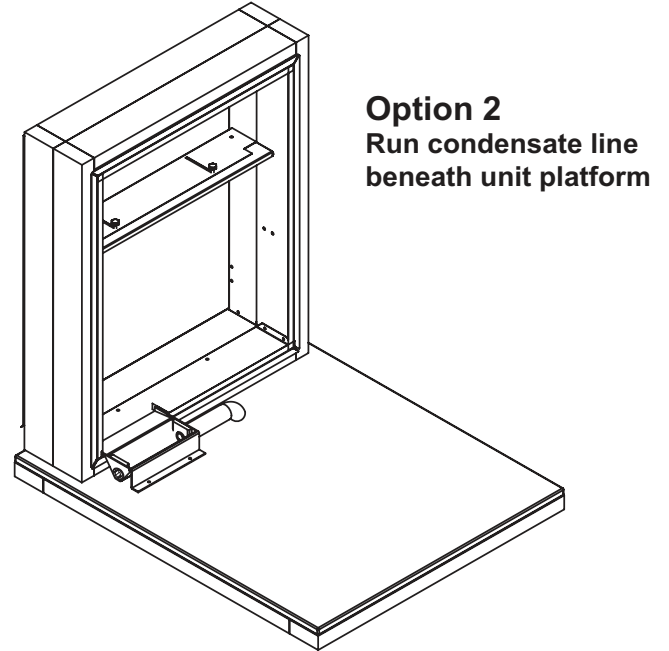
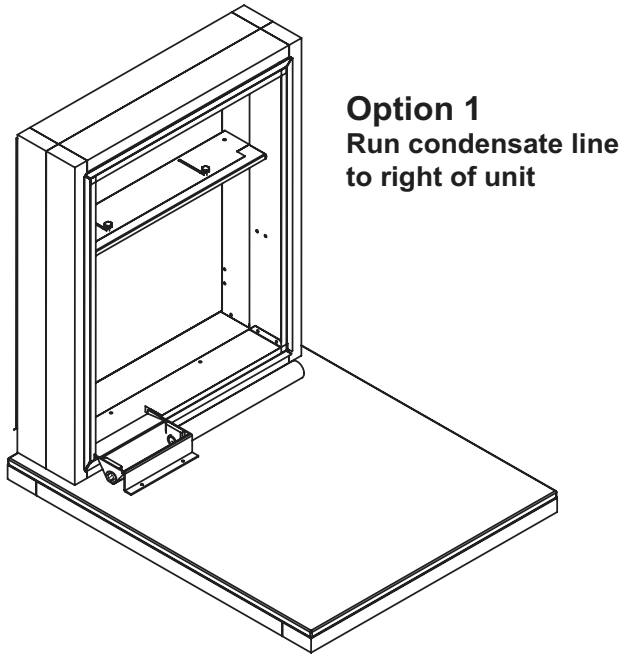

**IMPORTANT:** The drain pan and line must be kept free from debris. Prior to installing the chassis ensure that there are no blockages in the drain pan or line.



GE APPLIANCES

# Instructions d'installation pour votre nouveau collecteur RAVDP18

## Uniquement pour les unités de 18 000 BTU/h avec une hauteur de châssis de 47 pouces

Avant de commencer – Lisez ces instructions attentivement et en entier.

**IMPORTANT – RESPECTEZ TOUS LES CODES ET RÈGLEMENTS APPLICABLES.** Remarque à l'intention de l'installateur – Assurez-vous de remettre ces instructions au client.

Remarque à l'intention du client – Conservez ces instructions avec le manuel du propriétaire afin de pouvoir vous y reporter ultérieurement.

**IL EST NÉCESSAIRE D'INSTALLER LE COLLECTEUR ACCESSOIRE (RAVDP18) AVANT L'UNITÉ** Le collecteur fonctionnera uniquement s'il est installé correctement. Assurez-vous d'installer et de sceller le collecteur selon l'orientation adéquate indiquée dans les illustrations suivantes.

### Liste des pièces

- Collecteur avec trous de montage
- Bouchon de vidange à filetage gaz femelle de 3/4 po

### Matériel requis (pièces sur le terrain)

- Matériau de calfeutrement au silicone (recommandé)
- Vis de montage appropriées pour fixer le collecteur au plancher
- Matériau d'étanchéité pour tuyau ou ruban à joints
- Coudes/tuyau pour vidange d'eau de condensation

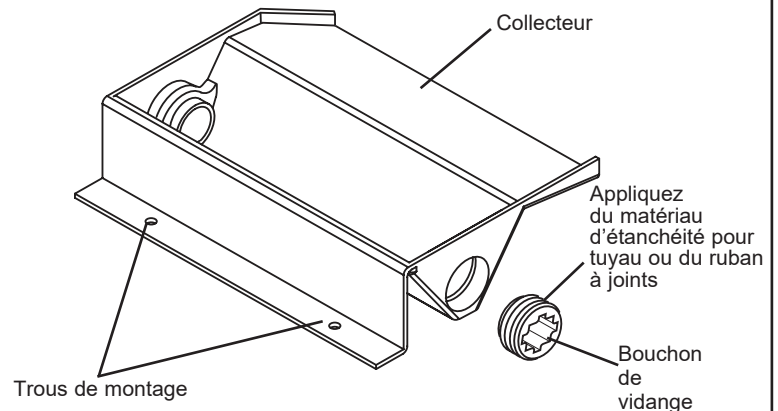

### Aperçu de l'installation

**REMARQUE :** IL EST NÉCESSAIRE D'INSTALLER LE COLLECTEUR ACCESSOIRE (RAVDP18) AVANT L'UNITÉ. Cet ensemble est conçu uniquement pour les unités de 18 000 BTU/h avec une hauteur de châssis de 47 pouces.

1. Le collecteur accessoire dispose de deux (2) configurations (gauche et droite) pour raccorder un conduit d'évacuation d'eau de condensation.
2. Un système d'évacuation d'eau de condensation fourni sur le terrain doit être raccordé à deux raccords à filetage gaz femelle de 3/4 po.
3. Le raccordement restant doit être réalisé à l'aide du raccord de 3/4 po (fourni). Les filets de tuyau doivent être scellés avec du ruban à joints fourni sur le terrain ou un matériau d'étanchéité, avant de fixer le bouchon de vidange au collecteur.
4. La non-observation de ces procédures peut entraîner des dommages matériels graves.
5. L'ensemble RAVDP18 correspond au collecteur principal. Il est recommandé d'utiliser un collecteur d'eau de condensation secondaire; par ailleurs celui-ci pourrait être indispensable. Vérifiez avec les codes du bâtiment/plomberie locaux et nationaux applicables.

### Installation caractéristique

8-1/4 pouces de joint d'étanchéité inférieur retiré pour installer le collecteur

Illustré avec le drainage de l'eau de condensation à gauche. Drainage à droite également possible.

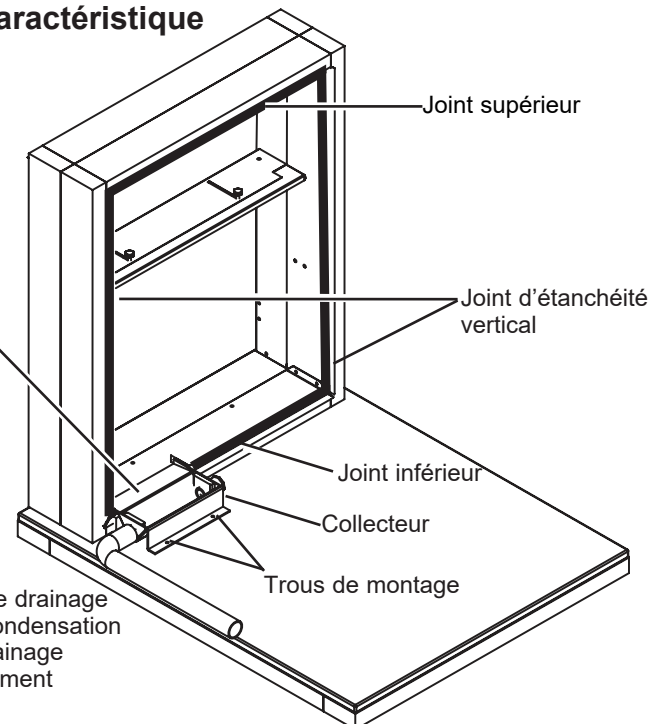

# Installation du collecteur

**IMPORTANT:** l'installation du collecteur est destinée uniquement aux unités de 18 000 BTU/h avec une hauteur de châssis de 47 pouces.

## ÉTAPE 1

### Découper une ouverture dans le joint d'étanchéité en caoutchouc inférieur

Retirez une portion de 8-1/4 po du joint d'étanchéité en caoutchouc de la surface inférieure gauche du plénum.

Pour retirer : découpez le joint inférieur dans le coin inférieur gauche du plénum. Puis, réalisez une deuxième découpe de 8-1/4 po depuis le coin gauche. Retirez la section de 8-1/4 po du joint d'étanchéité en caoutchouc. Le joint d'étanchéité doit pouvoir être pelé du plénum en laissant une surface de montage propre. (Consultez la Figure 1).

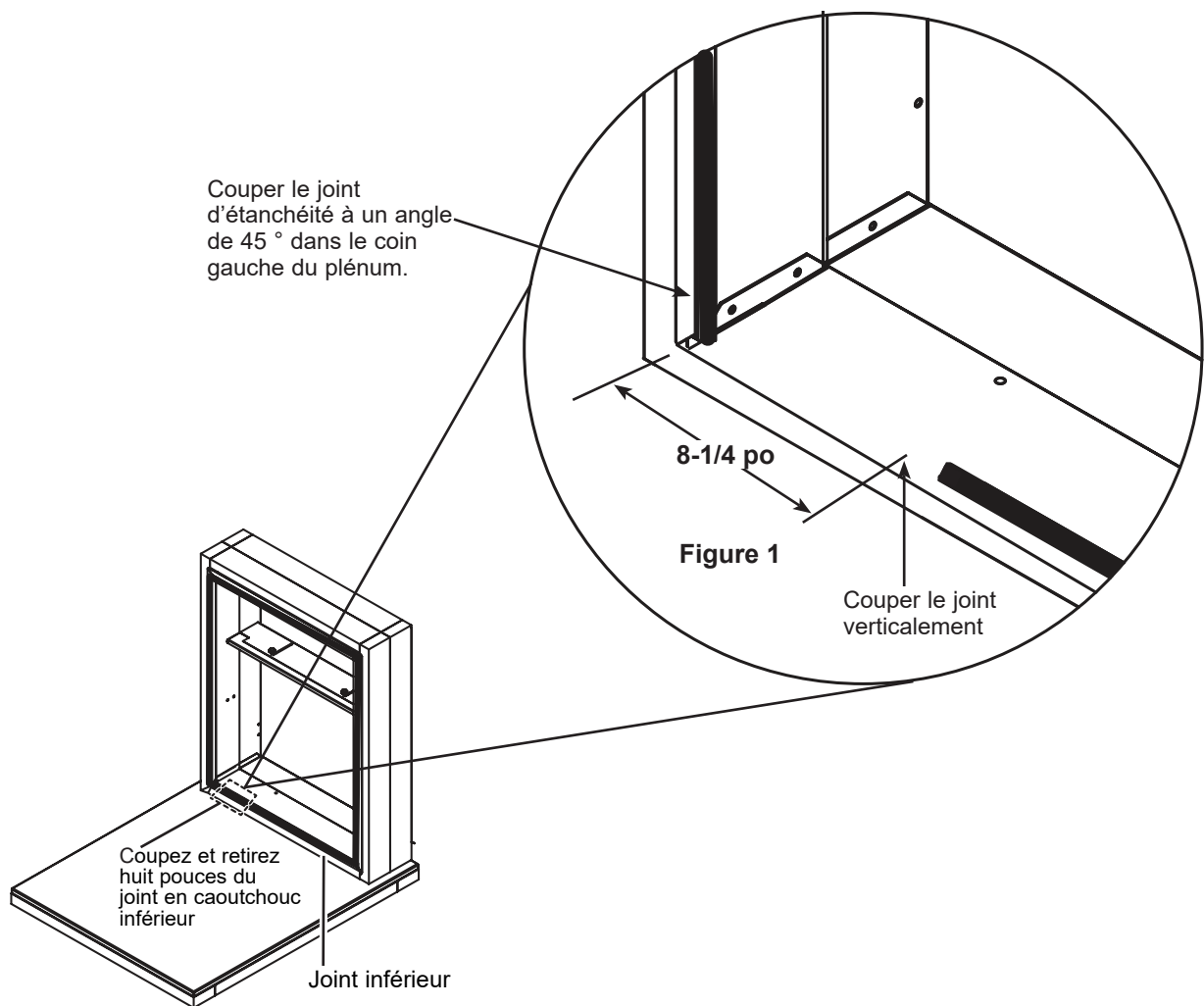

# Installation du collecteur

**IMPORTANT:** l'installation du collecteur est destinée uniquement aux unités de 18 000 BTU/h avec une hauteur de châssis de 47 pouces.

## ÉTAPE 2 Installer le bouchon de vidange

Le bouchon de vidange comprend des emplacements de raccord de vidange à gauche et à droite (Figure 3). Déterminez lequel des deux raccords sera utilisé pour drainer l'eau condensation. Puis, avec le bouchon de vidange fourni par l'usine, bouchez l'ouverture inutilisée.

Consultez l'étape 6 pour obtenir des exemples sur la manière d'acheminer la conduite de vidange.

**REMARQUE:** il faut appliquer un matériau d'étanchéité pour tuyau/ruban à joints pour éviter les fuites.

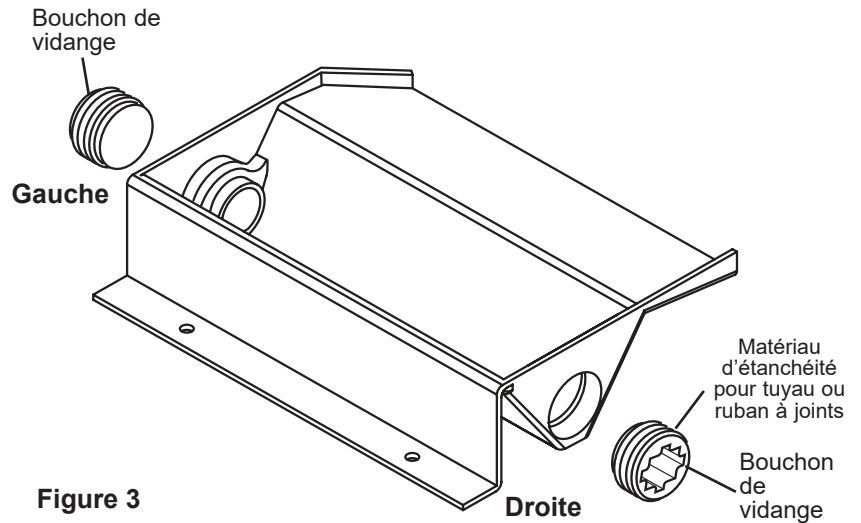

Figure 3

## ÉTAPE 3 Sceller et installer le collecteur

Avant d'installer le collecteur dans l'espace créé dans le joint inférieur à l'Étape 1, appliquez un cordon de 1/4 po de matériau d'étanchéité sur toute la longueur de l'espace dans le joint inférieur.

Le collecteur doit être assemblé en affleurement contre la bride de 3/4 po du plénum (Figure 4).

**REMARQUE:** Le seuil de débordement secondaire (Figure 4) doit s'étendre dans le plénum pour éviter les fuites d'eau.

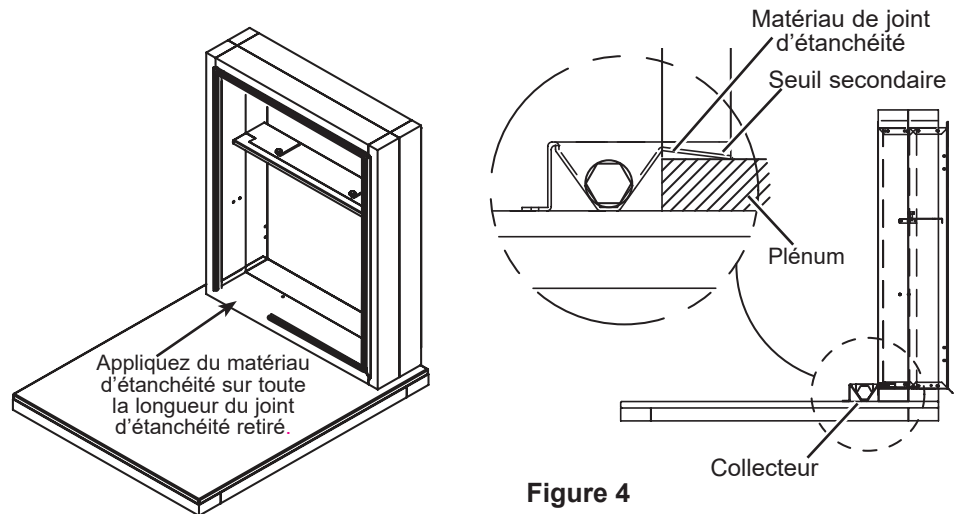

Figure 4



# Installation du collecteur

**IMPORTANT:** l'installation du collecteur est destinée uniquement aux unités de 18 000 BTU/h avec une hauteur de châssis de 47 pouces.

## ÉTAPE 4

### Installer le collecteur

En utilisant les trous de montage se trouvant sur le collecteur, fixez ce dernier au plancher avec la quincaillerie appropriée.

**IMPORTANT:** pour éviter les fuites d'eau, utilisez uniquement les trous de montage fournis en usine. NE FAITES JAMAIS de perforations à même le collecteur.

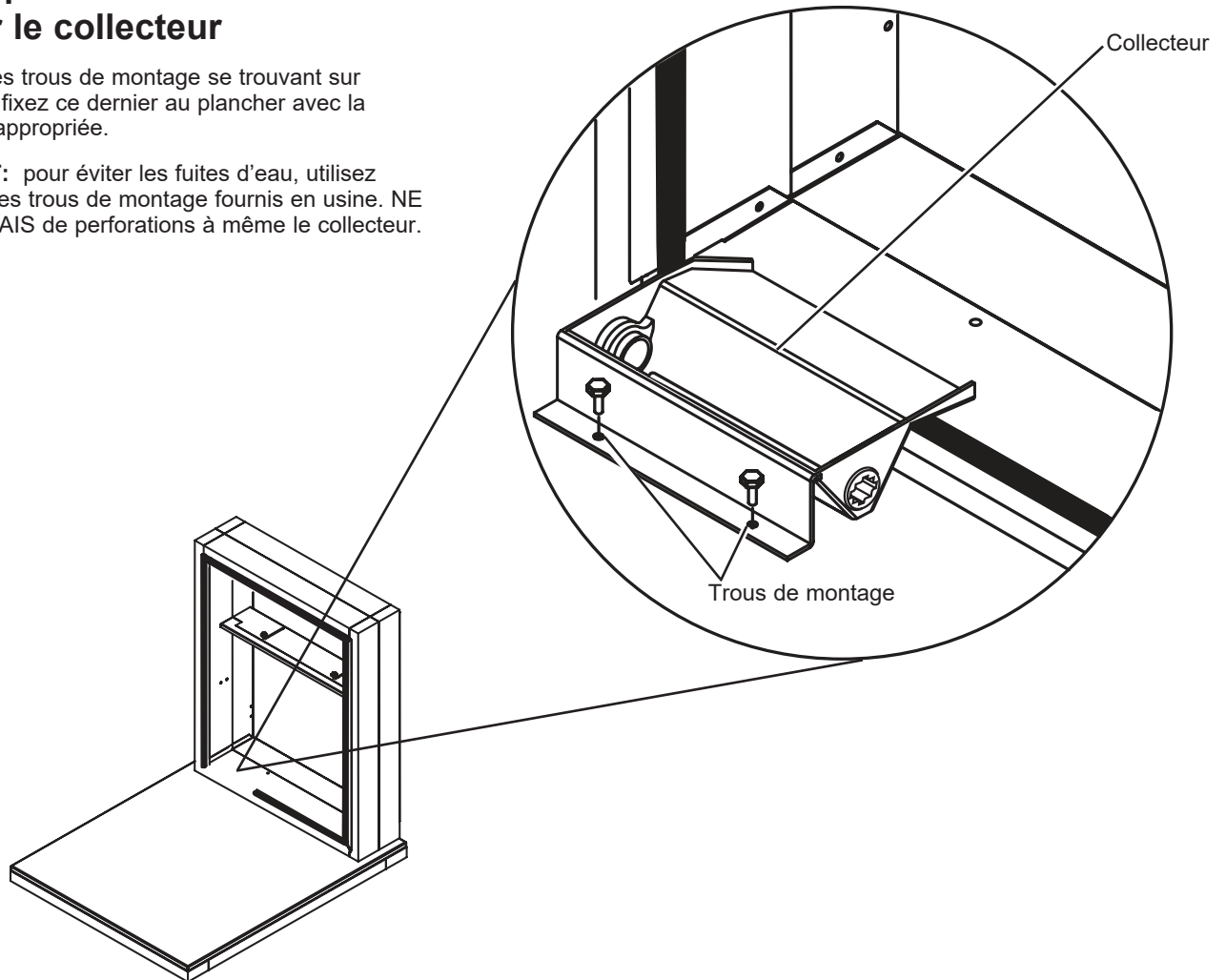

# Installation du collecteur

**IMPORTANT:** l'installation du collecteur est destinée uniquement aux unités de 18 000 BTU/h avec une hauteur de châssis de 47 pouces.

## ÉTAPE 5 Installer la conduite de vidange

Les options d'acheminement de la conduite d'eau de condensation sont illustrées ci-dessous. Choisissez celle qui correspond le mieux à votre installation. Ne passez jamais la conduite d'eau de condensation comme illustré à l'option 4, car la conduite de vidange entrera en contact avec les isolateurs installés en usine, sous l'unité.

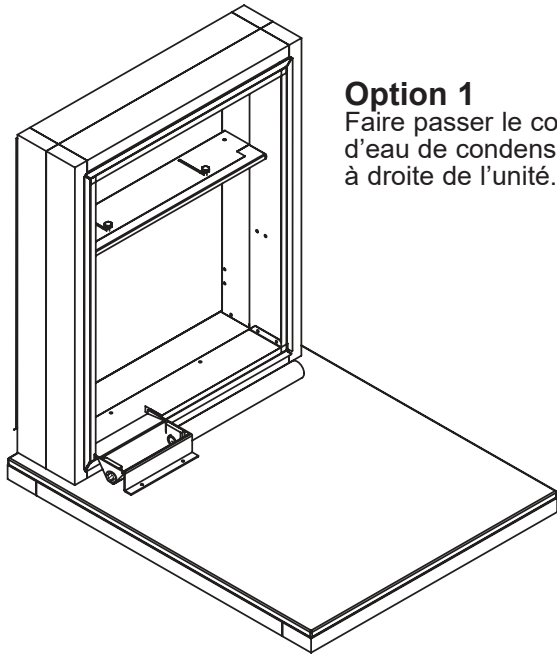

**Option 1**  
Faire passer le conduit d'eau de condensation à droite de l'unité.

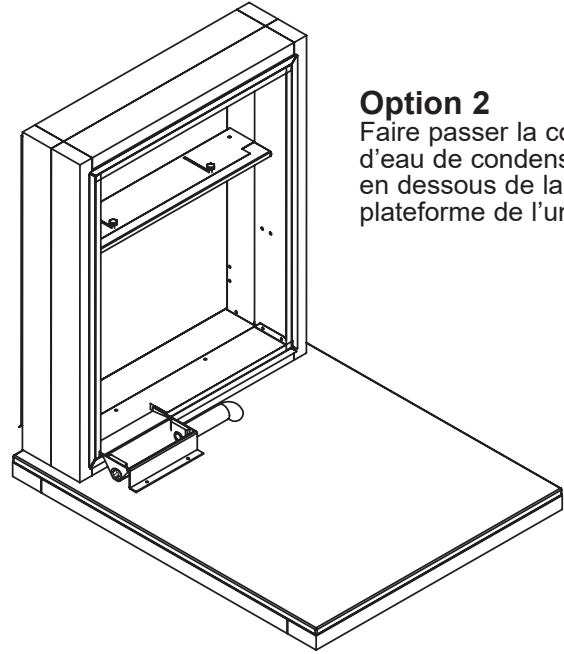

**Option 2**  
Faire passer la conduite d'eau de condensation en dessous de la plateforme de l'unité.

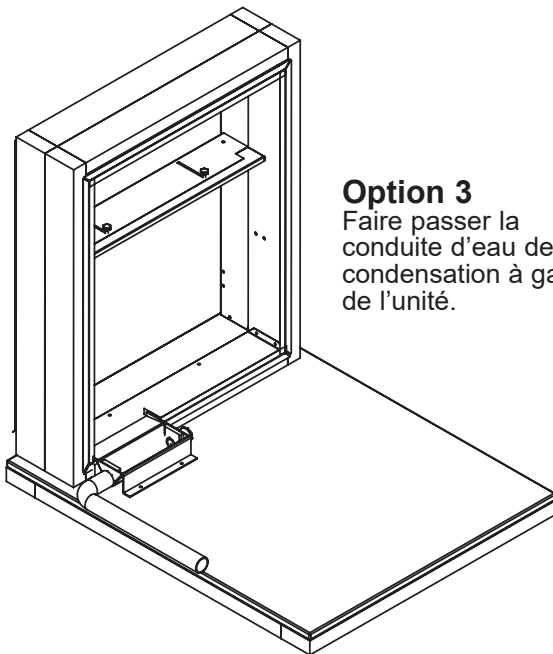

**Option 3**  
Faire passer la conduite d'eau de condensation à gauche de l'unité.

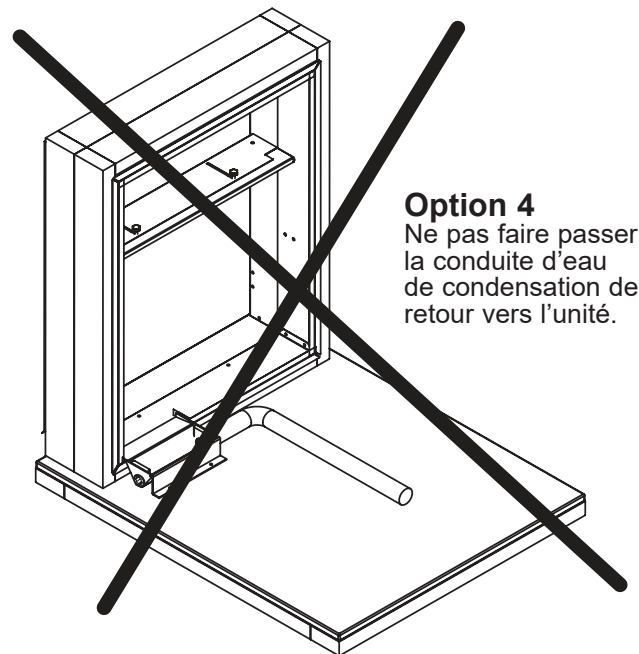

**Option 4**  
Ne pas faire passer la conduite d'eau de condensation de retour vers l'unité.

**IMPORTANT:** le collecteur et la conduite doivent être maintenus exempts de débris. Avant d'installer le châssis, assurez-vous qu'il n'y a aucun blocage dans le collecteur ou la conduite.



GE APPLIANCES

# Instrucciones de Instalación de su nueva Bandeja de Drenaje RAVDP18

## Para unidades de 18,000 BTU/hr con altura de chasis de 47 pulgadas únicamente

Antes de comenzar – Lea estas instrucciones completamente y de forma detenida.

**IMPORTANTE - CUMPLA CON TODOS LOS CÓDIGOS Y ORDENANZAS GUBERNAMENTALES.**

**Nota para el Instalador – Asegúrese de entregarle estas instrucciones al Consumidor. Nota para el Consumidor – Guarde estas instrucciones con su Manual del Usuario para referencia futura.**

**LA BANDEJA DE DRENAJE ACCESORIA (RAVDP18) DEBE SER INSTALADA ANTES DE INSTALAR LA UNIDAD.** La bandeja de drenaje sólo funcionará si es instalada correctamente. Asegúrese de instalar y sellar la bandeja de drenaje en la orientación correcta, como se muestra en las ilustraciones siguientes.

### Piezas Incluidas

- Bandeja de Drenaje con Agujeros de Montaje
- Enchufe de Drenaje con rosca hembra (FPT) de 3/4"

### Materiales Necesarios

(Piezas Específicas Suministradas)

- Sellador de Silicona (recomendado)
- Tornillos de Montaje Apropriados para asegurar la bandeja de drenaje al piso
- Sellador de Tuberías o cinta de Teflon
- Tubería/codos de drenaje de condensados

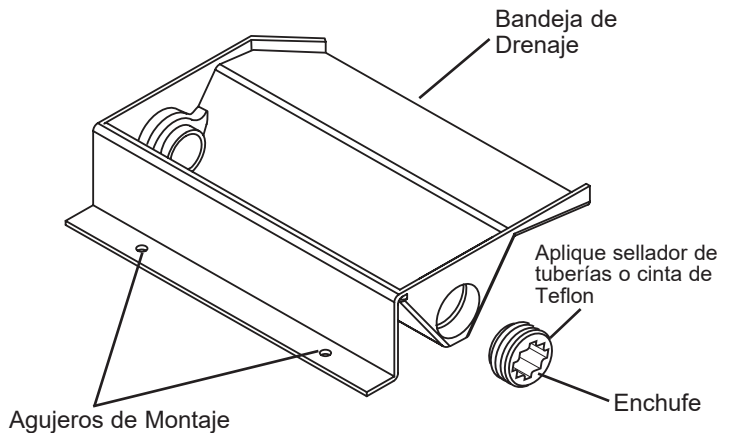

### Descripción General de la Instalación

**NOTA:** LA BANDEJA DE DRENAJE ACCESORIA (RAVDP18) DEBE SER INSTALADA ANTES DE INSTALAR LA UNIDAD. Este kit sólo se utiliza en las unidades de 18,000 con una altura de chasis de 47 pulgadas.

1. La bandeja de drenaje accesoria posee dos (2) provisiones (izquierda y derecha) para realizar la conexión a la bandeja de condensados externa.
2. Un sistema de drenaje de condensados suministrado por el instalador deberá ser conectado a una de las dos conexiones con rosca hembra (FPT) de 3/4".
3. La conexión restante deberá ser conectada utilizando el enchufe de 3/4" (provisto). Las roscas de tubería deberán ser selladas con cinta de Teflon o sellador suministrados por el instalador, antes de asegurar el enchufe del drenaje a la bandeja de drenaje.
4. No seguir estos procedimientos podrá generar daños graves sobre la propiedad.
5. El Kit RAVDP18 funciona como la bandeja de drenaje principal. Se recomienda y podrá ser requerida una bandeja de condensados secundaria suministrada por el instalador. Controle los códigos de construcción/ plomería locales y nacionales.

### Instalación Típica

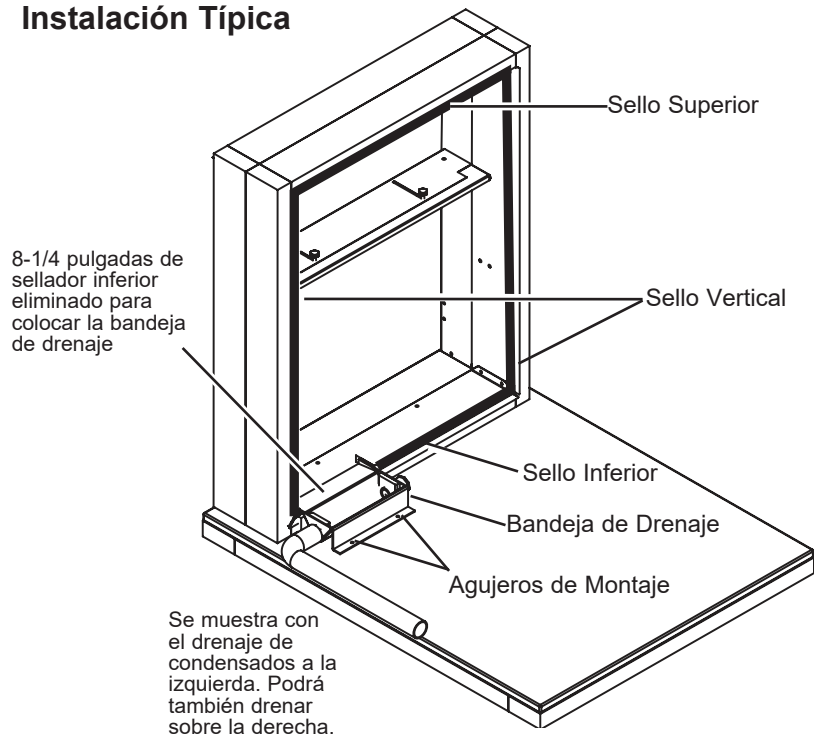

# Instalación de la Bandeja de Drenaje

**IMPORTANTE:** La instalación de la bandeja de drenaje es para unidades de 18,000 BTU/hr y una altura de chasis de 47 pulgadas únicamente.

## PASO 1 Abertura del Corte en el Sello de Goma Inferior

Retire un trozo de 8-1/4" del sello de goma para protección climática de la superficie inferior izquierda del plenum.

Para retirar: corte el sello inferior en la esquina inferior izquierda del plenum. Luego realice un segundo corte a 8-1/4" desde la esquina izquierda. Retire la sección de 8-1/4" del sello de goma. El sello debe ser quitado del plenum, dejando una superficie de montaje limpia. (Consulte la Figura 1).

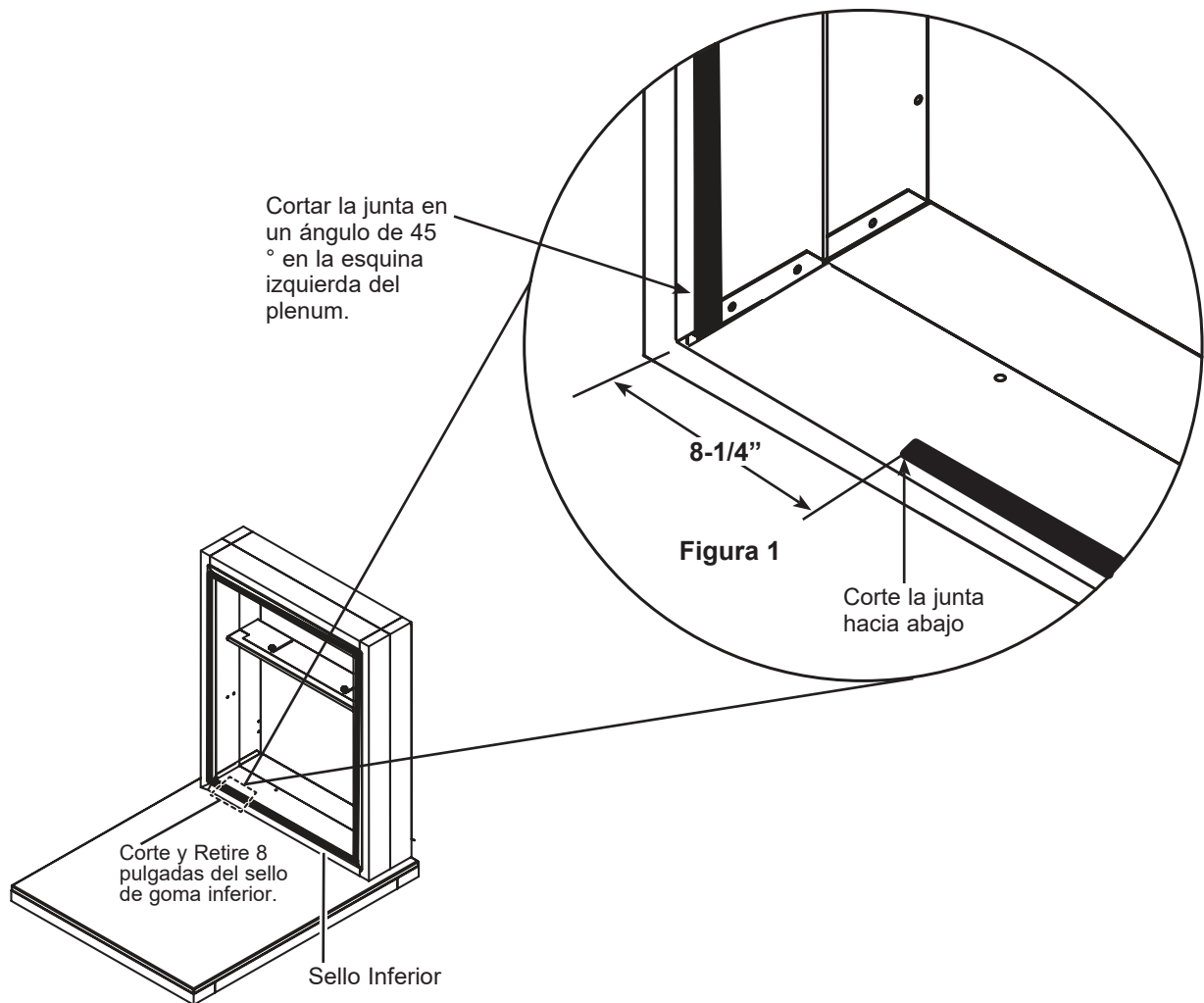

# Instalación de la Bandeja de Drenaje

**IMPORTANTE:** La instalación de la bandeja de drenaje es para unidades de 18,000 BTU/hr y una altura de chasis de 47 pulgadas únicamente.

## PASO 2 Instale el Enchufe del Drenaje

La bandeja de drenaje cuenta con ubicaciones para conexiones del drenaje izquierdo y derecho (Figura 3). Determine cuál de las dos conexiones será usada para drenar los condensados. Luego, con el enchufe del drenaje suministrado de fábrica, enchufe la abertura no utilizada.

Consulte el paso 6 para acceder a ejemplos sobre cómo hacer funcionar la tubería de drenaje.

**NOTA:** Se deberá aplicar sellador de tubería/ cinta de Teflon a la conexión, a fin de evitar goteos.



Figura 3

## PASO 3 Selle y Configure la Bandeja de Drenaje

Antes de colocar la bandeja de drenaje en el espacio que se encuentra en el sello inferior creado en el Paso 1, aplique una capa de sellador de 1/4" sobre toda la longitud del espacio del sello inferior.

La bandeja de drenaje deberá ser montada al ras contra la pestaña de 3/4" del plenum (Figura 4).

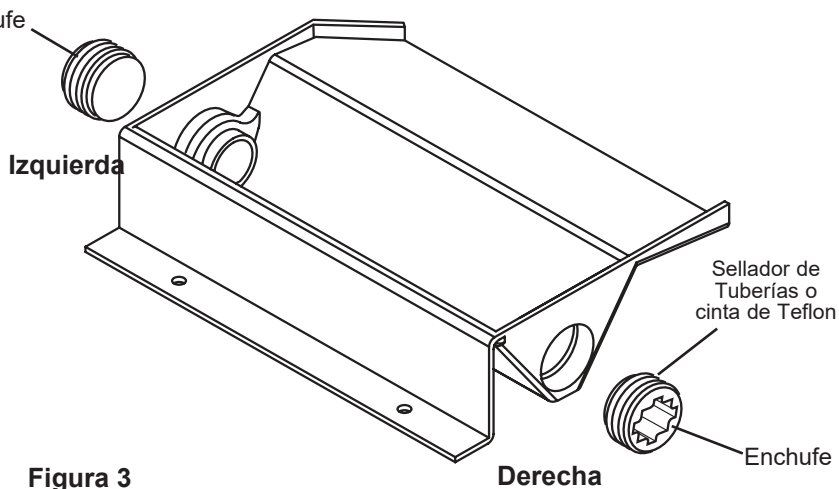
**NOTA:** La orilla de desborde secundaria (Figura 4) se deberá extender hasta el plenum, para evitar goteos de agua.



Figura 4

# Instalación de la Bandeja de Drenaje

**IMPORTANTE:** La instalación de la bandeja de drenaje es para unidades de 18,000 BTU/hr y una altura de chasis de 47 pulgadas únicamente.

## PASO 4 Instale la Bandeja de Drenaje

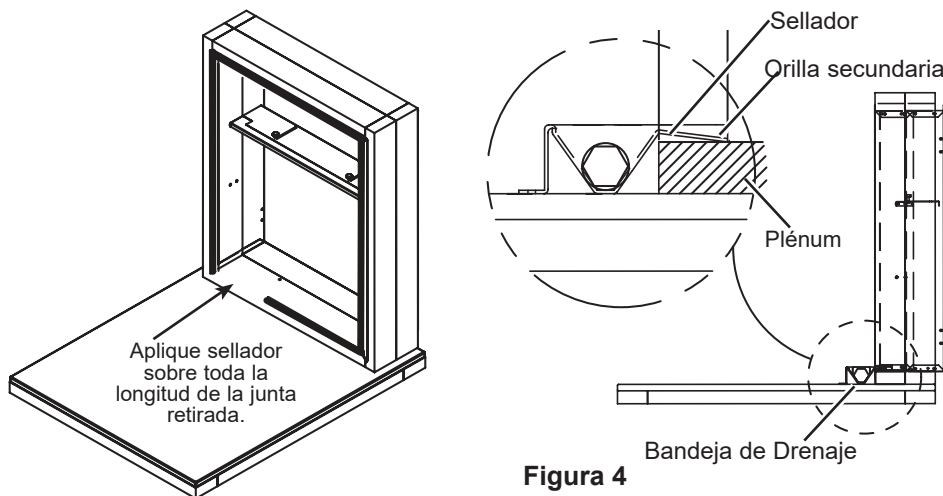
Usando los agujeros de montaje sobre la bandeja de drenaje adhiera la bandeja de drenaje al piso con el equipamiento adecuado suministrado por el instalador.

**IMPORTANTE:** A fin de evitar goteos de agua, use sólo los agujeros de montaje suministrados de fábrica. NUNCA haga penetraciones sobre la bandeja de drenaje.

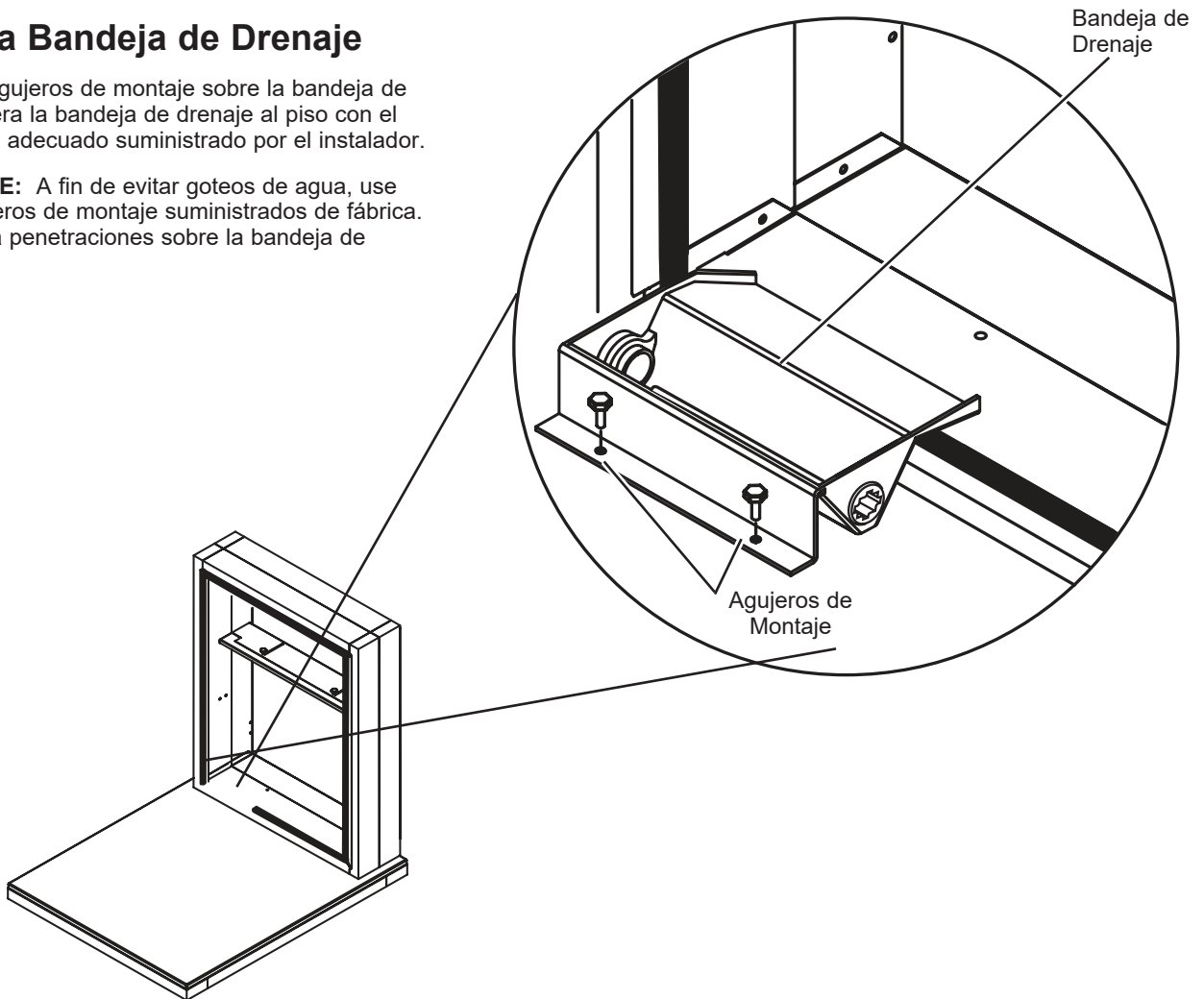

# Instalación de la Bandeja de Drenaje

**IMPORTANTE:** La instalación de la bandeja de drenaje es para unidades de 18,000 BTU/hr y una altura de chasis de 47 pulgadas únicamente.

## PASO 5 Instale la Línea de Drenaje

Las opciones para trazar el recorrido de la tubería de condensados se muestran a continuación. Elija la que mejor se adapte a su instalación. Nunca haga que la tubería de condensados tenga un recorrido como se muestra en la Opción 4 a continuación, ya que la tubería de drenaje entrará en contacto con los aislantes instalados de fábrica debajo de la unidad.

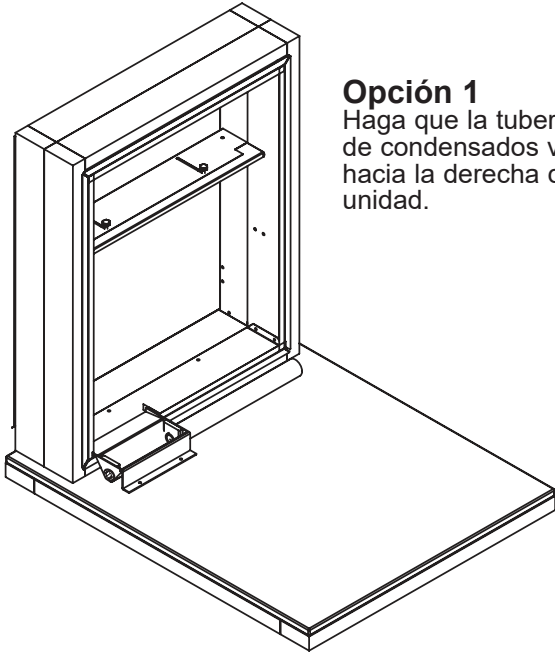

**Opción 1**  
Haga que la tubería de condensados vaya hacia la derecha de la unidad.

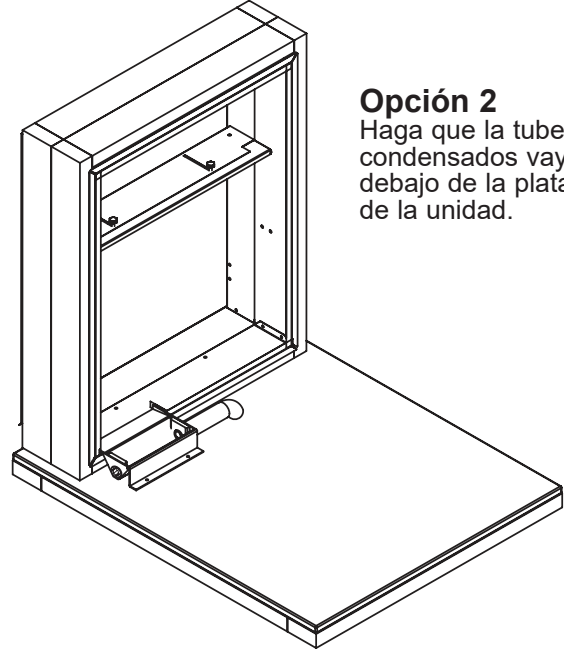

**Opción 2**  
Haga que la tubería de condensados vaya por debajo de la plataforma de la unidad.

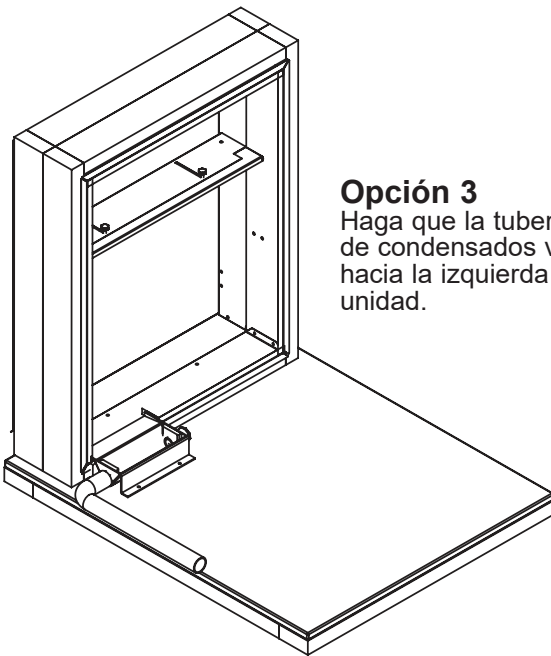

**Opción 3**  
Haga que la tubería de condensados vaya hacia la izquierda de la unidad.

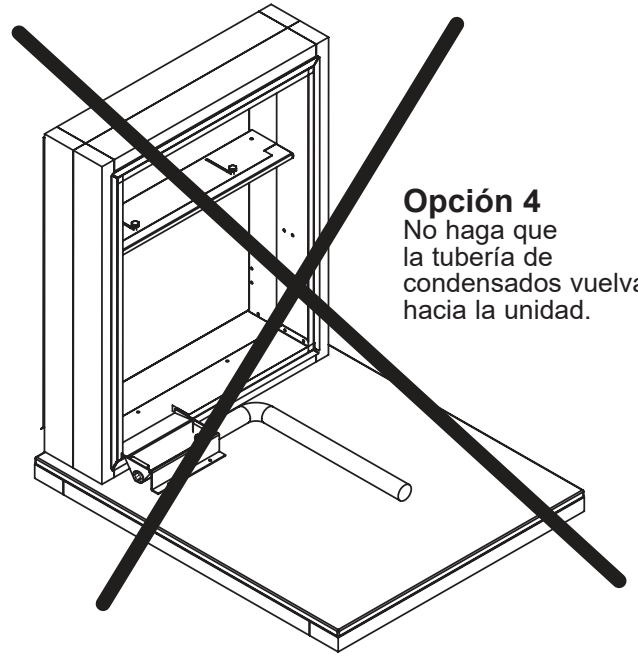

**Opción 4**  
No haga que la tubería de condensados vuelva hacia la unidad.

**IMPORTANTE:** La bandeja de drenaje y la tubería deberán estar libres de escombros. Antes de instalar el chasis, asegúrese de que no haya bloqueos en la bandeja de drenaje o la tubería.