



**GE APPLIANCES**  
a Haier company



# USER'S INFORMATION MANUAL

## Gas-Fired Furnaces

This manual must be left with the homeowner for future reference.

### Congratulations...

...you have one of the most modern gas furnaces made. Your unit has been carefully selected to keep you warm and comfortable during the winter months. It will deliver superb performance with only minimal help from you. To keep your operating costs low and to eliminate unnecessary service calls, we have provided a few guidelines. These guidelines will help you understand how your gas furnace operates and how to maintain it so you can get years of safe and dependable service. Read all the instructions in this manual, and keep all manuals for future reference.



### AHRI Certified

The Air-Conditioning, Heating and Refrigeration Institute (AHRI) symbol verifies that Annual Fuel Utilization Efficiency (AFUE) ratings for our gas furnaces have been derived from U.S. Government standard tests.

### CSA International Design Certified

The CSA International symbols on each nameplate is your assurance that your furnace design meets nationally recognized standards for safety and performance.

### WARNING

#### FIRE OR EXPLOSION HAZARD

Failure to follow the safety warnings exactly could result in serious injury, death, or property damage.

### WARNING

Do not store or use gasoline or other flammable vapors and liquids in the vicinity of this or any other appliance.

#### WHAT TO DO IF YOU SMELL GAS

- Do not try to light any appliance.
- Do not touch any electrical switch; do not use any phone in your building.
- Leave the building immediately.
- Immediately call your gas supplier from a neighbor's phone. Follow the gas supplier's instructions.
- If you cannot reach the gas supplier, call the fire department.

Installation and service must be performed by a qualified installer, service agency, or the gas supplier.

GE Appliances  
A Haier Company  
Appliance Park  
Louisville, KY 40225



(P) 506679-01G

**NOTE:** This manual is the property of the homeowner and must be left with the equipment user.

### Notice to Homeowner

This furnace is equipped with safety devices that protect you and your property. If one or more of these devices is activated, furnace operation will stop. If your home is left unattended for an extended period of time, equipment operation must be checked periodically. If this is not possible, the water supply to the house should be shut off and the pipes should be drained. This will prevent problems associated with a NO HEAT condition (frozen pipes, etc.).

#### CAUTION

Before attempting to perform any service or maintenance, turn the electrical power to unit OFF at the disconnect switch.

#### WARNING

Do not set thermostat below 60° F (16° C) in heating mode. Setting thermostat below 60° F (16° C) reduces the number of heating cycles. Damage to the unit may occur that is not covered by the warranty.

#### WARNING

If overheating occurs or if gas supply fails to shut off, shut off the manual gas valve to the furnace before shutting off electrical supply.

#### WARNING

Do not use this furnace if any part has been underwater. A flood-damaged furnace is extremely dangerous. Attempts to use the furnace can result in fire or explosion. Immediately call a licensed professional service technician (or equivalent) to inspect the furnace and to replace all gas controls, control system parts, and electrical parts that have been wet or to replace the furnace, if deemed necessary.

### NOTICE

Any additions, changes, or conversions required in order for the appliance to satisfactorily meet the application needs must be made by a licensed professional installer (or equivalent) using factory-specified and approved parts.

#### WARNING

Improper installation, adjustment, alteration, service or maintenance can cause property damage, personal injury or loss of life. Installation and service must be performed by a licensed professional installer (or equivalent), a service agency, or the gas supplier.

### Safety Instructions

1. Keep the furnace area clear and free of combustible material, gasoline, and other flammable vapors and liquids. If it is installed in an insulated area, the furnace must be kept free of insulating material. Insulating material may be combustible.
2. After any heavy snow, ice or frozen fog event, the furnace vent pipes may become restricted. Always check the vent system and remove any snow or ice that may be obstructing the exhaust pipe and intake pipe (where applicable).
3. **DO NOT** obstruct air flow to unit. Unit must receive an unobstructed flow of combustion and ventilating air. **DO NOT** block or obstruct air openings on the furnace or air openings to the area in which the furnace is installed. Take care to maintain established clearances surrounding the furnace.
4. **DO NOT** store chlorine or fluorine products near unit or introduce these products into the combustion air. These products can cause furnace corrosion.
5. **DO NOT** draw return air from a room where this furnace, or any other gas appliance (ie., a water heater), is installed. When return air is drawn from a room, a negative pressure is created in the room. If a gas appliance is operating in a room with negative pressure, the flue products can be pulled back down the vent pipe and into the room. This reverse flow of the flue gas may result in incomplete combustion and the formation of carbon monoxide gas. This toxic gas might then be distributed throughout the house by the furnace duct system.

**⚠ WARNING**

The blower door must be securely in place when the blower and burners are operating. Gas fumes, which could contain carbon monoxide, can be drawn into the living space resulting in personal injury or death.

**Your furnace is a gas appliance.** It is critical that the gas supplied to the unit be completely burned to avoid the production of carbon monoxide gas. Complete combustion of the gas requires, but is not limited to correct gas pressure and gas flow rate, adequate combustion air, and proper venting.

**⚠ WARNING**

Carbon monoxide gas is invisible, odorless and toxic.

Exposure to carbon monoxide gas can cause personal injury and even death to all occupants, including pets. Any item that is powered by or gives off heat from a combustion process (including lawn mowers, automobiles, and fireplaces) has the potential to produce carbon monoxide gas. Because of this, we recommend the use of a carbon monoxide detector in your home, even if you do not own gas appliances. Reliable detectors are available at reasonable retail prices.

Your furnace is designed to meet standards set by national agencies, and to operate safely when properly installed and maintained. However, the unit's performance can be greatly impacted by the individual installation and the operating environment. It is your responsibility to ensure that this appliance is maintained. Proper maintenance is critical for your safety and the satisfactory operation of the product. It is strongly recommended that annual inspections and maintenance of this appliance be performed. Contact your dealer for an inspection by a licensed professional service technician (or equivalent).

**⚠ DANGER**

**DANGER OF EXPLOSION!**

There are circumstances in which odorant used with LP/ propane gas can lose its scent. In case of a leak, LP/ propane gas will settle close to the floor and may be difficult to smell. An LP/propane leak detector should be installed in all LP applications.

**Start-Up and Operational Information**

**⚠ WARNING**

If you do not follow these instructions exactly, a fire or explosion may result causing property damage, personal injury or death.

**BEFORE PLACING THE UNIT INTO OPERATION**, smell all around the appliance area for gas. Be sure to smell next to the floor because some gas is heavier than air and will settle on the floor.

The gas valve on this unit is equipped with a gas control switch. Use only your hand to move the switch. Never use tools. If the switch will not move by hand, do not try to repair it. Call a licensed professional service technician (or equivalent). Force or attempted repair may result in a fire or explosion.

**Placing the Gas Furnace Into Operation**

These units are equipped with an ignition system. **DO NOT** attempt to manually light burners on this furnace.

Each time the thermostat calls for heat, the burners will automatically light. The ignitor does not get hot when there is no call for heat on units with this ignition system.

**Operating the Gas Valve**

See Figure 1 through Figure 3

1. **STOP!** Read the safety information at the beginning of this section.
2. Set the thermostat to the lowest setting.
3. Turn **OFF** all electrical power to the unit.
4. This furnace is equipped with an ignition device which automatically lights the burners. **DO NOT** try to light the burners by hand.
5. Remove the heating compartment access panel.
6. Move switch on gas valve to **OFF**. See Figure 1 through Figure 3.
7. Wait five minutes to clear out any gas. If you then smell gas, **STOP!** Immediately call your gas supplier from a neighbor's phone. Follow the gas supplier's instructions. If you do not smell gas proceed to the next step.
8. Move switch on gas valve to **ON**. See Figure 1 through Figure 3.
9. Replace the heating compartment access panel.
10. Turn on all electrical power to the unit.
11. Set the thermostat to desired setting.

**NOTE:** When unit is initially started, steps 1 through 11 may need to be repeated to purge air from gas line.

- If the appliance will not operate, follow the section "Turning Off Gas to the Unit" and call your licensed professional service technician (or equivalent).

### Turning Off Gas to the Unit

- Set the thermostat to the lowest setting.
- Turn **OFF** all electrical power to the unit if service is to be performed.
- Remove the heating compartment access panel.
- Move switch on gas valve to the **OFF** position.
- Replace the heating compartment access panel.

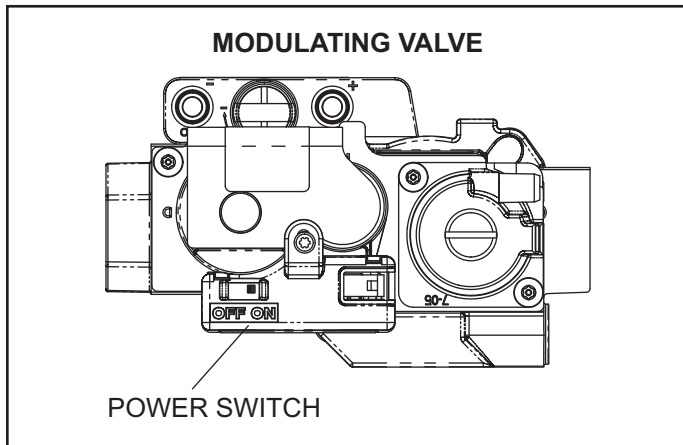

Figure 1. Modulating Gas Valve

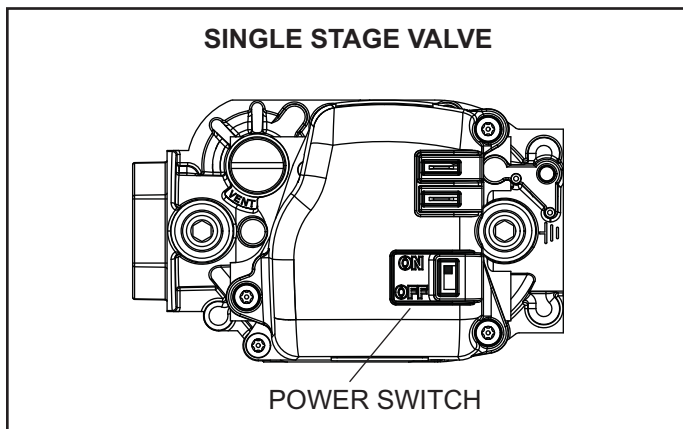

Figure 2. Single Stage Gas Valves

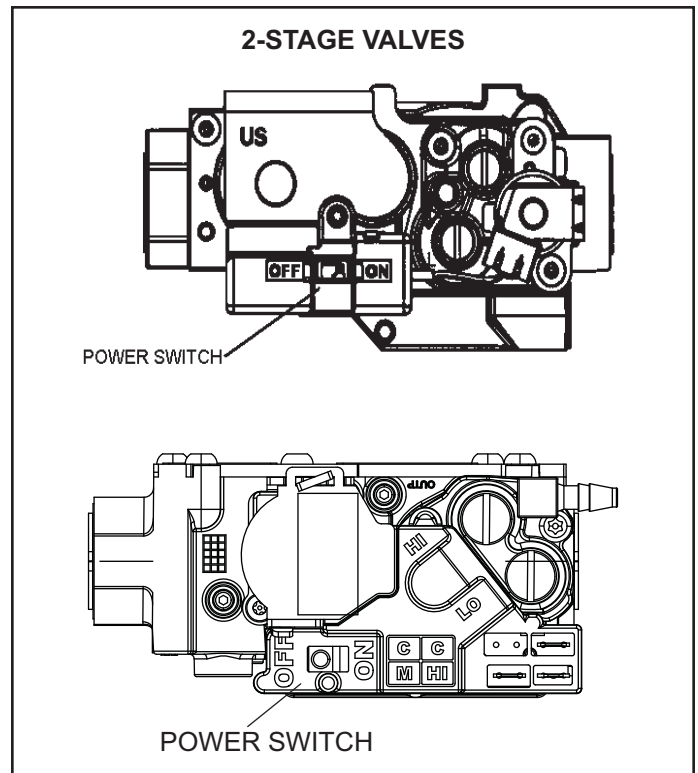

Figure 3. Two-Stage Gas Valves

### Filters

All filters are installed external to the unit. Filters should be inspected monthly. Clean or replace the filters when necessary to ensure proper furnace operation.

Replacement filters must be rated for high velocity airflow. Table 1 lists recommended filter sizes. A filter must be in place when the unit is operating.

Furnace Cabinet Width	Filter Size	
	Side Return	Bottom Return
14-1/2"	16 x 25 x 1 (1)	14 x 25 x 1 (1)
17-1/2"		16 x 25 x 1 (1)
21"		20 x 25 x 1 (1)
24-1/2"	16 x 25 x 1 (2)	24 x 25 x 1 (1)

Table 1.

### Maintenance

A licensed professional service technician (or equivalent) should inspect the complete system each season (heating and cooling). The following maintenance procedures should only be conducted by a licensed professional service technician (or equivalent). Do not attempt to service the unit in any way.

**⚠ WARNING**

**ELECTRICAL SHOCK, FIRE, OR EXPLOSION HAZARD**

Failure to follow safety warnings exactly could result in dangerous operation, serious injury, death or property damage.

Improper servicing could result in dangerous operation, serious injury, death, or property damage.

Before servicing controls, disconnect all electrical power to furnace.

When servicing controls, label all wires prior to disconnecting. Take care to reconnect wires correctly.

Verify proper operation after servicing.

Annually (before heating season) inspect furnace venting system, vent cap, heat exchanger, and burners for corrosion, deterioration, or deposits of debris. Remove any obstructions.

During a seasonal check the service technician will conduct a combustion analysis. The technician will also inspect the indoor blower, burner flames, electrical connections and the venting system.

**Venting System**

**⚠ WARNING**

**ASPHYXIATION HAZARD**

The exhaust vent for this furnace must be leak-free and must be securely connected to the furnace flue collar at all times.

For your safety and to fulfill the terms of the limited warranty, a licensed professional service technician (or equivalent) must annually inspect this furnace and its vent system.

**⚠ WARNING**

**CARBON MONOXIDE POISONING HAZARD**

Failure to follow instructions could result in severe personal injury or death due to carbon-monoxide poisoning, if combustion products infiltrate the building.

Check that all openings in the outside wall around the vent (and air intake) pipe(s) are sealed to prevent infiltration of combustion products into the building.

Check that furnace vent (and air intake) terminal (s) are not obstructed in any way during all seasons.

Inspect the furnace for obvious signs of deterioration. Inspect the furnace venting system to make sure it is in place, physically sound, and without holes, corrosion, or blockage.

Vent pipe must be clear and free of obstructions and must slope upward away from the furnace.

**Ductwork**

Inspect the furnace return air duct connection to ensure duct is sealed to the furnace and terminates outside the space containing the furnace.

Inspect the physical support of the furnace to guarantee that it is sound without sagging and it maintains a proper seal between unit and ductwork.

**Drain and Trap**

On condensing furnaces (90% efficient and higher), inspect the condensate drain and trap for leaks and cracks. The drain and trap must also be cleaned and the trap must be filled with water.

**Blower (Circulating Air)**

Check the blower wheel for debris and clean if necessary. The blower motors are pre-lubricated for extended bearing life. No further lubrication is needed.

**⚠ WARNING**

The blower access panel must be securely in place when the blower and burners are operating. Gas fumes, which could contain carbon monoxide, can be drawn into living space resulting in personal injury or death.

**Burner Flame**

**⚠ CAUTION**

To ensure proper operation, a licensed professional service technician (or equivalent) should check the burner flame and conduct a combustion analysis annually.

**Cleaning/Replacing the Filter**

It is very important to clean or replace the air filter regularly. Dirty filters are the most common cause of inadequate heating or cooling performance and can sharply increase the operational costs of your unit. In some cases, they can double the cost. **The air filter should be inspected at least every 6 weeks and cleaned or replaced as required.**

Your furnace may use either a disposable filter or a cleanable filter. The type of filter may be indicated on a

label attached to the filter. If a disposable filter is used, replace with the same type and size. To remove excess dirt from a cleanable filter, shake filter and/or use a vacuum cleaner. Wash filter in soap or detergent water and replace after filter is dry. Cleanable filters do not need to be oiled after washing.

**NOTE:** *Cleanable filters may be replaced with disposable filters. Consult with a service technician for more information.*

If your air distribution system has a central return air filter-grille, the furnace does not need a filter. Filter-grilles can be maintained the same way as cleanable filters (see above).

### SERVICE REMINDER

Call your service technician if unit will not operate. Before calling, always check the following to be sure service is required:

1. Check that electrical disconnect switches are ON.
2. Check room thermostat for proper setting.
3. Replace any blown fuses or reset circuit breakers.
4. Gas valve should be ON.
5. Air filter should not be plugged, which will limit air flow.
6. Is gas turned on at meter?
7. Is manual main shut-off valve open?

Record the model and serial number of the furnace. These numbers are on the unit nameplate.

Serial Number: \_\_\_\_\_

Model Number: \_\_\_\_\_

### Safety Precautions

If you discover any of the following, shut down your unit, and contact a dealer for an inspection by a licensed professional service technician (or equivalent).

- If you repeatedly hear any new or unfamiliar sounds while your unit is operating, there may be a problem. For example, poorly performing burners can produce unfamiliar noises.
- If you smell any unusual odors, your unit may be operating improperly. For example, units can give off unfamiliar odors if components are required to operate in abnormal conditions.
- Look for visible signs of a malfunctioning unit. Examples include unusual amounts of condensate on windows inside your house, visibly burnt components or unusual dirt or rust accumulations on the vent pipe or in the unit.

- If you experience headache, nausea, fatigue, or dizziness, the cause could be exposure to carbon monoxide gas. This is often misdiagnosed as the flu because symptoms are similar. If you suffer from flu-like symptoms that are exaggerated at home, but seem to subside while you are away from the house, exposure to carbon monoxide could be the cause.

Your vigilance may pay off in early detection of a problem before either personal injury or property damage occurs.

Do not hesitate to contact a qualified service technician as an investment in your well being.

### Planned Service

You should expect a service technician to check the following items during an annual inspection. Power to the unit must be shut off for the service technician's safety.

**Fresh air grilles and louvers** (on the unit and in the room where the furnace is installed) – Must be open and unobstructed to provide combustion air.

**Burners** - Must be inspected for rust, dirt, or signs of water.

**Vent Pipe** - Must be inspected for signs of water, damaged or sagging pipe, or disconnected joints.

**Unit Appearance** - Must be inspected for rust, dirt, signs of water, burnt or damaged wires, or components.

**Blower Access Door** - Must be properly in place and provide a seal between the return air and the room where the furnace is installed.

**Return Air Duct** - Must be properly attached and provide an air seal to the unit.

**Operating Performance** - Unit must be observed during operation to monitor proper performance of the unit and the vent system.

**Combustion Gases** - Flue products must be analyzed and compared to the unit specifications.

Problems detected during the inspection may make it necessary to temporarily shut down the furnace until the items can be repaired or replaced.

Pay attention to your furnace. Situations can arise between annual furnace inspections that may result in unsafe operation. For instance, items innocently stored next to the furnace may obstruct the combustion air supply. This could cause incomplete combustion and the production of carbon monoxide gas.

## Repair Parts List

The following repair parts are available from your local distributor. When ordering parts, include the complete furnace model number and serial number listed on the unit nameplate. All service must be done by a licensed professional installer (or equivalent), a service agency, or the gas supplier.

### Cabinet Parts

- Heating Compartment Access Panel
- Blower Access Panel
- Top Cap

### Control Panel Parts

- Transformer
- Integrated Control
- Door Interlock Switch

### Blower Parts

- Blower Wheel
- Motor
- Motor Mounting Frame
- Motor Capacitor
- Blower Housing Cutoff Plate

### Heating Parts

- Flame Sensor
- Heat Exchanger Assembly
- Gas Manifold
- Combustion Air Inducer
- Gas Valve
- Main Burner Cluster
- Main Burner Orifices
- Pressure Switches
- Ignitor
- Primary Limit Control
- Secondary Limit Control
- Flame rollout switches

---

### ATTENTION HOMEOWNER

Check for the "WARRANTY" document in the business size envelope in literature bag assembly inside of box your unit came in.

(If for some unknown reason you cannot find the warranty, please go online at [www.marsdelivers.com](http://www.marsdelivers.com) [www.alpinehomeair.com](http://www.alpinehomeair.com) <https://mrcool.com/warranty> [www.GEAppliances.com/extended-warranty](http://www.GEAppliances.com/extended-warranty) to print out one.)







**GE APPLIANCES**  
a Haier company



# MANUEL D'INFORMATION POUR L'UTILISATEUR

## Générateurs d'air chaud à gaz

Ce manuel doit être laissé au propriétaire pour référence ultérieure.

### Félicitations....

...vous possédez l'un des générateurs d'air chaud à gaz les plus modernes. Votre appareil a été soigneusement sélectionné pour vous garder au chaud et à l'aise pendant les mois d'hiver. Il vous offrira une performance exceptionnelle tout en exigeant très peu de votre part. Nous vous fournissons quelques directives afin de réduire vos frais d'utilisation et d'éliminer les appels de service inutiles. Ces directives vous aideront à comprendre le fonctionnement de votre générateur d'air chaud à gaz et comment l'entretenir pour obtenir des années de service sûr et fiable. Lisez toutes les instructions de ce manuel et conservez tous vos manuels pour référence ultérieure.



### CERTIFIÉ AHRI

Le symbole de l'AHRI (Air-Conditioning, Heating and Refrigeration Institute) vérifie que les cotes annuelles de rendement énergétique annuel (REA) de nos générateurs d'air chaud à gaz dérivent des essais standard du gouvernement des États-Unis.

### Conception certifiée CSA International

Les symboles CSA International sur chaque plaque signalétique vous garantissent que la conception de votre générateur d'air chaud à gaz satisfait les normes de sécurité et de performance reconnues à votre niveau national.

**⚠ AVERTISSEMENT**

**RISQUE D'INCENDIE OU D'EXPLOSION**

L'omission d'observer rigoureusement les avertissements peut entraîner des dommages matériels ou des blessures graves ou mortelles.

**⚠ AVERTISSEMENT**

N'entrez pas et n'utilisez pas d'essence ou d'autres vapeurs ou liquides inflammables à proximité de cet appareil ou de tout autre appareil.

**QUE FAIRE SI VOUS SENTEZ UNE ODEUR DE GAZ**

- N'allumez aucun appareil.
- Ne touchez à aucun interrupteur électrique et n'utilisez aucun téléphone dans votre immeuble.
- Quittez l'immeuble immédiatement.
- Appelez immédiatement votre fournisseur de gaz avec le téléphone d'un voisin. Observez les instructions du fournisseur de gaz.
- Si vous ne pouvez pas joindre le fournisseur de gaz, appelez le service des incendies.
- L'installation et le service doivent être effectués par un installateur ou un réparateur qualifiés, ou le fournisseur de gaz.

**GE Appliances**  
**A Haier Company**  
Appliance Park  
Louisville, KY 40225

  
**(P) 506679-01G**

**REMARQUE :** Ce manuel est la propriété du propriétaire de l'immeuble et doit être laissé à l'utilisateur de l'équipement.

### Avis au propriétaire

Ce générateur d'air chaud est équipé de dispositifs de sécurité qui protègent votre personne et vos biens. Si un ou plusieurs de ces dispositifs sont activés, votre générateur d'air chaud cesse de fonctionner. Si votre domicile est laissé sans surveillance durant une longue période, le fonctionnement de l'appareil doit être vérifié périodiquement. Si ce n'est pas possible, l'alimentation en eau de la maison doit être coupée et les tuyaux, vidangés. Cela évitera les problèmes liés à l'absence de chauffage (tuyaux gelés, etc.).

### ATTENTION

Avant d'effectuer toute réparation ou entretien, coupez l'alimentation électrique de l'appareil au disjoncteur.

### AVERTISSEMENT

Ne réglez pas le thermostat à une température inférieure à 16 °C (60 °F) en mode de chauffage. Le réglage du thermostat en dessous de 16 °C (60 °F) réduit le nombre de cycles de chauffage. L'appareil pourrait être endommagé et ne pas être couvert par la garantie.

### AVERTISSEMENT

En cas de surchauffe ou si l'alimentation en gaz ne s'arrête pas, fermez le robinet de gaz manuel du générateur d'air chaud avant de couper l'alimentation électrique.

### AVERTISSEMENT

N'utilisez pas ce générateur d'air chaud si l'une de ses pièces a été immergée dans l'eau. Un générateur d'air chaud endommagé par l'eau est extrêmement dangereux. Toute tentative d'utilisation du générateur d'air chaud peut entraîner un incendie ou une explosion. Appelez immédiatement un technicien d'entretien agréé (ou l'équivalent), pour inspecter le générateur d'air chaud et remplacer toutes les commandes de gaz, les pièces du système de commande et les pièces électriques qui ont été mouillées ou pour remplacer le générateur d'air chaud, si nécessaire.

### AVIS

Tous les ajouts, modifications ou conversions nécessaires pour que l'appareil réponde de manière satisfaisante aux besoins de l'application doivent être effectués par un installateur agréé (ou l'équivalent) à l'aide de pièces spécifiées en usine et approuvées.

### AVERTISSEMENT

Une installation, un réglage, une modification, une réparation ou un entretien incorrects peuvent entraîner des dommages matériels, des blessures corporelles ou la perte de vie. L'installation, l'entretien et la réparation doivent être effectués par un installateur agréé (ou l'équivalent), une agence de service ou le fournisseur de gaz.

### Consignes de sécurité

1. Maintenez la zone de l'appareil propre et exempte de matières combustibles, d'essence et d'autres vapeurs et liquides inflammables. S'il est installé dans une zone isolée, l'appareil doit être exempt de matériau isolant. Le matériau isolant peut être combustible.
2. En cas de neige abondante, de glace ou de brouillard glacé, les tuyaux d'évent du générateur d'air chaud peuvent se colmater. Vérifiez toujours le système d'évent et retirez la neige ou la glace qui pourrait obstruer les tuyaux d'admission ou d'évacuation (le cas échéant).
3. N'obstruez PAS la circulation d'air vers l'appareil. L'appareil doit recevoir un flux d'air de combustion et de ventilation libre d'obstructions. Ne bloquez PAS et n'obstruez PAS les ouvertures d'air du générateur d'air chaud ou de la zone où il est installé. Veillez à maintenir les dégagements requis autour de l'appareil.
4. Ne rangez PAS de chlore ou de produits fluorés à proximité de l'appareil et n'introduisez pas ces produits dans l'air de combustion. Ces produits peuvent provoquer la corrosion du générateur d'air chaud.
5. N'aspirez PAS l'air de retour depuis une pièce où cet appareil ou tout autre appareil à gaz (p.ex. un chauffe-eau) est installé. Lorsque l'air de retour est aspiré d'une pièce, une pression négative est créée dans la pièce. Si un appareil à gaz fonctionne dans une pièce à pression négative, les produits de combustion peuvent être ramenés vers le bas du tuyau d'évacuation et dans la pièce. Ce flux inverse des gaz de combustion peut entraîner une combustion incomplète et la formation de monoxyde de carbone. Ce gaz toxique pourrait alors être distribué dans toute la maison par le système de conduits du générateur d'air chaud.

## AVERTISSEMENT

Le porte de la soufflante doit être bien en place lorsque la soufflante et les brûleurs fonctionnent. Les vapeurs de gaz, qui pourraient contenir du monoxyde de carbone, peuvent être aspirées dans l'espace de vie et entraîner des blessures graves ou mortelles.

**Votre générateur d'air chaud est un appareil à gaz.** Il est essentiel que le gaz fourni à l'appareil soit complètement brûlé pour éviter la production de monoxyde de carbone. La combustion complète du gaz nécessite, mais sans s'y limiter, une pression et un débit corrects du gaz ainsi qu'un air de combustion et une ventilation appropriés.

## AVERTISSEMENT

Le monoxyde de carbone est invisible, inodore et toxique.

L'exposition au monoxyde de carbone peut causer des blessures et même la mort de tous les occupants, y compris les animaux domestiques. Tout dispositif alimenté par un processus de combustion (y compris les tondeuses à gazon, les véhicules et les foyers) peut produire du monoxyde de carbone. Pour cette raison, nous vous recommandons d'utiliser un détecteur de monoxyde de carbone dans votre maison, même si vous ne possédez pas d'électroménagers à gaz. Des détecteurs fiables sont disponibles à des prix raisonnables.

Votre générateur d'air chaud est conçu pour répondre aux normes établies par les agences nationales et pour fonctionner en toute sécurité lorsqu'il est correctement installé et entretenu. Toutefois, le rendement de l'appareil peut être grandement impacté par l'installation personnelle et l'environnement de fonctionnement. Il est de votre responsabilité de veiller à ce que cet appareil soit entretenu. Un entretien adéquat est essentiel pour votre sécurité et le fonctionnement satisfaisant du produit. Il est fortement recommandé d'effectuer des inspections et des entretiens annuels de cet appareil. Contactez votre concessionnaire pour une inspection par un technicien d'entretien agréé (ou l'équivalent).

## DANGER

### RISQUE D'EXPLOSION!

Des circonstances existent où la substance odorante utilisée avec le GPL/propane peut perdre son odeur. En cas de fuite, le GPL/propane se dépose près du sol et peut être difficile à sentir. Un détecteur de fuite pour GPL/propane doit être installé dans toutes les applications GPL.

## Informations sur la mise en service et le fonctionnement

## AVERTISSEMENT

L'omission de suivre intégralement ces instructions peut poser un risque d'incendie ou d'explosion pouvant causer des dommages à la propriété et des blessures graves ou mortelles.

**AVANT DE METTRE L'APPAREIL EN MARCHÉ,** sentez le gaz autour de l'appareil. Assurez-vous de sentir près du plancher car certains gaz sont plus lourds que l'air et se situent sur le plancher.

Le robinet de gaz de cet appareil est équipé d'un interrupteur de commande du gaz. Utilisez seulement votre main pour déplacer l'interrupteur. N'utilisez jamais d'outils. Si l'interrupteur ne se déplace pas à la main, ne tentez pas de le réparer. Appelez un technicien agréé (ou l'équivalent). Une tentative de réparation peut occasionner un incendie ou une explosion.

### Mise en service du générateur d'air chaud à gaz

Cet appareil est équipé d'un système d'allumage. Ne tentez PAS d'allumer manuellement les brûleurs de ce générateur d'air chaud.

Chaque fois que le thermostat demande du chauffage, les brûleurs s'allument automatiquement. Sur les modèles dotés de ce système d'allumage, l'allumeur ne devient pas chaud lorsqu'il n'y a pas d'appel de chauffage.

### Fonctionnement du robinet de gaz

Voyez la Figure 1.

1. **ARRÊTEZ!** Lisez les consignes de sécurité au début de cette section.
2. Réglez le thermostat sur le réglage le plus bas.
3. Coupez toute l'alimentation électrique de l'appareil.
4. Ce générateur d'air chaud est équipé d'un dispositif d'allumage qui allume automatiquement les brûleurs. N'essayez PAS d'allumer les brûleurs à la main.
5. Retirez le panneau d'accès du compartiment de chauffage.
6. Placez l'interrupteur du robinet de gaz sur la position OFF (arrêt). Voyez la Figure 1.
7. Attendez cinq minutes pour éliminer tout gaz. Si vous sentez du gaz, **ARRÊTEZ!** Appelez immédiatement votre fournisseur de gaz avec le téléphone d'un voisin. Observez les instructions du fournisseur de gaz. Si vous ne sentez pas de gaz, continuez à l'étape suivante.
8. Placez l'interrupteur du robinet de gaz sur la position ON (marche). Voyez la Figure 1.

9. Remplacez le panneau d'accès du compartiment de chauffage.
10. Rétablissez l'alimentation électrique de l'appareil.
11. Réglez le thermostat à la température désirée.

**REMARQUE :** Lors du démarrage initial de l'appareil, il peut être nécessaire de répéter les étapes 1 à 11 pour purger l'air de la conduite de gaz.

12. Si l'appareil ne fonctionne pas, suivez les instructions de la section « Coupure du gaz à l'appareil » et appelez votre technicien d'entretien agréé (ou l'équivalent).

### Coupure du gaz à l'appareil

1. Réglez le thermostat sur le réglage le plus bas.
2. Coupez toute l'alimentation électrique à l'appareil si un entretien doit être effectué.
3. Retirez le panneau d'accès du compartiment de chauffage.
4. Placez l'interrupteur du robinet de gaz sur la position OFF (marche).
5. Remplacez le panneau d'accès du compartiment de chauffage.

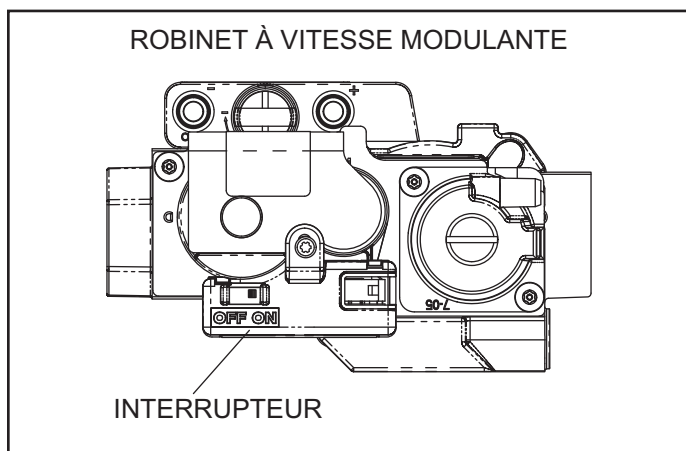

Figure 1. Vanne de gaz modulante

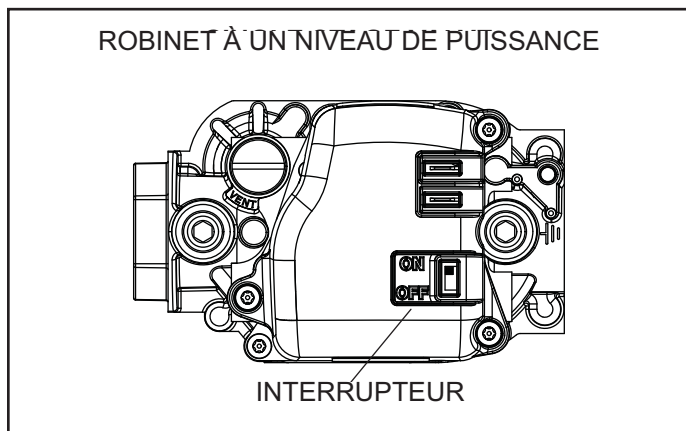

Figure 2. Vannes à gaz à un étage

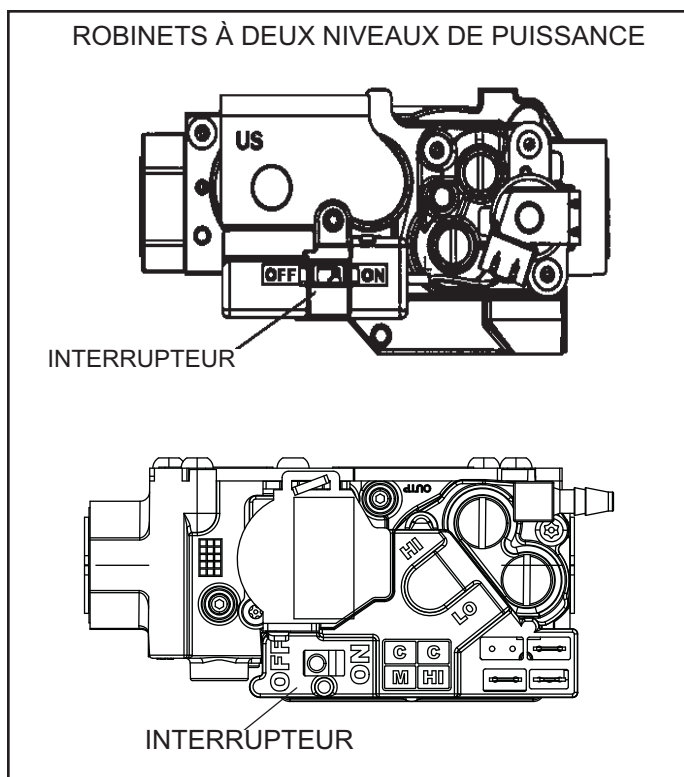

Figure 3. Vannes à gaz à deux étages

### Filtres

Tous les filtres sont installés à l'extérieur de l'appareil. Les filtres doivent être inspectés une fois par mois. Nettoyez ou remplacez les filtres si nécessaire pour garantir le bon fonctionnement du générateur d'air chaud.

Les filtres de rechange doivent être cotés pour un débit d'air élevé. Le Tableau 1 affiche les tailles de filtre recommandées. Un filtre doit être en place chaque fois que l'appareil fonctionne.

Largeur de la carrosserie	Taille du filtre	
	Retour latéral	Retour par le bas
14-1/2"	16 x 25 x 1 (1)	14 x 25 x 1 (1)
17-1/2"		16 x 25 x 1 (1)
21"	16 x 25 x 1 (2)	20 x 25 x 1 (1)
24-1/2"		24 x 25 x 1 (1)

Tableau 1A.

### Entretien

Un technicien d'entretien agréé (ou l'équivalent) doit inspecter l'ensemble du système à chaque saison (chauffage et refroidissement). Les procédures d'entretien suivantes doivent être effectuées uniquement par un technicien d'entretien agréé (ou l'équivalent). Ne tentez pas d'entretenir ou de réparer l'appareil de quelque façon que ce soit.



## AVERTISSEMENT

### RISQUE DE CHOC ÉLECTRIQUE, D'INCENDIE OU D'EXPLOSION

L'omission d'observer rigoureusement les avertissements peut entraîner des dommages matériels ou des blessures graves ou mortelles.

Un entretien inapproprié peut entraîner un fonctionnement dangereux, des dommages matériels ou des blessures graves ou mortelles.

Avant l'entretien des commandes, débranchez toute l'alimentation électrique du générateur d'air chaud.

Lors de l'entretien des commandes, étiquetez tous les fils avant de les débrancher. Prenez soin de rebrancher correctement les fils.

Vérifiez que l'appareil fonctionne correctement après l'entretien.

Chaque année (avant la saison de chauffage), inspectez le système d'évent du générateur d'air chaud, le capuchon de l'évent, l'échangeur de chaleur et les brûleurs pour détecter toute trace de corrosion, de détérioration ou de dépôt de débris. Retirez toute obstruction.

Au cours de la vérification saisonnière, le technicien d'entretien doit effectuer une analyse de combustion. Le technicien doit aussi inspecter la soufflante intérieure, les flammes des brûleurs, les connexions électriques et le système de ventilation.

## Système de ventilation



## AVERTISSEMENT

### RISQUE D'ASPHYXIE

L'évent d'évacuation de ce générateur d'air chaud doit être exempt de fuites et connecté en permanence à la buse de l'appareil.

Pour votre sécurité et pour respecter les termes de la garantie limitée, un technicien d'entretien agréé (ou l'équivalent) doit inspecter chaque année ce générateur d'air chaud et son système d'évent.



## AVERTISSEMENT

### RISQUE D'EMPOISONNEMENT AU MONOXYDE DE CARBONE

Le non-respect des instructions peut entraîner des blessures graves ou mortelles en cas d'empoisonnement au monoxyde de carbone, si des produits de combustion s'infiltrent dans l'immeuble.

Vérifiez que toutes les ouvertures dans la paroi extérieure autour des tuyaux d'évent d'admission d'air et d'évacuation des gaz sont scellés afin d'empêcher l'infiltration de produits de combustion dans l'immeuble.

Vérifiez que les terminaisons des événements d'admission et d'évacuation du générateur d'air chaud ne sont pas obstruées pendant toutes les saisons.

Vérifiez que le générateur d'air chaud ne présente pas de signes évidents de détérioration. Inspectez le système de ventilation du générateur d'air chaud pour vous assurer qu'il est en place, qu'il est physiquement sain et qu'il ne présente pas de trous, de corrosion ou de blocage.

Le tuyau d'évent doit être dégagé et exempt d'obstructions et doit s'incliner vers le haut depuis le générateur d'air chaud.

## Système de conduits

Inspectez la connexion du conduit d'air de retour du générateur d'air chaud pour vous assurer que le conduit est scellé sur l'appareil et qu'il se termine à l'extérieur de l'espace contenant l'appareil.

Inspectez le support physique du générateur d'air chaud pour vous assurer qu'il est solide sans affaissement et qu'il maintient une bonne étanchéité entre l'appareil et le réseau de conduits.

## Tuyau de vidange et purgeur de condensat

Sur les générateurs d'air chaud à condensation (90 % d'efficacité et plus), inspectez le tuyau de vidange et le purgeur de condensat pour détecter les fuites et les fissures. Le tuyau de vidange et le purgeur doivent aussi être nettoyés et le purgeur doit être rempli avec de l'eau.

## Soufflante (circulation d'air)

Vérifiez l'absence de débris sur la roue de soufflante et nettoyez-la si nécessaire. Les moteurs de soufflante sont pré-lubrifiés pour prolonger la durée de vie des roulements. Aucune lubrification supplémentaire n'est nécessaire.



## AVERTISSEMENT

Le panneau d'accès de la soufflante doit être solidement en place lorsque la soufflante et les brûleurs fonctionnent. Les vapeurs de gaz, qui pourraient contenir du monoxyde de carbone, peuvent être aspirées dans l'espace de vie et entraîner des blessures graves ou mortelles.

## Flamme des brûleurs



## ATTENTION

Pour garantir un fonctionnement correct, un technicien d'entretien agréé (ou l'équivalent) doit vérifier la flamme des brûleurs et effectuer une analyse de combustion chaque année.

## Nettoyage et remplacement du filtre

Il est très important de nettoyer ou de remplacer régulièrement le filtre à air. Les filtres sales sont la cause la plus fréquente de rendement de chauffage ou de refroidissement inadéquats et peuvent augmenter considérablement le coût de fonctionnement de votre appareil. Dans certains cas, ils peuvent doubler le coût. Le filtre à air doit être inspecté au moins toutes les 6 semaines et nettoyé ou remplacé si nécessaire.

Votre générateur d'air chaud peut utiliser un filtre jetable ou un filtre nettoyable. Le type de filtre peut être indiqué sur une étiquette apposée sur le filtre. Si vous utilisez un filtre jetable, remplacez-le par un filtre de même type et de même taille. Pour

éliminer l'excès de saleté d'un filtre nettoyable, secouez le filtre et/ou utilisez un aspirateur. Lavez le filtre avec de l'eau additionnée de savon ou de détergent et remplacez-le une fois sec. Les filtres nettoyables n'ont pas besoin d'être huilés après le lavage.

**REMARQUE :** Les filtres nettoyables peuvent être remplacés par des filtres jetables. Consultez un technicien d'entretien pour plus d'informations.

Si votre système de distribution d'air est équipé d'une grille-filtre centrale pour l'air de retour, le générateur d'air chaud n'a pas besoin d'un filtre. Les grilles-filtres peuvent être entretenues de la même manière que les filtres nettoyables (voir ci-dessus).

## RAPPEL D'ENTRETIEN

Appelez votre technicien d'entretien si l'appareil ne fonctionne pas. Avant d'appeler, vérifiez toujours les points suivants pour vous assurer que l'entretien est nécessaire :

1. Vérifiez que les disjoncteurs sont enclenchés (ON).
2. Vérifiez le réglage du thermostat d'ambiance.
3. Remplacez les fusibles grillés ou réenclenchez les disjoncteurs.
4. Le robinet de gaz doit être à la position de marche (ON).
5. Le filtre à air ne doit pas être bouché car cela limite le débit d'air.
6. L'alimentation en gaz est-elle ouverte au compteur?
7. Le robinet d'arrêt manuel principal est-il ouvert?

Inscrivez les numéros de modèle et de série du générateur d'air chaud. Ces numéros figurent sur la plaque signalétique de l'appareil.

Numéro de série: \_\_\_\_\_

Numéro de modèle: \_\_\_\_\_

## Mesures de précaution

Si vous découvrez l'un des éléments suivants, éteignez votre appareil et contactez un concessionnaire pour une inspection par un technicien d'entretien agréé (ou l'équivalent).

- Si vous entendez à plusieurs reprises des sons nouveaux ou inconnus pendant que votre appareil fonctionne, il peut y avoir un problème. Par exemple, des brûleurs peu performants peuvent produire des bruits inhabituels.
- Si vous sentez des odeurs inhabituelles, votre appareil risque de ne pas fonctionner correctement. Par exemple, l'appareil peut dégager des odeurs inhabituelles si des composants doivent fonctionner dans des conditions anormales.
- Recherchez des signes visibles d'un mauvais fonctionnement de l'appareil. Cela comprend des quantités inhabituelles de condensat sur les fenêtres à l'intérieur de votre maison, des composants visiblement brûlés ou des accumulations inhabituelles de saleté ou de rouille sur le tuyau d'évent ou dans l'appareil.
- Si vous ressentez des maux de tête, des nausées, de la fatigue ou des étourdissements, la cause pourrait être une exposition au monoxyde de carbone. Cela est souvent

diagnostiqué par erreur comme la grippe parce que les symptômes sont semblables. Si vous souffrez de symptômes semblables à la grippe qui sont exagérés à la maison, mais semblent s'atténuer à distance de la maison, l'exposition au monoxyde de carbone pourrait en être la cause.

Votre vigilance peut s'avérer payante en cas de détection précoce d'un problème avant que des blessures ou des dommages matériels ne se produisent.

N'hésitez pas à contacter un technicien d'entretien agréé pour votre bien-être.

## Entretien planifié

Vous devez vous attendre à ce qu'un technicien d'entretien vérifie les éléments suivants lors d'une inspection annuelle. L'alimentation électrique de l'appareil doit être coupée pour la sécurité du technicien d'entretien.

**Grilles et persiennes d'air frais (sur l'appareil et dans la pièce où le générateur d'air chaud est installé) –** Elles doivent être ouvertes et dégagées pour fournir l'air de combustion.

**Brûleurs –** Ils doivent être inspectés pour détecter la présence de rouille, de saleté ou de traces d'eau.

**Tuyau d'évent -** Il doit être inspecté pour détecter des traces d'eau, de tuyau endommagé ou affaissé, ou de raccords déconnectés.

**Aspect de l'appareil -** Il doit être inspecté pour détecter la présence de rouille, de saleté, de traces d'eau, de fils ou composants brûlés ou endommagés.

**Porte d'accès de la soufflante -** Elle doit être correctement en place et assurer une étanchéité entre l'air de retour et la pièce où le générateur d'air chaud est installé.

**Conduit d'air de retour -** Il doit être correctement fixé et fournir une étanchéité de l'air à l'appareil.

**Rendement du fonctionnement -** L'unité doit être observé pendant le fonctionnement afin de surveiller le rendement de l'appareil et du système de ventilation.

**Gaz de combustion -** Les produits de combustion doivent être analysés et comparés aux spécifications de l'appareil.

Les problèmes détectés pendant l'inspection peuvent rendre nécessaire l'arrêt temporaire du générateur d'air chaud jusqu'à ce que les éléments puissent être réparés ou remplacés.

Faites attention à votre générateur d'air chaud. Des situations peuvent survenir entre les inspections annuelles de l'appareil ce qui peut entraîner un fonctionnement dangereux. Par exemple, des articles rangés par inadvertance à proximité du générateur d'air chaud peuvent obstruer l'alimentation en air de combustion. Cela pourrait entraîner une combustion incomplète et la production de monoxyde de carbone.

## Liste des pièces de réparation

Les pièces de réparation suivantes sont disponibles auprès de votre distributeur local. Lors de la commande de pièces, fournissez les numéros de modèle et de série complets indiqués sur la plaque signalétique de votre appareil. Tout l'entretien doit être effectué par un installateur agréé (ou l'équivalent), une agence de service ou le fournisseur de gaz.

### Pièces de la carrosserie

- Panneau d'accès au compartiment de chauffage
- Panneau d'accès de la soufflante
- Couvercle supérieur

### Pièces du panneau de commande

- Transformateur
- Commande intégrée
- Commutateur d'interverrouillage de porte

### Pièces de la soufflante

- Roue de ventilateur
- Moteur
- Cadre de montage du moteur
- Condensateur de moteur
- Plaque de réduction pour boîtier de soufflante

### Pièces de chauffage

- Capteur de flamme
- Assemblage d'échangeur de chaleur
- Collecteur de gaz
- Injecteur d'air de combustion
- Robinet de gaz
- Groupe de brûleurs principaux
- Orifices de brûleurs principaux
- Pressostats
- Allumeur
- Limiteur primaire
- Limiteur secondaire
- Limiteurs de retour de flamme

---

## ATTENTION PROPRIÉTAIRE

Vérifiez le document de GARANTIE dans l'enveloppe aux dimensions d'affaires dans le sac de documentation à l'intérieur de la boîte d'expédition de votre appareil.

(Si, pour une raison inconnue, vous ne trouvez pas la garantie, rendez-vous sur le site [www.GEAppliances.com/extended-warranty](http://www.GEAppliances.com/extended-warranty) pour en imprimer une.)

**Remarques**