



WATER FILTRATION SYSTEM

SAFETY INFORMATION3

SPECIFICATIONS5
Performance Data Sheet6

INSTALLATION INSTRUCTIONS
Water Supply7
Faucet Installaiton8
System Installation.....9
Tubing Installation10
Battery Installation.....10
Filter Replacement..... 11
Flush Procedure 11

TROUBLESHOOTING TIPS..... 12

WARRANTY13

CONSUMER SUPPORT14

OWNER'S MANUAL & INSTALLATION INSTRUCTIONS

GX1S50R

ENGLISH/ESPAÑOL



GX1S50R is Tested and Certified by NSF International against NSF/ANSI Standard 42 for the reduction of Chlorine Taste and Odor and Particulate Class I and Standard 53 for the reduction of Lead, Cyst, Turbidity, Asbestos, Mercury, Lindane and Atrazine.



This product has been tested and Certified by WQA according to CSA B483.1.

THANK YOU FOR MAKING GE APPLIANCES A PART OF YOUR HOME.

Whether you grew up with GE Appliances, or this is your first, we're happy to have you in the family.

We take pride in the craftsmanship, innovation and design that goes into every GE Appliances product, and we think you will too.



GE APPLIANCES

IMPORTANT SAFETY INFORMATION

READ ALL INSTRUCTIONS BEFORE USING THE APPLIANCE

⚠ WARNING Read entire manual. Failure to follow all guides and rules could cause personal injury or property damage.

- Check with your local public works department for plumbing codes. You must follow their guidelines as you install the Water Filtration system.

SAFETY PRECAUTIONS

- Use the Water Filtration system on a potable, safe-to-drink, home COLD water supply only. The filter canisters will not purify the water, or make it safe to drink.
- Do not use on a hot water supply (100°F max.). Install on a cold water line only.

⚠ WARNING To reduce the risk associated with the ingestion of contaminants, do not use with water that is microbiologically unsafe or of unknown quality without adequate disinfection before or after the system. Systems certified for cyst reduction may be used on disinfected water that may contain filterable cysts.

⚠ WARNING PROPER INSTALLATION

This Water Filtration system must be properly installed and located in accordance with the Installation Instructions before it is used

- To reduce the risk associated with choking, do not allow children under 3 years of age to have access to small parts during the installation of this product.
- To reduce the risk associated with hazardous voltage due to an installer drilling through existing electric wiring or water pipes in the area of installation, do not install near electric wiring or piping which may be in path of a drilling tool when selecting the position to mount the system bracket.
- To reduce the risk of physical injury, depressurize system as shown in manual prior to cartridge removal.

READ AND SAVE THESE INSTRUCTIONS

IMPORTANT SAFETY INFORMATION

READ ALL INSTRUCTIONS BEFORE USING THE APPLIANCE

NOTICE: PROPER INSTALLATION

This Water Filtration system must be properly installed and located in accordance with the Installation Instructions before it is used

To reduce the risk associated with property damage due to water leakage:

- Read and follow Use Instructions before installation and use of this system.
- Installation and use MUST comply with all state and local plumbing codes.
- Protect from freezing, remove filter cartridge when temperatures are expected to drop below 40° F (4.4° C).
- Do not install systems in areas where ambient temperatures may go above 110° F (43.3° C).
- Do not install on hot water supply lines. The maximum operating water temperature of this system is 100°F (37.8°C).
- Do not install if water pressure exceeds 120psi (827.4 kPa). If your water pressure exceeds 80 psi (551.6 kPa), you must install a pressure limiting valve. Contact a plumbing professional if you are uncertain how to check your water pressure.
- Do not install where water hammer conditions may occur. If water hammer conditions exist you must install a water hammer arrester. Contact a plumbing professional if you are uncertain how to check for this condition.
- Where a backflow prevention device is installed on a water system, a device for controlling pressure due to thermal expansion must be installed.
- Do not use a torch or other high temperature sources near system, cartridges, plastic fittings or plastic plumbing.
- Do not install in direct sunlight or outdoors.
- Do not install near water pipes which will be in path of a drilling tool when selecting the position to mount the bracket.
- Mount system in such a position as to prevent it from being struck by other items used in the area of installation.
- Ensure that the location and fasteners will support the weight of the system when installed and full of water.
- Ensure all tubing and fittings are secure and free of leaks.
- Do not install unit if collet is missing. Contact Customer Support if collets are missing from any fittings.
- The disposable filter cartridge should be replaced every 6 months, at the rated capacity or sooner if a noticeable reduction in flow rate occurs.
- On plastic fittings, never use pipe sealant or pipe dope. Use PTFE thread tape only as pipe dope may deteriorate the plastic.

READ AND SAVE THESE INSTRUCTIONS

Specification Guidelines

Many bad tastes and/or odors are reduced from water using activated carbon filter canisters. They are most often used to reduce a chlorine taste and odor. They can also reduce other undesirable elements from drinking water supplies, such as organic chemical contaminants and lead.

NOTE: Small amounts of hydrogen sulfide (noticeable as “rotten egg” odor) may be reduced by taste and odor filters for a short time, but the carbon media is quickly exhausted. Other water conditioning equipment is usually required for the continuous treatment of hydrogen sulfide.

The Water Filtration System Uses the Following Canister

Model GX1S50R

GXRLQR Filter

(750 gallon capacity)

Filter—White canister with yellow band

- Reduces dirt, rust and sediment
- Reduces Chlorine Taste and Odor
- Reduces Lead
- Reduces filterable Cysts (such as cryptosporidium and giardia)
- Reduces Turbidity
- Reduces Asbestos
- Reduces Mercury
- Reduces Lindane
- Reduces Atrazine
- 0.5–1 micron nominal particulate reduction

This system conforms to NSF/ANSI 42 and 53 for the specific performance claims as verified and sustained by test data. See Performance Data Sheet for details.

Installation Overview

Locate the drinking water system on the cold water supply pipe, under the kitchen and/or bathroom sink, to filter the cold drinking water.

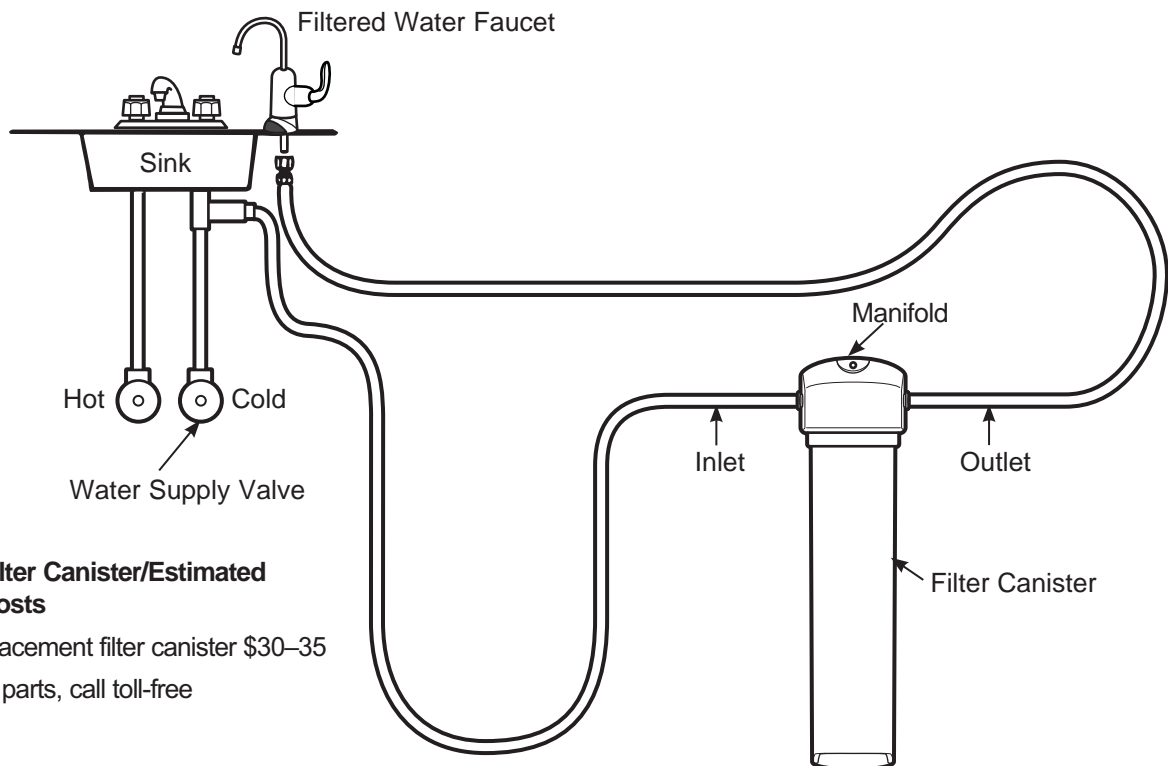

Replacement Filter Canister/Estimated Replacement Costs

GXRLQR—Replacement filter canister \$30–35

For replacement parts, call toll-free
877.959.8688

Performance Data Sheet

Filtration System GX1S50R Using Filter GXRLQR

■ This System has been tested according to NSF/ANSI 42 and 53 for the reduction of the substances listed below. The concentration of the indicated substances in water entering the system was reduced to a concentration less than or equal to the permissible limit for water leaving the system, as specified in NSF/ANSI 42 and 53.

■ Actual performance may vary with local water conditions.

⚠ WARNING To reduce the risk associated with the ingestion of contaminants, do not use with water that is microbiologically unsafe or of unknown quality without adequate disinfection before or after the system. Systems certified for cyst reduction may be used on disinfected water that may contain filterable cysts.

Capacity: 750 gallons (2,840 Liters) Contamination Reduction Determined by NSF testing.

Contaminant Reduction	Average Influent	NSF specified Challenge Concentration	Avg % Reduction	Average Product Water Concentration	Max Permissible Product Water Concentration	NSF Reduction Requirements	NSF Test Report
Chlorine Taste and Odor	2.1 mg/L	2.0 mg/L ± 10%	97.6%	0.05 mg/L	N/A	≥ 50%	J-00121313
Nominal Particulate Class I, ≥0.5 to < 1.0 µm	9,100,000 pts/mL	At least 10,000 particles/mL	98.8%	111,817 pts/ml	N/A	≥85%	J-00099871
Asbestos	215 MFL	107 to 108 fibers/L; fibers greater than 10µm in length	>99%	<1 MFL	N/A	≥ 99%	J-00099873
Atrazine	0.009 mg/L	0.009 mg/L ± 10%	94.4%	0.0005 mg/L	0.003 mg/L	N/A	J-00109716
Cyst*	142,500 cysts/L	Minimum 50,000 cysts/L	>99.99%	1 cyst/L	N/A	≥99.95%	J-00099877
Lead pH @6.5	0.148 mg/L	0.15 mg/L ± 10%	99.3%	0.001 mg/L	0.010 mg/L	N/A	J-00121320
Lead pH @8.5	0.153mg/L	0.15 mg/L ± 10%	99.3%	0.001 mg/L	0.010 mg/L	N/A	J-00121322
Lindane	0.0002 mg/L	0.002 mg/L ± 10%	98.8%	0.00002 mg/L	0.0002 mg/L	N/A	J-00107051
Mercury @ pH 6.5	0.006 mg/L	0.006 mg/L ± 10%	95.1%	0.0003 mg/L	0.002 mg/L	N/A	J-00121324
Mercury @ pH 8.5	0.006 mg/L	0.006 mg/L ± 10%	95.0%	0.0003 mg/L	0.002 mg/L	N/A	J-00122998
Turbidity	11 NTU	11 +1 NTU	98.1%	<1 NTU	0.5 NTU	95.5%	J-00099885

* Based on the use of Cryptosporidium parvum oocysts.

Installation Instructions

Faucet Mount Filtration System GX1S50R

IMPORTANT INSTALLATION RECOMMENDATIONS

▲WARNING Read entire manual. Failure to follow all guides and rules could cause personal injury or property damage.

Check with your local public works department for plumbing codes. You must follow their guides as you install the Water Filtration System.

TOOLS AND MATERIALS REQUIRED FOR INSTALLATION

- Phillips screwdriver
- Two (2) adjustable wrenches
- Electric drill and drill bit to drill 1" hole (type as required) if mounting hole is needed for faucet
- If your main water line is a rigid pipe, you will require a compression fitting and possibly other plumbing hardware to complete the installation.

NOTICE: To avoid damaging the sink or countertop, consult a qualified plumber or installer for drilling procedures. Special drill bits may be needed for stone, porcelain or stainless steel.

CONTENTS INCLUDED WITH THE PRODUCT

- Water filter system assembly, including mounting screw and double-sided tape
- Feed water adapter
- Faucet assembly with electronic base monitor and tubing

COLD WATER SUPPLY FITTING

A. PREFERRED INSTALLATION

(Utilizing existing kitchen sink water supply valve and flexible faucet tubing)

A typical connection using the included water supply fitting is shown in the illustration below.

1. Close the water shut-off valve that is immediately in front of the supply tube and open the faucets to drain water from the sink cold water pipe.
2. Remove the nut that connects the cold water faucet to the supply tube. Some water may spill out.

NOTES:

- Be sure to turn off the water supply and open a faucet to drain the pipe.
- Make sure the gasket is installed in the water supply fitting.

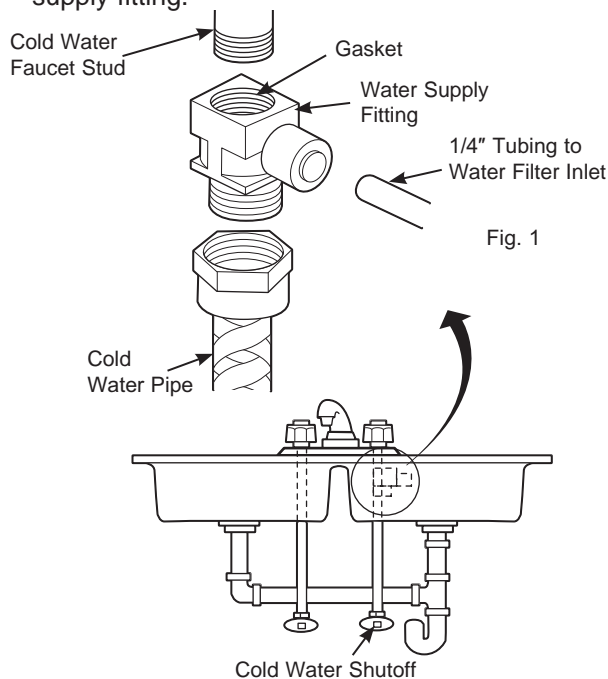

3. Hand-tighten the water supply fitting onto the cold water faucet. Be sure the gasket, as shown, is in place before final assembly. Finish tightening with an adjustable wrench. **Be careful not to overtighten or cross-thread, as damage to the threads can occur.** Make sure the 1/4" quick connection is not against a wall that causes the supply tubing connection to bend. A quarter turn to tighten or loosen the adapter may be necessary to avoid this.
4. Reconnect faucet tubing line to the fitting.
5. Install tubing. (See Installing the Tubing section.)

Installation Instructions

COLD WATER SUPPLY FITTING (CONT.)

B. OPTIONAL HOME INSTALLATION

(Where codes permit)

Saddle Valve: Saddle valve must be able to connect with 1/4-inch tubing supplied with the system. Not supplied with product; check your local hardware or home service store for product. Saddle valve typically requires 1/2" OD tubing or larger.

NOTE: Codes in certain states require installation by a licensed plumber and do not permit the use of the saddle valve. For installation, use plumbing code 248-CMR of the Commonwealth of Massachusetts.

1. Turn off the cold water supply and install saddle valve as required by product selection. (Be sure to follow manufacturer's installation instructions.)

⚠ WARNING If hole is required to be drilled in pipe, to protect yourself from serious injury or fatal shock, use a battery-powered hand drill only to make the hole. DO NOT USE AN ELECTRIC DRILL.

2. Open saddle valve after complete system has been installed.

C. OPTIONAL INSTALLATION

(For installation with rigid pipe between supply valve and sink faucet)

Option 1

1. Remove pipe from supply valve and sink faucet.
2. Obtain flexible pipe sized to your plumbing.
3. Install flexible pipe.
4. Go back to A. Preferred Installation section step 3.

Option 2

1. Obtain compression fittings to fit rigid pipe.
2. Obtain any other fittings required to connect compression fittings to feed water adapter.
3. Remove pipe from supply valve.
4. Cut pipe to fit length of assembled fittings and adapter.
5. Install compression fitting to pipe.
6. Go back to A. Preferred Installation section step 3.

NOTE: Above described materials are not included with the product.

INSTALL THE FAUCET

Be sure there is room underneath and above the sink to make the needed connections. Before starting, make sure there is sufficient room for the faucet base and unit. Select one of the following places to install the faucet:

- A. In an existing sink spray attachment or soap dispenser hole.
- B. In a hole to be drilled in the sink top.
- C. In a hole to be drilled in the countertop, next to the sink.

NOTES:

- Be sure the faucet base will fit flat against the surface at the selected location so the bottom gasket between the base and surface area will seal.
- Make sure to leave enough clearance at the back of the faucet in case you need to remove it.

Installation Steps (refer to illustration below for clarification)

1. If drilling is needed, make a 1" diameter hole. **Be sure to use the proper procedure for drilling stone, porcelain or stainless steel. Special drill bits may be needed. Consult a qualified plumber for the proper procedure.**

⚠ CAUTION When drilling in Stainless Steel, the edges may be sharp and could puncture the tube. Be careful to not cut yourself or damage the tube.

2. Remove the faucet body and base by turning the base counterclockwise.
3. Remove the butterfly bracket from the screw. Then insert the screw into the top of the base and reattach the butterfly bracket.
4. Align the gasket to cover the hole completely. Then place the butterfly bracket on the base into the hole.

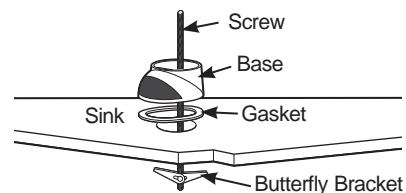

5. Tighten the screw to secure the butterfly bracket to the underside of the sink top. The base should be firmly in place and should not wobble or turn.

Installation Instructions

INSTALL THE FAUCET (CONT.)

6. Feed the water tube up through the faucet base. Then push the tube into the fitting on the bottom of the faucet body. It should go in about 3/4". Pull tube slightly to make sure it is secure.

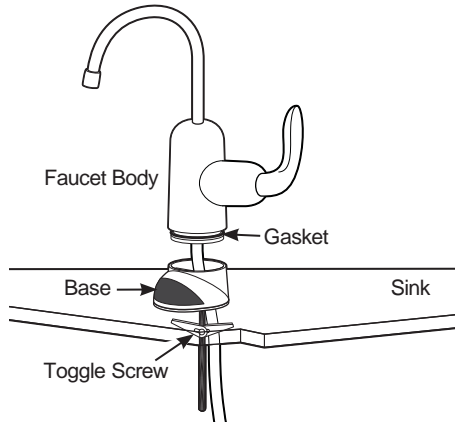

7. Push the faucet body down into the faucet base and twist clockwise until it clicks into place.

NOTE: You can install the faucet so the handle is on the right or the left side.

If you want the faucet handle on the right, position the handle at the back of the faucet base before turning clockwise.

If you want the faucet handle on the left, position the handle at the front of the faucet base before turning clockwise.

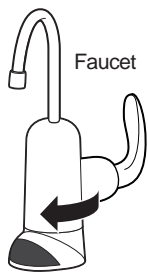

Faucet handle on the RIGHT

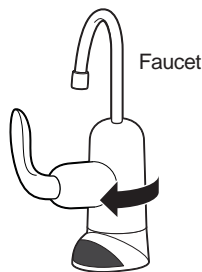

Faucet handle on the LEFT

8. Locate the hole at the rear of the base. Insert set screw and begin to tighten by hand. Finish tightening with the Allen wrench provided in the packet.

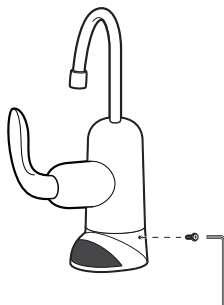

MOUNTING SYSTEM INSTALLATION

Pick a location under the sink to mount the system. Location should be easily accessible, with at least 5 inches of clearance between the bottom of the filter canister and the floor or bottom of the cabinet; any less will result in difficulty of removing filter canister. Allow enough space on either side of the system for the tubing connections.

A. PREFERRED INSTALLATION (Mounting Using the Screw Provided [Fig. 4])

1. Remove shrink wrap from filter system.
2. System should be mounted to a stud in the wall or solid firm surface.
3. Use the screw (B) provided to mount through the screw hole in the center of the manifold (A). (Pre-drill a 1/16" pilot hole, if needed).

NOTE: If mounting to drywall, with no stud, a drywall anchor (not included) should be used.

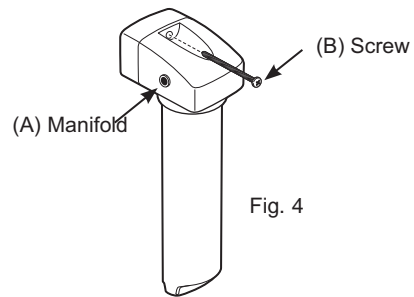

Fig. 4

B. OPTIONAL INSTALLATION (Mounting Using the Mounting Tape Provided [Fig. 5])

(If mounting to drywall, the screw should be used also).

1. Remove shrink wrap from filter system.
2. Clean wall surface to remove any dirt, oil or grease and dry thoroughly.
3. Using the double-sided mounting tape provided (C), remove one side of the protective wax paper and apply the entire piece to the back side of the manifold (A), applying firm pressure to the entire piece.
4. Remove the remaining wax paper from the double-sided mounting tape (C) and adhere it to the cleaned wall surface, applying firm pressure to the entire piece.

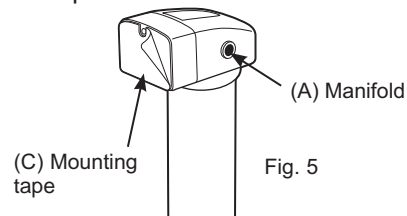

Fig. 5

Installation Instructions

INSTALLING THE TUBING

1. Measure 3/4" from the end of each remaining piece of tubing (faucet end and inlet end) and mark with a pencil (Fig. 6). (Check for roundness, smoothness, cuts, nicks, flat spots and sharp edges. It may be necessary to recut the tubing.)

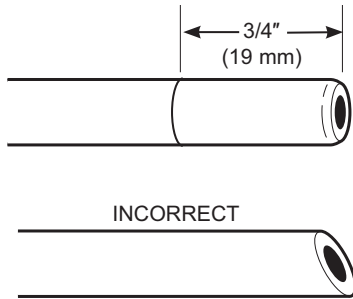

Fig. 6

2. Observe arrows on top of manifold that indicate inlet and outlet. Failure to follow will result in water leaks when filter canister is removed.
3. Push the tubing firmly into each fitting on the manifold until the line is flush with the fitting collar. (If the tubing is removed, re-cut the end, measure, mark and re-insert). Tubing must be fully inserted to avoid leaks (Fig. 7). **(To remove tubing, depress and hold white collet; pull tubing out to remove.)**

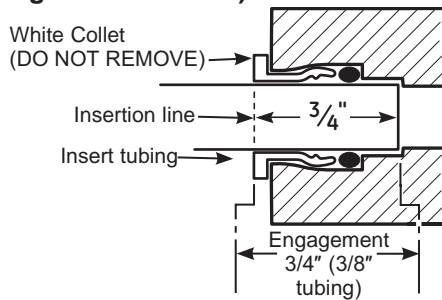

Fig. 7

4. Pull out slightly on tubing to ensure a good seal.
5. Install the other end of the tubing from the inlet side of the manifold to the feed water adapter.

NOTE: Inspect the ends of the tubing to be sure there are no imperfections and that the end of the tubing is cut square. It may be necessary to cut the tubing again.

INSTALL THE BATTERY

1. Remove the lens cover from the faucet base. Grip it from both sides and pull forward.
2. Install one CR2032 3V battery with the "+" side down into the battery tray.
3. The amber LED light will flash 5 times, indicating a proper installation and system reset. If the amber light does not flash, check the position of the battery and make sure it is installed correctly.
4. Slide the lens cover back into the faucet base.
5. Normally, the light is off. After 6 months of use, the amber LED light will flash every 30 seconds, indicating the time to replace the filter canister.

NOTE: The amber LED light may stop blinking if it is allowed to blink for an extended period of time. To ensure proper operation, the battery should be replaced with every filter change.

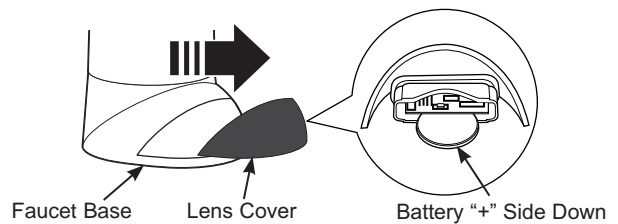

⚠ WARNING To reduce the risk associated with choking, immediately dispose of the replaced battery.

Installation Instructions

REPLACING THE FILTER CANISTER

The amber light in the faucet base will flash every 30 seconds to indicate a filter change is needed. This occurs every 6 months. **TO PROPERLY MAINTAIN SYSTEM AND REDUCE THE RISK OF PROPERTY DAMAGE DUE TO WATER LEAKAGE, CHANGE FILTER AS REQUIRED.**

1. Remove the filter canister from the manifold by rotating the canister to the left about 1/3 turn (Fig. 9). **NOTE:** A small amount of water from the tubing between the filter and the faucet may come out. A small towel should be able to catch it.
2. Remove foil on top of new replacement filter canister. Install the new canister into the manifold by turning it to the right about 1/3 turn until the alignment marks line up and the filter stops. **DO NOT OVERTIGHTEN.** The filter will rise up as it is turned.
3. Turn handle on faucet to allow trapped air to purge from the system.

NOTE: System may make noise during this procedure.

4. Check for water leaks around the system.
5. Once water starts to flow out of the faucet, allow the system to run for 4 gallons (or 5 minutes) to flush out any harmless carbon fines that may be present.
6. Turn off faucet and check around system for leaks.
7. Remove battery tray and replace battery to reset timer. (See Battery Installation for proper procedure.)

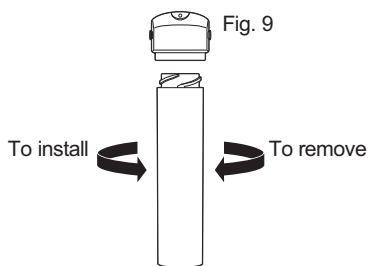

Replacement Filter Canister/Estimated Replacement Costs

GXRLQR—Replacement filter canister \$30–35

For replacement parts, call toll-free 877.959.8688

FLUSH PROCEDURE

Whenever water of unknown quality is passed through the GE Water Filtration system, the filter canister should be discarded and the filtration system flushed.

▲ WARNING

To reduce the risk associated with the ingestion of contaminants, do not use with water that is microbiologically unsafe or of unknown quality without adequate disinfection before or after the system. Systems certified for cyst reduction may be used on disinfected water that may contain filterable cysts.

Circumstances that may require flushing the system are:

- Boil water advisory
- Flooding of the GE Water Filtration system
- Long-term non-use

The procedure for flushing the GE Water Filtration system is:

1. See Replacing the Filter Canister section and follow steps 1–5.

Troubleshooting Tips... Before you call for service

Save time and money! Review the charts on the following pages first and you may not need to call for service.

Problem	Possible Causes	What To Do
Water contains tiny black particles	New filter canister activated carbon.	Turn on the filtered water faucet and flush 3 gallons through the system (up to 5 minutes depending on flow rate) to flush out any harmless carbon fines that may be present.
Water has air bubbles and is cloudy	Air in system after installation.	Will go away after water runs for a while.
Indicator light on the faucet base is flashing	Six months usage has occurred. This is the maximum life of the filter canister.	Replace both filter canister and battery in the faucet base.
Indicator light on the faucet base is not blinking	Normal operation.	Does not blink until 6 months of operation has passed.
	Battery may need to be replaced.	Normally the light is not on. The light blinks every 30 seconds to indicate a filter change is needed. This occurs about every 6 months. Replace battery. Indicator light will blink rapidly 5 times to indicate proper installation and operation.
Indicator light on the faucet base is not working when new battery is installed	Battery may need to be replaced or it may have been installed incorrectly.	Observe orientation markings on the holder. Install with battery "+" side down.
Chlorine taste and odor	The filter canister is no longer reducing chlorine taste and odor from the water supply.	Replace the filter canister in the product water
Water dispenses very slowly	The filter has been installed for too long.	A six-month change-out period is recommended. Replace the filter canister.
	The filter canister has become clogged.	High sediment levels can cause premature clogging. Replace the filter canister.
Fittings are leaking	Tubing may not be installed properly.	Fully follow the installation instructions and be sure the tubing is free of nicks, burrs, etc., and is installed to the proper depth.
No water dispensing from system	Filter canister not fully installed.	Fully follow the filter replacement instructions.

GE Appliances Water Filtration System Warranty

LIMITED 30-DAY WARRANTY

- What does this warranty cover?
 - Any defect in materials or workmanship in the manufactured product.
- What does this warranty not cover?
 - Filter cartridges.
 - Service trips to your home to teach you how to use the product.
 - Improper installation, delivery or maintenance.
 - Failure of the product if it is abused, misused, altered, used commercially or used for other than the intended purpose.
 - Use of this product where water is microbiologically unsafe or of unknown quality, without adequate disinfection before or after the system. Systems certified for cyst reduction may be used on disinfected water that may contain filterable cysts.
 - Damage to the product caused by accident, fire, floods or acts of God.
 - Incidental or consequential damage caused by possible defects with this appliance, its installation or repair.
- For how long after the original purchase?
 - Thirty (30) days.

- How do I make a warranty claim?
 - Return to the retailer from which it was purchased, along with a copy of the "Proof of Purchase." A new or reconditioned unit will be provided. This warranty excludes the cost of shipping or service calls to your home.

EXCLUSION OF IMPLIED WARRANTIES—Your sole and exclusive remedy is product exchange as provided in this Limited Warranty. Any implied warranties, including the implied warranties of merchantability or fitness for a particular purpose, are limited to one year or the shortest period allowed by law.

This warranty is extended to the original purchaser and any succeeding owner for products purchased for home or office use within the USA. In Alaska, the warranty excludes the cost of shipping or service to your home or office.

Some states do not allow the exclusion or limitation of incidental or consequential damages. This warranty gives you specific legal rights, and you may also have other rights, which vary from state to state. To know what your legal rights are, consult your local or state consumer affairs office or your state's Attorney General.

Contact us at GEAppliances.com, or call toll-free at 877.959.8688.

Consumer Support

GE Appliances Website

Have a question or need assistance with your appliance? Try the GE Appliances Website 24 hours a day, any day of the year! You can also shop for more great GE Appliances products and take advantage of all our on-line support services designed for your convenience. In the US: **GEAppliances.com**

Parts and Accessories

Individuals qualified to service their own appliances can have parts or accessories sent directly to their homes (VISA, MasterCard and Discover cards are accepted). Order on-line today 24 hours every day.

In the US: **GEApplianceparts.com** or by phone at 877.959.8688 during normal business hours.

Instructions contained in this manual cover procedures to be performed by any user. Other servicing generally should be referred to qualified service personnel. Caution must be exercised, since improper servicing may cause unsafe operation.

Contact Us

If you are not satisfied with the service you receive from GE Appliances, contact us on our Website with all the details including your phone number, or write to:

In the US: General Manager, Customer Relations | GE Appliances, Appliance Park | Louisville, KY 40225
GEAppliances.com/ge/service-and-support/contact.htm



SISTEMA DE FILTRO DE AGUA

INSTRUCCIONES DE SEGURIDAD3

ESPECIFICACIONES.....5
Hoja de datos de funcionamiento6

INSTRUCCIONES DE INSTALACIÓN

Suministro del agua7
Instalación del grifo8
System Installation9
Instalación de la tubería10
Installation de la batería10
Reposición del filtro 11
Procedimiento para lavar 11

CONSEJOS PARA LA SOLUCIÓN DE PROBLEMAS 12

GARANTÍA 13

SOPORTE AL CONSUMIDOR ...14

MANUAL DEL PROPIETARIO E INSTALACIÓN

GX1S50R

ESPAÑOL



El modelo GX1S50R se ha sometido a la prueba y ha recibido la certificación de NSF International contra la norma 42 de NSF/ANSI para la reducción de cloro sabor y olor y clase I de partículas y la norma 53 para la reducción de plomo, quistes, turbidez, amianto, mercurio, lindano y atrazina.



Este producto ha sido puesto a prueba y Certificado por WQA de acuerdo con CSA B483.1.

**GRACIAS POR HACER QUE LOS ELECTRODOMÉSTICOS
GE SEAN PARTE DE SU HOGAR.**

Ya sea que haya crecido usando Electrodomésticos GE, o que ésta es su primera vez, nos complace tenerlo en la familia.

Sentimos orgullo por el nivel de arte, innovación y diseño de cada uno de los Electrodomésticos GE, y creemos que usted también.



GE APPLIANCES

INFORMACIÓN IMPORTANTE DE SEGURIDAD

LEA TODAS LAS INSTRUCCIONES ANTES DEL USO

⚠ ADVERTENCIA

Lea este manual en su totalidad. Si estas guías y reglas no se siguen, se podrán producir lesiones personales o daños sobre la propiedad.

- Controle los códigos de plomería a través de su departamento local de trabajos públicos. Usted debe seguir sus pautas al instalar el sistema de Filtro de Agua.

PRECAUCIONES DE SEGURIDAD

- Use el sistema de Filtro de Agua en un suministro hogareño de agua FRÍA, potable y segura para beber. El cartucho del filtro no purificará el agua ni hará que sea segura para beber.
- No use en un suministro de agua caliente (máximo de 100°F). Instale en un suministro de agua fría únicamente.

⚠ ADVERTENCIA

A fin de reducir el riesgo asociado con la ingestión de contaminantes, no use con agua que no sea segura a nivel microbacteriológico o de calidad desconocida, sin una desinfección adecuada, antes o después, del sistema. Los sistemas certificados para la reducción de quistes se podrían usar en aguas desinfectadas que puedan contener quistes filtrables.

⚠ ADVERTENCIA

INSTALACIÓN ADECUADA

Este sistema de Filtro de Agua se deberá instalar y ubicar correctamente de acuerdo con las Instrucciones de Instalación antes de ser usado.

- A fin de reducir el riesgo asociado con descargas, no permita que los niños menores de tres años tengan acceso a las partes pequeñas durante la instalación de este producto.
- A fin de reducir el riesgo asociado con el peligro de voltaje debido a una perforación durante una instalación a través de un cableado eléctrico existente o tubería de agua en el área de la instalación, no instale cerca de cableados eléctricos ni tuberías que se puedan interponer con una herramienta de perforación al seleccionar la posición para montar el soporte del sistema.
- A fin de reducir el riesgo de lesión física, despresurice el sistema como se muestra en el manual antes de retirar un cartucho.

LEA Y GUARDE ESTAS INSTRUCCIONES

INFORMACIÓN IMPORTANTE DE SEGURIDAD LEA TODAS LAS INSTRUCCIONES ANTES DEL USO

AVISO: INSTALACIÓN ADECUADA

Este sistema de Filtro de Agua se deberá instalar y ubicar correctamente de acuerdo con las Instrucciones de Instalación antes de ser usado.

A fin de reducir el riesgo asociado con daños sobre la propiedad debido a pérdidas de agua:

- Lea y siga las Instrucciones de Uso antes de la instalación y uso de este sistema.
- La instalación y uso DEBERÁN cumplir con todos los códigos de plomería estatales y locales.
- Proteja del congelamiento retirando el cartucho del filtro cuando se espere que las temperaturas sean inferiores a 40° F (4.4° C).
- No instale sistemas en áreas donde la temperatura ambiente pueda ser superior a 110° F (43.3° C).
- No instale en líneas de suministro de agua caliente. La temperatura máxima de funcionamiento del agua para este sistema de filtro es de 100°F (37.8°C).
- No se deberá instalar si la presión del agua supera los 120 psi (827.4 kPa). Si la presión del agua es superior a los 80 psi (551.6 KPa), deberá instalar una válvula limitadora de presión. Si no está seguro sobre cómo controlar la presión del agua, comuníquese con un plomero profesional.
- No instale cuando se puedan producir condiciones de golpe de ariete. Si existen condiciones de golpe de ariete, deberá instalar un suspensor de golpes de ariete. Si no está seguro sobre cómo controlar esta condición, comuníquese con un plomero profesional.
- Cuando haya instalado un dispositivo anti retorno en el sistema de agua, se deberá instalar un dispositivo para controlar la presión debido a la expansión termal.
- No use una antorcha u otras fuentes de alta temperatura cerca del sistema, del cartucho, de los accesorios de plástico o tuberías de plástico.
- No instale en contacto directo con la luz del sol ni en áreas exteriores.
- No instale cerca de tuberías de agua que puedan interponerse en el camino de una herramienta para perforar, al seleccionar la posición para montar el soporte.
- Monte el sistema en una posición donde se pueda evitar que quede atascado por otros artículos usados en el área de la instalación.
- Asegúrese de que la ubicación y los sujetadores puedan resistir el peso del sistema cuando esté instalado y lleno de agua
- Asegúrese de que toda la tubería y los accesorios estén seguros y libres de pérdidas.
- No instale la unidad si falta la pinza de sujeción. Si falta la pinza de sujeción en alguno de los accesorios, comuníquese a Soporte al Cliente.
- El cartucho del filtro descartable debería ser reemplazado cada 6 meses, una vez agotada la capacidad indicada o antes si se produce una reducción notoria en el caudal.
- Sobre los accesorios de plástico, nunca use sellador para tuberías ni pegamento para tuberías. Use sólo cinta para roscas PTFE, ya que el pegamento para tuberías podría deteriorar el plástico.

LEA Y GUARDE ESTAS INSTRUCCIONES

Pautas de las especificaciones

Se pueden reducir muchos malos olores y/o sabores del agua usando cartuchos de carbono para el filtro. Se usan principalmente para reducir el olor y sabor a cloro. También pueden reducir otros elementos no deseados del suministro de agua, tales como contaminantes químicos orgánicos y plomo.

NOTA: Se pueden reducir por poco tiempo pequeñas cantidades de sulfuro de hidrógeno como el olor a “huevo podrido” usando filtros de olor y sabor, pero el medio de carbono se agota rápidamente. Por lo general, se requieren otros equipos acondicionadores de agua para el tratamiento continuo del sulfuro de hidrógeno.

El sistema de filtración de agua utiliza el siguiente cartucho

Modelo GX1S50R

Filtro GXRLQR

(capacidad de 750 galones)

Filtro—cartucho blanco con banda amarilla

- Reduce la suciedad, el óxido y los sedimentos
- Reduce el sabor y olor a cloro
- Reduce el plomo
- Reduce los quistes filtrables (como cristosporidium y giardia)
- Reduce la turbidez
- Reduce el amianto
- Reduce el mercurio
- Reduce el lindano
- Reduce la atrazina
- Reducción nominal de partículas de 0,5–1 micrón

Este sistema se conforma a las normas 42 y 53 NSF/ANSI en cuanto a las afirmaciones específicas de desempeño según verificación y admisión de los datos de las pruebas. Consulte la hoja de datos del desempeño para detalles.

Generalidades sobre la instalación

Coloque el sistema de agua potable en la tubería de suministro de agua fría, debajo del lavaplatos de la cocina y/o del baño para filtrar el agua fría.

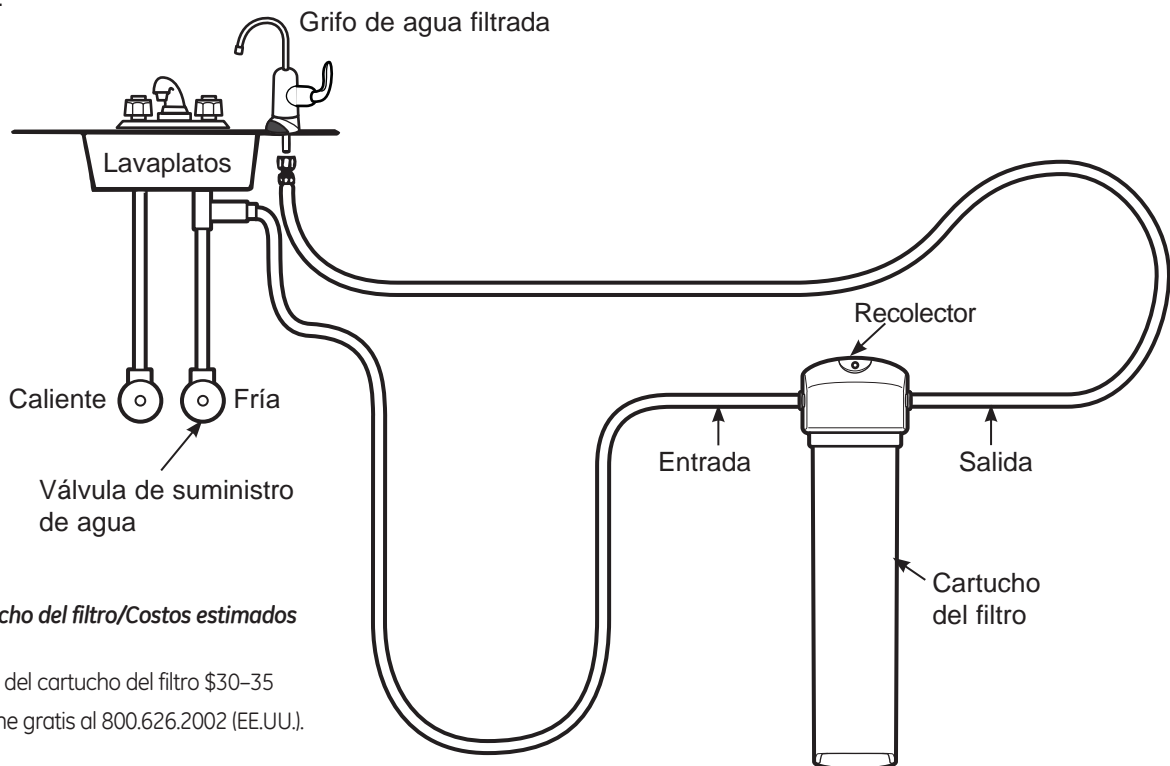

Repuesto del cartucho del filtro/Costos estimados de reposición

GXRLQR—Repuesto del cartucho del filtro \$30–35

Para repuestos, llame gratis al 800.626.2002 (EE.UU.).

Hoja de datos de funcionamiento

Cartucho GXRLQR de sistema de filtración GE SmartWater GX1S50R

- Este sistema se ha sometido a las pruebas NSF/ANSI 42 y 53 a fin de reducir las sustancias presentadas a continuación. Se redujo la concentración de las sustancias indicadas en el agua que ingresan en el sistema a una concentración menor o igual al límite permitido para el agua que sale del sistema, como se especifica en NSF/ANSI 42 y 53.
- El desempeño real puede variar de acuerdo a las condiciones locales del agua.

⚠ ADVERTENCIA No use con agua que sea microbiológicamente insegura o de calidad desconocida sin una desinfección adecuada del sistema antes o después. Los sistemas certificados para la reducción de quistes pueden ser usados en agua desinfectada que podría contener quistes filtrables.

Capacidad: 750 galones (2,840 Litros)

Reducción de la Contaminación Determinada por la evaluación del NSF

Reducción de contaminantes	Promedio influente	Concentración Máxima Especificada por NSF	% Promedio de Reducción	Promedio de Concentración del Agua Procesada	Concentración Máxima Autorizada Aceptable de Agua Procesada	Requisitos de Reducción de NSF	Informe de Evaluación de NSF
Cloro sabor y olor	—	2.0 mg/L ± 10%	97.6%	0.05 mg/L	N/A	≥ 50%	J-00121313
Partículas Nominales**	9,100,000 pts/mL	Por lo menos 10,000 partículas/mL	98.8%	111,817 pts/ml	N/A	≥85%	J-00099871
Amianto	215 MFL	10 ⁷ a 10 ⁸ fibras/L; fibras superiores a 10µm de longitud	>99%	<1 MFL	N/A	≥ 99%	J-00099873
Atrazine	0.009 mg/L	0.009 mg/L ± 10%	94.4%	0.0005 mg/L	0.003 mg/L	N/A	J-00109716
Quistes*	142,500 Quistes/L	Min 50,000 Quistes/L	>99.99%	1 Quistes/L	N/A	≥99.95%	J-00099877
Plomo, pH 6,5	0.148 mg/L	0.15 mg/L ± 10%	99.3%	0.001 mg/L	0.010 mg/L	N/A	J-00121320
Plomo, pH 8.5	0.153mg/L	0.15 mg/L ± 10%	99.3%	0.001 mg/L	0.010 mg/L	N/A	J-00121322
Lindane	0.0002 mg/L	0.002 mg/L ± 10%	98.8%	0.00002 mg/L	0.0002 mg/L	N/A	J-00107051
Mercurio, pH 6.5	0.006 mg/L	0.006 mg/L ± 10%	95.1%	0.0003 mg/L	0.002 mg/L	N/A	J-00121324
Mercurio, pH 8.5	0.006 mg/L	0.006 mg/L ± 10%	95.0%	0.0003 mg/L	0.002 mg/L	N/A	J-00122998
Turbidez	11 NTU	11 +1 NTU	98.1%	<1 NTU	0.5 NTU	95.5%	J-00099885

* Basado en el uso de *Cryptosporidium parvum* oocysts.

Instrucciones de instalación

Sistema de filtración montado en el grifo GX1S50R

RECOMENDACIONES IMPORTANTES PARA LA INSTALACIÓN

▲ADVERTENCIA Lea el manual completo. No seguir todas las pautas y reglas podría causar lesiones personales y a la propiedad.

Consulte con su departamento local de obras públicas para los códigos de plomería. Usted debe seguir estas pautas a medida que instala el sistema de filtración de agua.

HERRAMIENTAS Y MATERIALES NECESARIOS PARA LA INSTALACIÓN

- Destornillador de estrella
- Dos (2) llaves ajustables
- Taladro eléctrico y broca para el taladro para perforar un orificio de 1-1/2" (del tipo necesario) para el grifo, si necesario
- Si su línea de agua principal es de tubería rígida, usted necesitará un accesorio de compresión y posiblemente alguna otra herramienta de plomería para completar la instalación.

AVISO: Para evitar daños al lavaplatos o mostrador, consulte con un plomero o instalador calificado para los procedimientos de perforación. Podrían necesitarse brocas especiales para piedra, porcelana o acero inoxidable.

CONTENIDO INCLUIDO CON EL PRODUCTO

- Ensambladura del sistema de filtración de agua, incluyendo el tornillo de instalación y cinta con doble adhesivo
- Adaptador para la alimentación de agua
- Ensambladura del grifo con un monitor de base electrónico y tubería

ACCESORIO PARA EL SUMINISTRO DE AGUA FRÍA

A. INSTALACIÓN PREFERIDA

(Utilizando la válvula existente de suministro de agua del lavaplatos de la cocina y la tubería flexible del grifo)

En la ilustración que aparece a continuación se muestra una conexión típica usando el accesorio para el suministro de agua incluido.

1. Cierre la válvula de agua que se encuentra inmediatamente en frente del tubo de suministro y abra los grifos para dejar correr el agua de la tubería de agua fría del lavaplatos.
2. Retire la tuerca que conecta el grifo de agua fría al tubo de suministro. Es posible que se derrame un poco de agua.

NOTAS:

- Asegúrese de cerrar el suministro de agua y abra el grifo para drenar la tubería.
- Asegúrese que esté instalada la junta en el accesorio de suministro de agua.

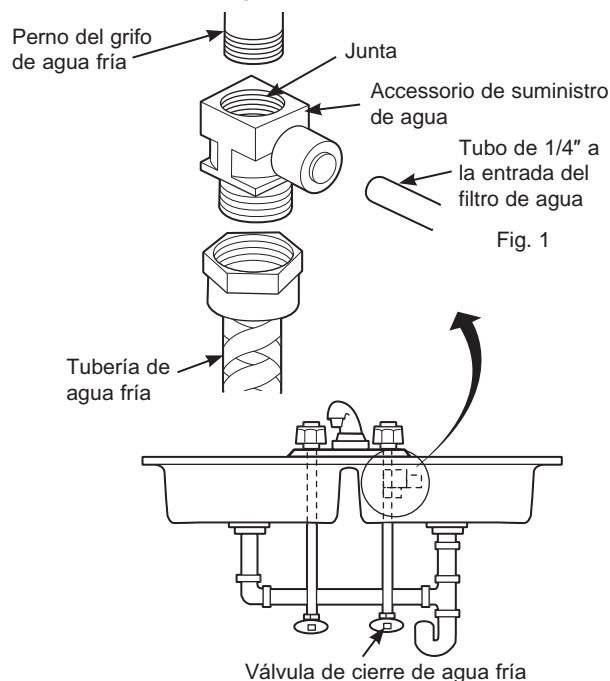

Fig. 1

3. Ajuste en forma manual el accesorio de suministro de agua fría en el grifo de agua fría. Asegúrese que la junta, como se muestra, esté en su lugar antes del ensamble final. Termine de colocar la misma con una llave de ajuste. **Asegúrese de no forzar ni presionar por demás a fin de evitar dañar la rosca.** Asegúrese que la conexión rápida de 1/4" no esté contra una pared que haga que la conexión del tubo de suministro se tuerza. Es posible que se necesite presionar o aflojar el adaptador con un cuarto de giro a fin de evitar esto.
4. Vuelva a conectar la tubería del grifo al accesorio.
5. Instale la tubería. (Consulte la sección de Instalación de la tubería.)

Instrucciones de instalación

ACCESORIO PARA EL SUMINISTRO DE AGUA FRÍA (CONT.)

B. INSTALACIÓN OPCIONAL EN EL HOGAR

(Donde lo permitan los códigos)

Válvula de asiento: La válvula de asiento debe poder conectarse con el tubo de 1/4 de pulgada suministrado con el sistema. No se suministra con el producto; consulte en la ferretería local o tienda de servicios para el hogar. La válvula de asiento típicamente requiere una tubería con un diámetro exterior de 1/2" o superior.

NOTA: Los códigos de ciertos estados requieren que la instalación sea realizada por un plomero certificado y no permite el uso de una válvula de asiento. Para la instalación, utilice el código de plomería 248-CMR del estado de Massachusetts.

1. Cierre el suministro del agua fría e instale la válvula de asiento según lo requiera el producto (Cerciórese de seguir las instrucciones de instalación del fabricante).

⚠ ADVERTENCIA Si se necesita taladrar un agujero en la tubería, para protegerse contra lesiones serias o choques fatales, utilice únicamente un taladro manual operado por batería para perforar el orificio. **NO UTILICE UN TALADRO ELÉCTRICO.**

2. Abra la válvula de asiento después de haber instalado todo el sistema.

C. INSTALACIÓN OPCIONAL

(Para la instalación con una tubería rígida entre la válvula de suministro y el grifo del lavaplatos)

Opción 1

1. Remueva la tubería de la válvula de suministro y del grifo del lavaplatos.
2. Obtenga tubería flexible con un tamaño acorde con su tubería de la casa.
3. Instale la tubería flexible.
4. Refiérase a A. Sección de instalación preferida en el paso 3.

Opción 2

1. Obtenga accesorios de compresión para hacer el ajuste de la tubería rígida.
2. Obtenga cualquier accesorio requerido para conectar el adaptador de compresión al adaptador para la alimentación de agua.
3. Remueva la tubería de la válvula de suministro.
4. Corte la tubería para que se ajuste a la longitud de los accesorios ensamblados y al adaptador.
5. Instale el accesorio de compresión a la tubería.
6. Refiérase a A. Sección de instalación preferida en el paso 3.

NOTA: Los materiales descritos anteriormente no están incluidos con el producto.

INSTALACIÓN DEL GRIFO

Cerciórese de que haya suficiente espacio debajo y encima del lavaplatos para realizar la conexión necesaria. Antes de empezar, cerciórese de que haya suficiente espacio para la base del grifo y la unidad. Seleccione uno de los siguientes lugares para instalar el grifo:

- A. En un orificio accesorio rociador existente en el lavaplatos u orificio de dispensador de jabón.
- B. En un orificio a perforar en la parte superior del lavaplatos.
- C. En un orificio a perforar en el mostrador, al lado del lavaplatos.

NOTAS:

- Cerciórese de que la base del grifo quede plana contra la superficie en la ubicación seleccionada de manera que la junta de abajo entre la base y el área de la superficie quede sellada.
- Asegúrese de dejar suficiente espacio libre en la parte trasera del grifo en caso de que necesite quitarlo.

Pasos para la instalación (ver ilustración de abajo para mayor clarificación)

1. Si es necesario perforar, haga un orificio de 1" de diámetro. Cerciórese de utilizar el procedimiento correcto para perforar porcelana o acero inoxidable. Podría necesitar brocas adicionales. Consulte a un plomero calificado para el procedimiento correcto.

⚠ PRECAUCIÓN Cuando realice perforaciones en acero inoxidable, los bordes pueden ser filosos y podrían perforar el tubo. Tenga cuidado de no cortarse o dañar el tubo.

2. Quite el cuerpo del grifo y la base girando la base en sentido contrario de las agujas del reloj.
3. Quite el tornillo basculante del tornillo. Luego introduzca el tornillo dentro de la parte superior de la base y vuelva a colocar el tornillo basculante.
4. Alinee la junta para cubrir el orificio por completo. Luego coloque el tornillo basculante de la base dentro del orificio.

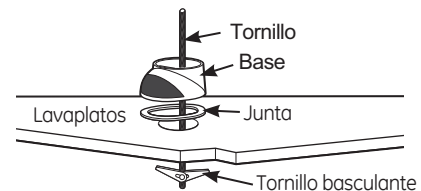

5. Ajuste el tornillo basculante hasta que la base esté bien fija en su lugar y no se desplace o gire.

Instrucciones de instalación

INSTALACIÓN DEL GRIFO (CONT.)

- Coloque el tubo de agua a través de la base del grifo. Luego presione el tubo dentro del accesorio de la parte inferior del cuerpo del grifo. Debe ingresar alrededor de 3/4". Tire del tubo ligeramente para asegurar que esté bien conectado.

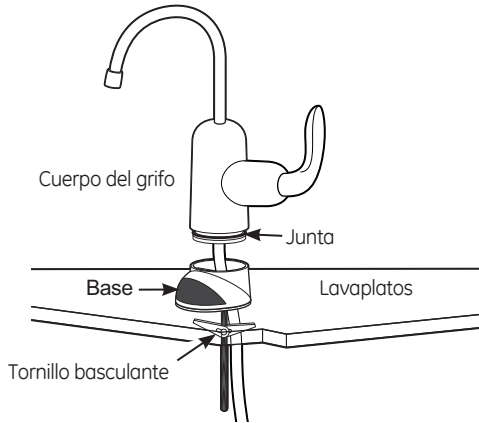

- Presione el cuerpo del grifo dentro de la base del grifo y gire en sentido de las agujas del reloj hasta que se traben en su lugar.

NOTA: El grifo puede instalarse de modo tal que la manija quede del lado derecho o del izquierdo.

Si desea que la manija del grifo quede en la derecha, coloque la manija en la parte trasera de la base del grifo antes de girar en sentido de las agujas del reloj.

Si desea que la manija del grifo quede en la izquierda, coloque la manija en la parte frontal de la base del grifo antes de girar en sentido de las agujas del reloj.



Manija del grifo sobre la DERECHA

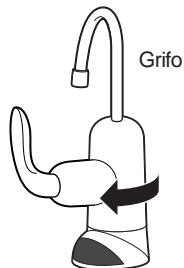

Manija del grifo sobre la IZQUIERDA

- Ubique el orificio en la parte trasera de la base. Introduzca el tornillo y comience a ajustar a mano. Termine de ajustar utilizando la llave Allen provista con el paquete.

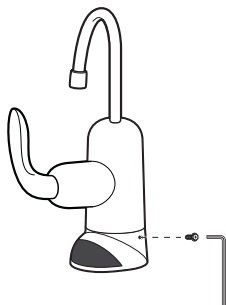

MONTAJE DEL SISTEMA

Seleccione una ubicación debajo del lavaplatos para instalar el sistema. La ubicación debe ser de fácil acceso, al menos con 5 pulgadas de espacio entre la base del cartucho del filtro y el piso o la base del gabinete; cualquier espacio inferior presentará dificultades para retirar el cartucho del filtro. Permita suficiente espacio para cualquier lado del sistema para las conexiones de la tubería.

A. INSTALACIÓN PREFERIDA

(Montaje utilizando el tornillo suministrado [Fig. 4])

- Retire la envoltura del sistema del filtro.
- El sistema debe estar instalado en una tachuela en la pared o superficie sólida.
- Utilice el tornillo (B) suministrado para instalar a través del orificio del tornillo en el centro del recolector (A). (Preperfore un orificio piloto de 1/16", de ser necesario). **NOTA:** Si lo montará sobre una placa de yeso, sin montaje, se deberá usar un anclaje para placas de yeso (no incluido). **NOTE:** If mounting to drywall, with no stud, a drywall anchor (not included) should be used.

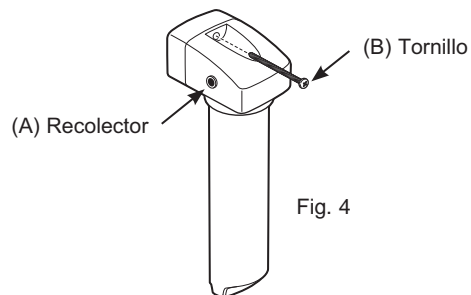

Fig. 4

B. INSTALACIÓN OPCIONAL

(Montaje utilizando la cinta de montaje suministrada [Fig. 5])

- Retire la envoltura del sistema del filtro.
- Limpe la superficie de la pared para retirar cualquier suciedad, aceite o grasa y seque completamente.
- Con la cinta de doble adhesivo para montaje que se suministra (C), retire un lado del papel cera protector y aplique a toda la pieza en la parte posterior del recolector (A), haciendo presión firme a toda la pieza.
- Retire el papel cera restante de la cinta de doble adhesivo (C) y péguela a la superficie limpia de la pared, aplicando presión firme a toda la pieza.

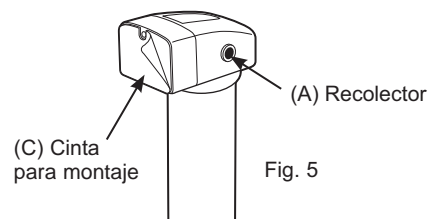

Fig. 5

Instrucciones de instalación

CÓMO INSTALAR LA TUBERÍA

1. Mida una distancia de 3/4 pulgada desde el extremo de cada pieza restante de tubería (extremo del grifo y extremo de la entrada) y marque con lápiz (Fig. 6). (Revise que quede pareja, lisa y que no tenga cortes, hendiduras, puntos planos o bordes filosos. Es posible que se necesite volver a cortar la tubería.)

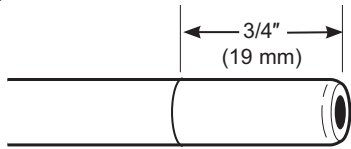
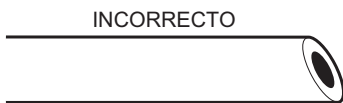

Fig. 6



2. Observe las flechas en la parte superior del recolector que indican la entrada y la salida. No seguir las indicaciones resultará en fugas cuando se retire el cartucho del filtro.
3. Empuje la tubería firmemente hacia cada conexión en el recolector hasta que la tubería esté nivelado con el collar. (Si se retira la tubería, vuelva a cortar el extremo, mida, marque y vuelva a insertar). La tubería debe estar firmemente insertada para evitar fugas (Fig. 7). **(Para retirar la tubería: Libere y sostenga la boquilla blanca; hale la tubería hacia fuera para retirar.)**

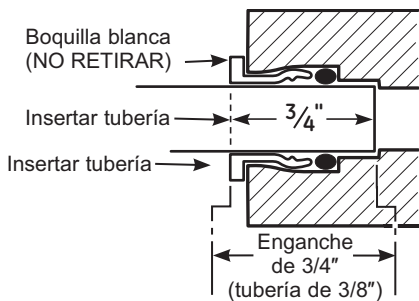

Fig. 7

4. Saque la tubería ligeramente para asegurar un buen sellamiento.
5. Instale el otro extremo de la tubería desde el lado de la entrada del recolector al adaptador de suministro de agua.

NOTA: Inspeccione los extremos de la tubería para asegurarse que no haya imperfecciones y que el extremo de la tubería se haya cortado perpendicularmente. Es posible que se necesite volver a cortar la tubería.

INSTALACIÓN DE LA BATERÍA

1. Quite la tapa del lente de la base del grifo. Tómela de ambos lados y tire hacia adelante.
2. Instale una batería 3V CR2032 con el lado "+" hacia abajo dentro de la bandeja de la batería.
3. La luz LED ámbar se iluminará de manera intermitente 5 veces, indicando una instalación correcta y la reinicialización del sistema.
4. Vuelva a colocar la tapa del lente en la base del grifo.
5. Normalmente la luz está apagada. Después de 6 meses de uso, la luz LED ámbar se encenderá de manera intermitente nuevamente cada 30 segundos, indicando que es el momento de reemplazar el filtro.

NOTA: La luz LED ámbar puede dejar de encenderse si se deja por un periodo de tiempo prolongado. Para verificar la operación correcta, se debe cambiar la batería con cada cambio de filtro.

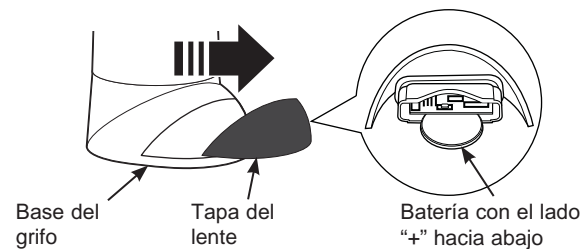

⚠ ADVERTENCIA A fin de reducir el riesgo asociado con asfixia, inmediatamente descarte la batería reemplazada.

Instrucciones de instalación

CÓMO REEMPLAZAR EL CARTUCHO DEL FILTRO

La luz ámbar en la base del grifo se encenderá de forma intermitente cada 30 segundos para indicar que es necesario cambiar el filtro. Esto ocurre cada 6 meses. **PARA UN MANTENIMIENTO ADECUADO DEL SISTEMA Y PARA REDUCIR EL RIESGO DE DAÑOS SOBRE LA PROPIEDAD DEBIDO A PÉRDIDAS DE AGUA, CAMBIE EL FILTRO SEGÚN SEA REQUERIDO.**

1. Retire el cartucho del filtro del recolector girando el cartucho hacia la izquierda 1/3 de giro. (Fig. 9).
NOTA: Podría salir una pequeña cantidad de agua de la tubería entre el filtro y el grifo, la cual se puede absorber con una toalla pequeña.
2. Retire el aluminio de la parte superior del cartucho de repuesto. Instale el nuevo cartucho en el recolector girándolo hacia la derecha alrededor de 1/3 de giro hasta que las marcas de alineación queden en línea y el filtro pare. **NO APRIETE EN EXCESO.** El filtro podría levantarse a medida que se gira.
3. Gire la manija en el grifo para permitir que el aire atrapado se purgue del sistema.

NOTA: Es posible que el sistema haga ruido durante este procedimiento.

4. Busque fugas de agua alrededor del sistema.
5. Una vez que el agua empiece a fluir del grifo, deje que el sistema opere por 4 galones (o 5 minutos) para expulsar cualquier traza de carbono que pueda estar presente.
6. Cierre el grifo y revise alrededor del sistema en busca de fugas.
7. Retire la bandeja de la batería y vuelva a instalar la batería para inicializar el temporizador. (Vea la instalación de la batería para el procedimiento correcto.)

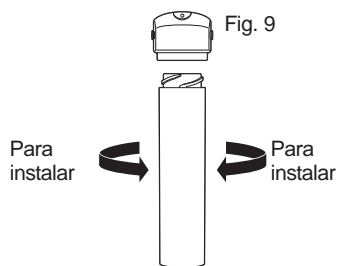

Repuesto del cartucho del filtro/Costos estimados de reposición

GXRLQR—Repuesto del cartucho del filtro \$30–35

Para repuestos, llame gratis al 800.626.2002 (EE. UU.).

PROCEDIMIENTO PARA LAVAR

Cada vez que agua de calidad desconocida es pasada a través del sistema de filtración de agua GE, el cartucho del filtro debería ser deshechado y el sistema de filtración lavado.

⚠ ADVERTENCIA

Para reducir el riesgo de ingestión de contaminantes, no lo utilice con agua no segura desde el punto de vista microbiológico o de calidad desconocida sin una adecuada desinfección antes o después de la instalación. Los sistemas certificados para reducción de quistes pueden usarse con agua desinfectada que puede contener quistes filtrables.

Las circunstancias que podrían requerir el lavado del sistema son:

- Advertencia de que hay que hervir el agua
- Inundación del sistema de filtración de agua GE
- Largo tiempo sin ser usado

El procedimiento para lavar el sistema de filtración de agua GE es:

1. Vea la sección Cómo reemplazar el cartucho del filtro y siga los pasos 1–5.

Solucionar problemas... Antes de solicitar un servicio

¡Ahorre tiempo y dinero! Revise la siguiente tabla primero y tal vez no necesitará de solicitar un servicio.

Problema	Posibles causas	Qué hacer
El agua contiene pequeñas partículas negras	El nuevo cartucho del filtro contiene carbono activado.	Encienda el grifo de agua filtrada y deje correr 3 galones a través del sistema (durante hasta 5 minutos dependiendo del caudal) para eliminar cualquier polvo fino de carbón inofensivo que pueda estar presente. carbon fines that may be present.
El agua tiene burbujas de aire y está turbia	Hay aire en el sistema después de la instalación.	Desaparecerá después de que el agua corra por un tiempo.
La luz indicadora en la base del grifo está intermitente	Han transcurrido seis meses de uso. Esta es la vida máxima del cartucho del filtro.	Reemplace tanto el cartucho del filtro como la batería en la base del grifo.
La luz indicadora en la base del grifo no está intermitente	Esto es normal.	No parpadea hasta que 6 meses de operación han transcurrido.
	Es posible que la batería necesite reemplazo.	Normalmente la luz no está encendida. La luz se enciende de manera intermitente para indicar que es necesario cambiar el filtro. Esto ocurre cada seis meses.
		Reemplace la batería. La luz indicadora se encenderá rápidamente 5 veces para indicar la instalación y operación correcta.
La luz indicadora en la base del grifo no funciona cuando se instala una nueva batería	La batería podría necesitar reemplazo o podría haberse instalado incorrectamente.	Observe las marcas de orientación en el receptáculo. Instale con el lado "+" de la batería hacia abajo.
Olor y sabor a cloro en el agua producida	El cartucho del filtro ya no está reduciendo el sabor y olor a cloro del suministro de agua.	Reemplace el cartucho del filtro.
El agua se dispensa muy lentamente	El filtro ha estado instalado por mucho tiempo.	Se recomienda un período de cambio de seis meses. Reemplace el cartucho del filtro.
	El cartucho del filtro se ha obstruido.	Altos niveles de sedimento pueden causar una obstrucción prematura. Reemplace el cartucho del filtro.
Los accesorios tienen fugas	Es posible que la tubería no esté instalada correctamente.	Siga las instrucciones de instalación en su totalidad y asegúrese que la tubería no posea rasguños, rebabas, etc. y que esté instalada a una profundidad adecuada.
No sale agua del sistema	El cartucho del filtro no está instalado completamente.	Siga completamente las instrucciones para reemplazo.

Garantía del sistema de filtración de agua GE Appliances

GARANTÍA LIMITADA POR 30 DÍAS

- Qué cubre esta garantía?
 - Cualquier defecto de fábrica en los materiales o la manufactura del producto.
- Qué no cubre esta garantía?
 - Cartuchos de los filtros y las baterías después de treinta días a partir de la fecha de la compra.
 - Viajes a su casa para enseñarle cómo usar el producto.
 - Instalación o entrega inapropiada, o mantenimiento impropio.
 - Falla del producto debido a abuso, mal uso, alteración, uso comercial o uso diferente al propósito deseado con este producto.
 - Uso de este producto donde el agua está microbiológicamente insegura o de calidad desconocida, sin la adecuada desinfección, antes y después de ser procesada por el sistema. Los sistemas certificados para reducir el nivel de quistes pueden ser usados en agua desinfectada que pueda contener quistes que se puedan filtrar.
 - Daños causados al producto debido a accidentes, incendio, inundaciones o actos de la naturaleza.
 - Daños secundarios o por consecuencia causados por posibles defectos en el producto, su instalación o reparación.
- Por cuánto tiempo después de la compra?
 - 30 días.

- Cómo hago la reclamación de la garantía?
 - Devuélvala al minorista a quien le compró el producto con una copia de "Proof of Purchase" (prueba de compra). Se le proporcionará una unidad nueva o reacondicionada. Esta garantía excluye los costos de envío o llamadas de servicio a domicilio.

EXCLUSIÓN DE GARANTÍAS IMPLÍCITAS—Su único y exclusivo derecho es el cambio del producto, tal y como se indica en esta Garantía limitada. Cualquier garantía implícita, incluyendo las garantías implícitas de comerciabilidad o adecuación para un fin determinado, están limitadas a un año o el período de tiempo más breve permitido por la ley.

Esta garantía se extiende al comprador original y cualquier comprador posterior de productos comprados para uso residencial o en la oficina dentro de Estados Unidos. En Alaska, la garantía excluye el costo de envío o las visitas de servicio a su casa u oficina.

Algunos estados no permiten la exclusión o las limitaciones de daños incidentales o consecuenciales. Esta garantía da derechos legales específicos, y usted podría tener otros derechos que variarán de estado a estado. Para saber cuáles son sus derechos legales, consulte a la oficina de asuntos del consumidor local o la oficina del Attorney General en su localidad.

Póngase en contacto con nosotros en GEAppliances.com, o llame sin cargo al 877.959.8688.

Soporte para el Consumidor

Sitio Web de GE Appliances

¿Desea realizar una consulta o necesita ayuda con su electrodoméstico? ¡Intente a través del Sitio Web de GE Appliances las 24 horas del día, cualquier día del año! Usted también puede comprar más electrodomésticos maravillosos de GE Appliances y aprovechar todos nuestros servicios de soporte a través de Internet, diseñados para su conveniencia.

En EE.UU.: GEAppliances.com

Piezas y Accesorios

Aquellos individuos calificados para realizar el servicio técnico de sus propios electrodomésticos podrán solicitar el envío de piezas o accesorios directamente a sus hogares (se aceptan las tarjetas VISA, MasterCard y Discover). Ordene hoy a través de Internet durante las 24 horas, todos los días. En EE.UU.: GEApplianceparts.com o de forma telefónica al 877.959.8688 durante el horario de atención comercial.

Las instrucciones que figuran en este manual cubren los procedimientos que serán realizados por cualquier usuario. Otros servicios técnicos generalmente deben ser derivados a personal calificado del servicio. Se deberá tener cuidado, ya que una reparación indebida podrá hacer que el funcionamiento no sea seguro.

Contáctenos

Si no se encuentra satisfecho con el servicio que recibió de GE Appliances, comuníquese con nosotros a través de nuestro sitio Web con todos los detalles, incluyendo su número telefónico, o escriba a:

En EE.UU.: General Manager, Customer Relations | GE Appliances, Appliance Park | Louisville, KY 40225

GEAppliances.com/ge/service-and-support/contact.htm