



# OPAL™ NUGGET ICE MAKER

**SAFETY INFORMATION** ..... 3

**PARTS INCLUDED** ..... 5

**HARD WATER IMPACT** ..... 6

**MAKING ICE WITH OPAL** ..... 7

**UNDERSTANDING THE DISPLAY** ..... 7

**ICE SCOOP STORAGE** ..... 7

**WATER FILTER** ..... 8

**CARE AND CLEANING** ..... 9

**NORMAL OPERATING SOUNDS** ..... 11

**TROUBLESHOOTING** ..... 11

**LIMITED WARRANTY** ..... 12

**CONSUMER SUPPORT** ..... 13

**OWNER'S MANUAL**

P4INAASSTSS  
**ENGLISH/FRANÇAIS**

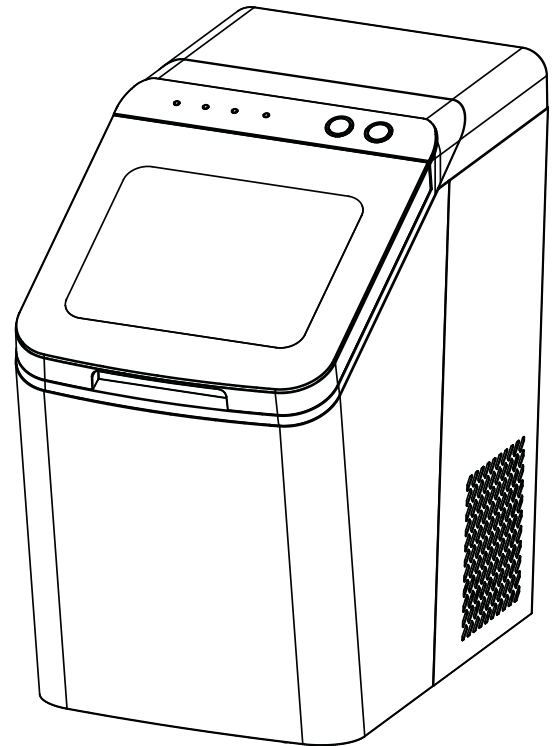

Write the model and serial numbers here:

Model # \_\_\_\_\_

Serial # \_\_\_\_\_

Find these numbers on a label on the back of the unit.



---

**THANK YOU FOR MAKING GE APPLIANCES A PART OF YOUR HOME.**

Whether you grew up with GE Appliances, or this is your first, we're happy to have you in the family.

We take pride in the craftsmanship, innovation and design that goes into every GE Appliances product, and we think you will too. Among other things, registration of your appliance ensures that we can deliver important product information and warranty details when you need them.

# IMPORTANT SAFETY INFORMATION

## READ ALL INSTRUCTIONS BEFORE USING THE APPLIANCE

**▲ WARNING** To reduce the risk of fire, explosion, electric shock or injury when using your Opal, follow these basic safety precautions.

- Do not, under any circumstances, alter or remove the third (ground) prong from the power cord. For personal safety, this product must be properly grounded.
- Do not exceed power outlet ratings. It is recommended that the ice maker is connected to its own circuit. Use only a 115 V, 60 Hz standard electrical supply that is properly grounded in accordance with the National Electric Code and local codes and ordinances.
- Due to potential safety hazards under certain conditions, we strongly advise against the use of an extension cord. However, if you must use an extension cord, it is absolutely necessary that it is a UL-listed, 3-wire ground type appliance extension cord having a grounding type plug and that the electrical rating of the cord be 15 Amperes (minimum) and 120 Volts.
- This product must be properly installed and located in accordance with the installation instructions before it is used. Product is for indoor household use only. Do not use outdoors.
- Do not store or use flammable vapors or liquids near this product.
- Do not allow children to climb, stand, or hang on the ice maker. They could seriously injure themselves.
- Do not use with water that is micro-biologically unsafe or of unknown quality.
- Place power cord in such a way it cannot be pulled on by children or cause a tripping hazard.
- Place power cord in such a way that it is not in contact with hot surfaces.
- Do not operate if any component, including the cord or plug, is damaged.
- Unplug the product before cleaning by hand and when not in use.
- Do not immerse any part of the product in water.
- Do not plug or unplug product with wet hands.
- Do not attempt to disassemble, repair, modify, or replace any part of your product.
- Use this product only for its intended purpose as described in this user manual.
- Do not use any accessories not recommended by the manufacturer.
- When handling, installing, and operating the appliance, care should be taken to avoid damage to the refrigerant tubing.
- Servicing shall be performed by factory authorized service personnel and component parts shall be replaced with manufacturer authorized replacement components.
- If the SUPPLY CORD is damaged, it must be replaced by the manufacturer, its service agent or similarly qualified persons in order to avoid a hazard.
- Fill with potable water only.

**▲ CAUTION** To reduce the risk of injury when using your Opal, follow these basic safety precautions.

- Do not remove any safety, warning, or product information labels from your ice maker.
- Lifting Hazard: It is recommended to have two people move and install the ice maker in order to prevent injury.

### REFRIGERANT AND FOAM DISPOSAL

Dispose of appliance in accordance with Federal and Local Regulations. Flammable refrigerant and insulation material used require special disposal procedures. Contact your local authorities for the environmentally safe disposal of your appliance.

### PROPER DISPOSAL OF YOUR APPLIANCE

Dispose of or recycle your appliance in accordance with Federal and Local Regulations. Contact your local authorities for the environmentally safe disposal or recycling of your appliance.

**▲ WARNING**  **FIRE OR EXPLOSION HAZARD Flammable Refrigerant**

**This appliance contains isobutane refrigerant, also known as R600a, a natural gas with high environmental compatibility. However, it is also combustible. Adhere to the warnings below to reduce the risk of injury or property damage.**

1. When handling, installing, and operating the appliance, care should be taken to avoid damage to the refrigerant tubing.
2. Service shall only be performed by authorized service personnel. Use only manufacturer-authorized service parts.
3. Dispose of refrigerator in accordance with Federal and Local Regulations. The flammable refrigerant and insulation material used in this product require special disposal procedures. Contact your local authorities for the environmentally safe disposal of your refrigerator.
4. Keep ventilation openings in the appliance enclosures or in the built-in structure clear of obstruction.
5. To remove frost, scrape with a plastic or wood spatula or scraper. Do not use an ice pick or a metal or sharp-edged instrument as it may puncture the freezer liner and then the flammable refrigerant tubing behind it.
6. Do not use electrical appliances inside the food storage compartments of the appliance, unless they are of the type recommended by the manufacturer.
7. Do not use any electrical device to defrost your appliance.
8. Do not use mechanical devices or other means to accelerate the defrosting process, other than those recommended by the manufacturer.
9. Do not damage the refrigerant circuit. This warning is only applicable for appliances with refrigerating circuits which are accessible by the user.

## READ AND SAVE THESE INSTRUCTIONS

# CONSIGNES DE SÉCURITÉ IMPORTANTES

## LISEZ, SUIVRE, ET CONSERVER CES INSTRUCTIONS

### **⚠ AVERTISSEMENT** Pour réduire le risque d'incendie, d'explosion, de choc électrique ou de blessure lors de l'utilisation de l'Opal, veuillez suivre les consignes de sécurité élémentaires suivantes.

- En cas, vous ne devez modifier ni retirer la troisième broche (terre) du cordon électrique. Pour votre sécurité, ce produit doit être correctement mis à la terre.
- N'exécutez pas les valeurs nominales de la prise électrique. Nous recommandons que la machine à glaçons soit branchée à son propre circuit. Utilisez uniquement une alimentation électrique standard de 115 V, 60 Hz, correctement mise à la terre conformément au code national de l'électricité et aux codes et règlements locaux en vigueur.
- En raison de risques potentiels pour la sécurité dans certaines conditions, nous vous mettons fortement en garde contre l'utilisation d'un cordon prolongateur. Si toutefois vous devez utiliser un cordon prolongateur, celui-ci doit présenter les caractéristiques suivantes : type pour électroménagers à trois broches avec mise à la terre, fiche avec mise à la terre, homologation UL, valeurs nominales de 15 ampères (minimum) et 120 volts.
- Ce produit doit être installé correctement et placé conformément aux instructions d'installation avant son utilisation. Ce produit est destiné à un usage domestique à l'intérieur seulement. Ne l'utilisez pas à l'extérieur.
- Ne rangez ni n'utilisez des vapeurs ou des liquides inflammables à proximité de ce produit.
- Ne permettez pas aux enfants de grimper sur la machine à glaçons, ni de s'y tenir ou s'y agripper. Ils pourraient se blesser gravement.
- N'utilisez pas d'eau impropre à la consommation ou de qualité douteuse sur le plan microbiologique.
- Placez le cordon électrique de façon qu'il ne soit pas tiré par les enfants et qu'il ne pose pas un risque de trébuchement.
- Placez le cordon électrique de façon qu'il ne touche pas aux surfaces chaudes.
- Ne faites pas fonctionner l'appareil si un de ses composants, cordon et fiche inclus, est endommagé.
- Débranchez le produit avant de le nettoyer à la main ou lorsqu'il n'est pas utilisé.
- N'immergez aucune pièce de ce produit dans l'eau.
- Ne branchez ni ne débranchez le produit avec les mains mouillées.
- Ne tentez pas de démonter, réparer, modifier ou remplacer une pièce quelconque de ce produit.
- Utilisez ce produit uniquement aux fins auxquelles il est destiné qui sont décrites dans ce manuel d'utilisation.
- N'utilisez aucun accessoire qui n'est pas recommandé par le fabricant.
- Lors de la manipulation, de l'installation et de l'utilisation de l'appareil, veillez à ne pas endommager le tube de réfrigérant.
- L'entretien doit être effectué par du personnel de service autorisé par l'usine et les composants doivent être remplacés par des pièces de rechange autorisées par le fabricant.
- Si le CORDON ÉLECTRIQUE est endommagé, il doit être remplacé par le fabricant, son agent de service ou des personnes ayant des qualifications similaires, afin d'éviter de générer des dangers.
- Procédez au remplissage avec de l'eau potable uniquement.

### **⚠ ATTENTION** Pour réduire le risque de blessure lors de l'utilisation de votre Opal, observez les consignes de sécurité élémentaires suivantes.

- Ne retirez aucune étiquette apposée sur la machine à glaçons qui présente des renseignements sur la sécurité, les avertissements ou le produit.
- Risque associé à une charge lourde : Nous recommandons que deux personnes déplacent et installent la machine à glaçons afin de prévenir les blessures.

#### Élimination du réfrigérant et de la mousse

Jeter l'appareil conformément aux réglementations fédérales et locales. Le réfrigérant inflammable et les matériaux d'isolation utilisés nécessitent des procédures d'élimination spéciales. Contactez vos autorités locales pour l'élimination écologique de votre appareil.

#### MISE AU REBUT ADÉQUATE DE VOTRE ÉLECTROMÉNAGER

Veuillez jeter ou recycler votre électroménager conformément aux règlements fédéraux ou locaux. Communiquez avec les instances locales pour en savoir plus sur la mise au rebut ou le recyclage de votre électroménager.

### **⚠ AVERTISSEMENT** **RISQUE D'INCENDIE OU D'EXPLOSION** Fluide frigorigène inflammable

Cet électroménager contient le réfrigérant isobutane, aussi connu comme R600a, un gaz naturel à compatibilité élevée avec l'environnement. Il s'agit cependant d'un combustible. Observez les consignes de sécurité ci-dessous afin de réduire le risque de blessure ou de dommage à la propriété.

1. Lors de la manipulation, de l'installation et de l'utilisation de cet appareil, prenez soin de ne pas endommager les tubes de circulation du fluide frigorigène.
2. L'entretien ou la réparation doivent être effectués par un personnel de service autorisé. Utilisez seulement des pièces de rechange autorisées par le fabricant.
3. Mettez le réfrigérateur au rebut conformément aux réglementations fédérales et locales. Le fluide frigorigène inflammable et le matériel isolant utilisés nécessitent des procédures de mise au rebut spéciales. Communiquez avec les autorités locales compétentes pour la mise au rebut de votre réfrigérateur sans danger pour l'environnement.
4. N'obstruez pas les événements dans l'enceinte prévue pour l'appareil.
5. Pour retirer le givre, grattez à l'aide d'un grattoir ou d'une spatule en plastique ou en bois. N'utilisez pas un pic à glace ni un instrument métallique ou aux arêtes coupantes car il y a un risque de percer la doublure du congélateur et la tubulure du réfrigérant inflammable derrière elle.
6. N'utilisez pas d'appareils électriques à l'intérieur des compartiments de stockage des aliments de l'électroménager, sauf s'ils sont du type recommandé par le fabricant.
7. N'utilisez aucun appareil électrique pour dégivrer votre congélateur.
8. N'utilisez pas d'appareils mécaniques ou d'autres moyens d'accélérer le processus de dégivrage, autres que ceux recommandés par le fabricant.
9. N'endommagez pas le circuit de fluide frigorigène. Cet avertissement est applicable uniquement aux appareils dotés de circuits de réfrigération qui sont accessibles par l'utilisateur.

## LISEZ, SUIVRE, ET CONSERVER CES INSTRUCTIONS

# Parts Included

---

Ensure all components are present. If any item is missing, please contact 1.866.907.6718.

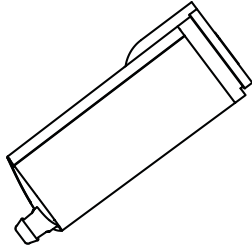

Water Filter (x1)



Descaling Powder (x1)

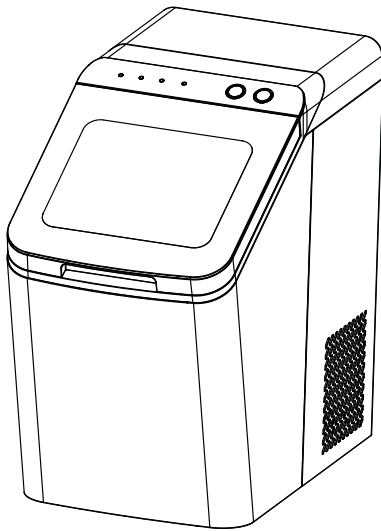

OPAL ICE MAKER

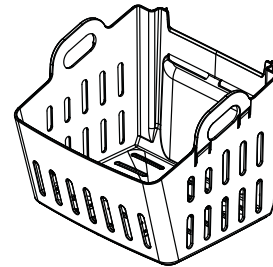

ICE BIN

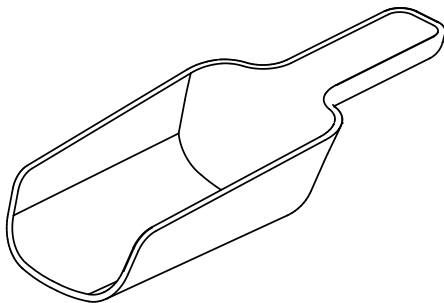

ICE SCOOP

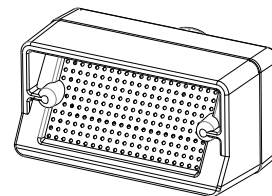

Screen Filter Intake (pre-assembled in ice maker water reservoir)

# Hard Water Can Impact Your Ice Maker

Descale your Opal once a month or more frequently if you live in an area with hard water.

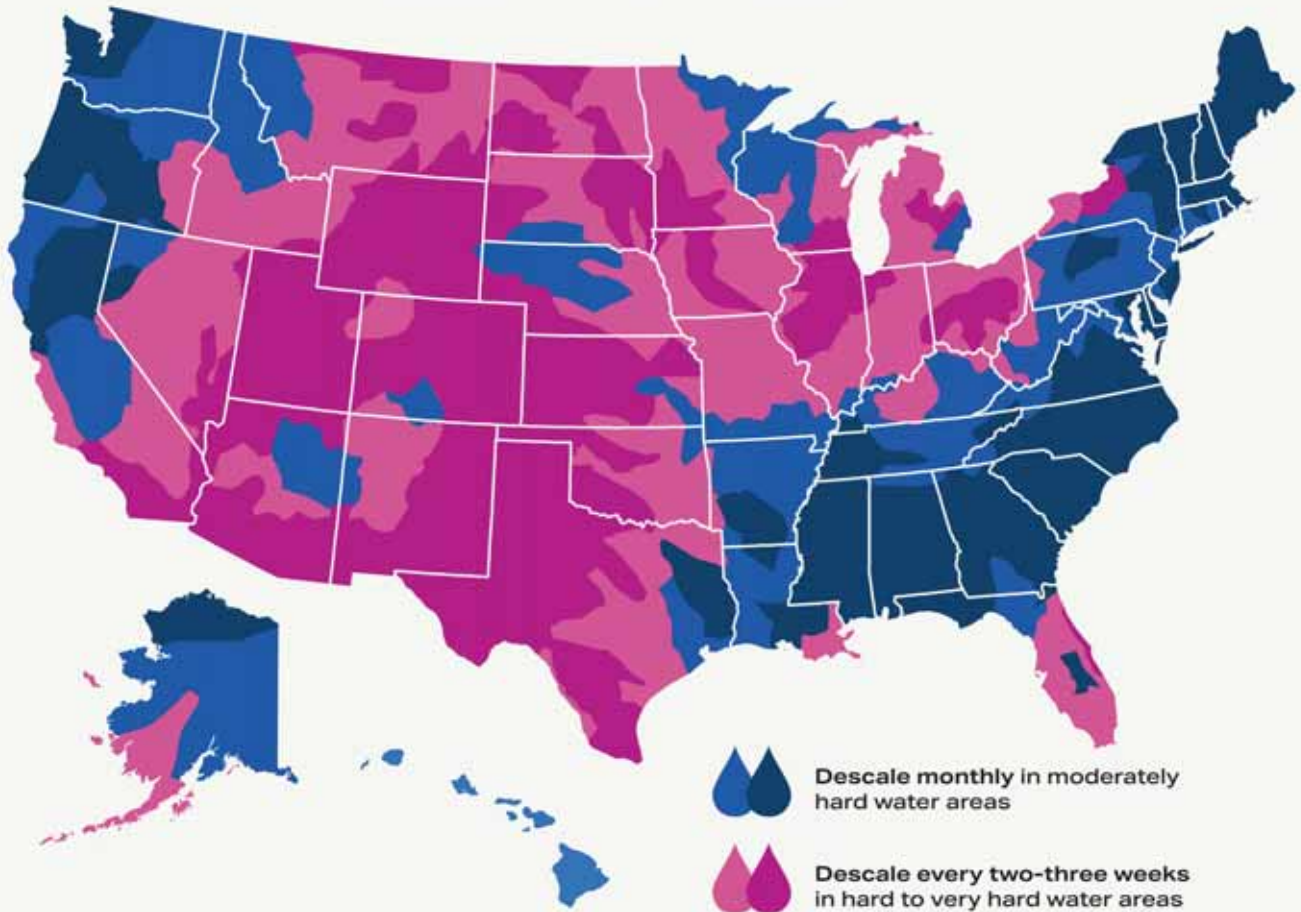

Descale monthly in moderately hard water areas

Descale every two-three weeks in hard to very hard water areas

Concentration of calcium carbonate in the water

● 0-60mg/L (Soft)	● 120mg/L (Moderately Hard)	● 180mg/L (Hard)	● 250mg/L (Very Hard)
-------------------	-----------------------------	------------------	-----------------------

To eliminate the need to descale it is recommended to use distilled water.  
Data Source: <https://www.ehponline.org/doi/10.1002/ehp2581>



# Making Ice with Opal

The ideal operating environment of the Opal Ice Maker is between 55°F - 90°F, and the ice maker should be installed with a 3 inch clearance on the back and sides of the unit. Follow directions on Page 8 to sanitize and rinse the ice maker with clean water prior to first use.

1. Open the lid to access the lower water reservoir.
2. Fill the reservoir with fresh, filtered, potable water up to the "Max Fill" line. Water hardness must be less than 205 mg/L. Do not fill the reservoir with any liquid except water. Using any liquid except potable water is misuse and will void your warranty.  
**If using tap water, the unit will need to be descaled more often (every 2-3 weeks) to maintain proper function.**
3. Plug the ice maker into a grounded outlet.
4. Touch the Power button to start the ice maker. The indicator on the left-hand side will light up 'Making Ice' to confirm that unit has begun to make ice.
5. Opal will begin to produce ice within 10 minutes. It will continue to make ice until the bin is full, or it runs out of water. To continue making ice, remove ice from the ice bin or add more water.

## ▲ NOTICE

Some types of under-cabinet lamps can be hot enough to cause damage to your Opal top's appearance.

# Understanding the Display

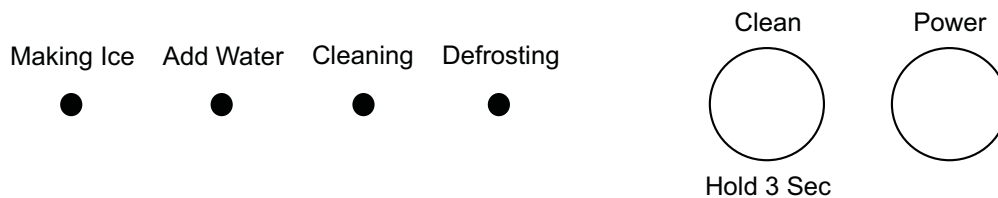

## Power

The Power button, when pressed, will activate the machine controls, and begin the ice making process. When the machine is active and ON, the Power button, when pressed, will turn the ice maker off.

## Cleaning

The cleaning cycle is initiated by pressing and holding the Clean button for 3 seconds. In order to exit the cleaning cycle, simply press and hold the Clean button again.

## Cleaning Notification (Descale Alert)

After 100 hours of ice making, the Cleaning indicator will flash to alert the user that a **descale** cycle is needed. Flashing will stop once the cycle has been completed.

## Defrosting

If the ice maker has detected a frozen auger and low ice production then the Defrosting indicator will light up. The unit will run a rinse cycle to defrost the ice maker and then start making ice again.

## Indicator Lights

The four indicator lights on the left-hand side of the machine control show the current status of the Opal. If Add Water is highlighted, your unit needs more water before it can cycle to make ice or clean.

# Ice Scoop Storage

Easily store the Opal ice scoop inside the ice bin by sliding the scoop into one of the fitted slots.

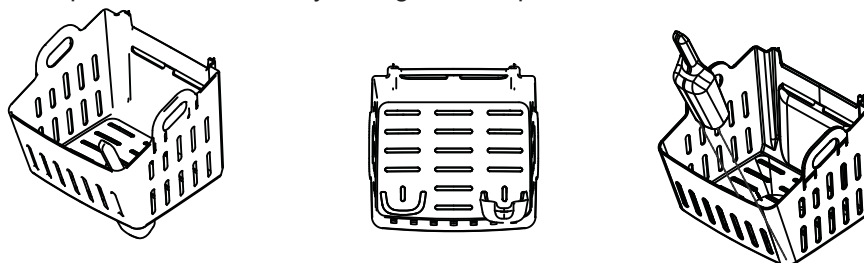

# Water Filter

The Opal Water Filter, is available at GE Appliances and is the only water filter compatible with Opal. Please follow the installation instructions included with your filter.

**NOTE:** Remove your water filter (if installed) and reinstall the screened intake cap prior to cleaning your Opal.

## INSTALLATION INSTRUCTIONS

1. Remove the mesh screen that came installed in your Opal. This screen is located in the lower left corner of the Opal water reservoir.
2. Make sure you save this mesh screen for use when no water filter is installed.
3. Insert your Opal water filter into the hole where the mesh screen was installed. Be sure the filter plug is facing away from you, and the finger grips are closest to you.
4. It is best to position the filter at a vertical 45 degrees angle for easiest installation. Once the filter plug is inserted completely, push the filter down until you hear a clicking sound.
5. You will know the filter is in place when you hear the click and the filter feels secure in the machine.

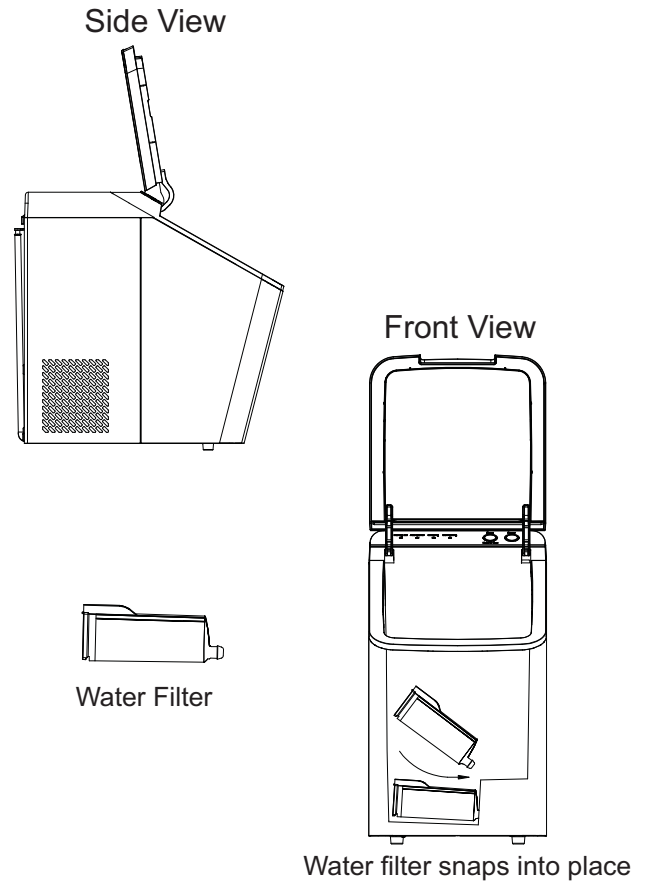



# Care and Cleaning

To keep nugget ice tasting fresh and the ice maker performing properly, descaling and sanitizing is highly recommended.

**Sanitizing** is recommended once per week to keep the unit hygienic and disinfected.

**Descaling** is recommended for removing hard mineral deposits and should be performed every 2-3 weeks depending on water hardness.

If using tap water, the cleaning schedule may need to be

adjusted based on hardness of water. Harder water may require more frequent descaling or switching to distilled water is suggested. To clean the exterior of the ice maker, unplug the product, then use a soft cloth dampened with soapy water to gently clean the exterior surfaces. Dry with a soft cloth. Do not use soap to clean the reservoir.

**⚠ WARNING** Chemical Exposure Hazard, when cleaning with bleach, use bleach in a well ventilated area and avoid mixing bleach with other household cleaners.

**⚠ WARNING** Unplug the product before cleaning by hand, and when not in use.

## System Descaling / Sanitizing Procedure

**First Time Use:** Before first use of the Opal Ice Maker, it is recommended to start by sanitizing the machine.

**Cleaning Notification:** After 100 hours of ice making, the Cleaning indicator will flash to alert the user that a **descal** cycle is needed. Flashing will stop once the cycle has been completed but will not prevent the machine from making ice in the meantime. This alert is hard water dependent. Please reference the hard water map on Page 6 for guidance.

To descale or sanitize the Opal's internal components, complete the following steps:

1. Remove the ice bin before starting the cleaning process and then unplug the Opal.
2. Remove the Opal water filter (if present), and replace it with the reservoir's screened intake cap. If a filter is not present, first remove the screen intake filter and rinse it with water to clean out any debris that may have accumulated during ice making over time. Replace the screen intake filter so it is in place during the descaling or sanitizing process.
3. Drain the Opal by unhooking the top of the drain hoses at the back of the unit. See Figures 2 and 3. **NOTE:** If the side tank is present, remove the side tank from the side tank base and disconnect the side tank base before draining.
4. Next, lay the hoses down to drain into a sink or bucket that is below the level of the ice maker. See Figure 4.
5. Once water stops flowing, re-insert the drain plugs.

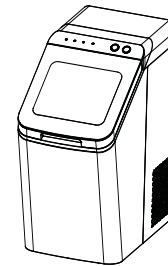

Figure 1

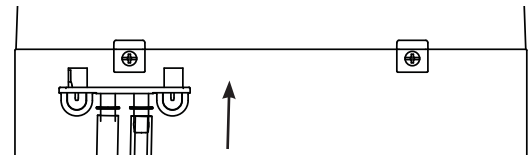

Figure 2

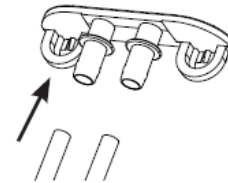

Figure 3

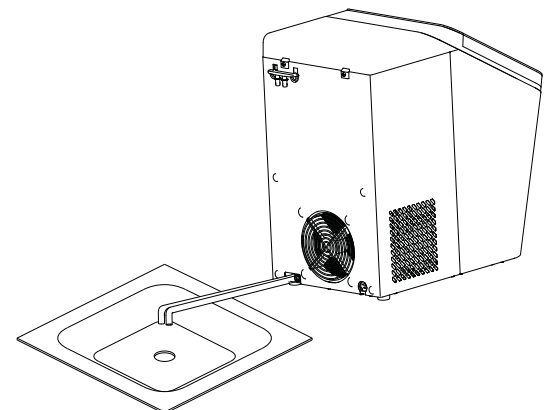

Figure 4

# Care and Cleaning

## System Descaling / Sanitizing Procedure (continued)

### 6. Descaling:

Fill the reservoir with white vinegar up to the Max Fill Line or use the Opal Cleaning Kit and follow the instructions provided.

### Sanitizing:

Create a solution by filling the water to the Max Fill Line and then adding one teaspoon of bleach.

7. Plug in Opal and hold the Clean button for 3 seconds to initiate the cleaning process. See Figure 6.

**NOTE:** Water will begin circulating and the Cleaning indicator will light up on the left-hand side of the unit to confirm the unit is now in the cleaning process. After three minutes, the water will stop, the Cleaning indicator light will turn off, and the Clean button will begin to pulse. If the ice maker is not interacted with for 5 minutes, the pulsing will stop, the machine will exit Cleaning mode and enter an idle state.

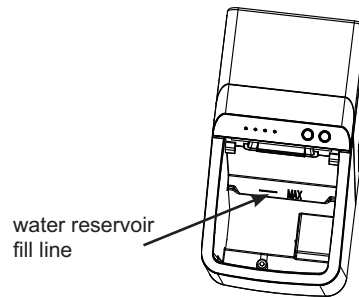

Figure 5

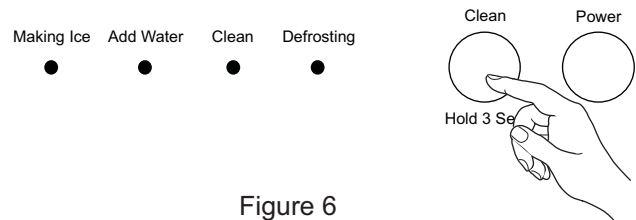

Figure 6

8. **Descaling:** run the clean cycle up to 3 times, with the descaling solution, and then let the unit sit for 18 hours and soak. While the unit is soaking, dip a cloth in the solution and wipe the inner walls. Use a cotton swab to clean any cracks. When you are done, rinse the cloth with clean water and wipe Opal again to remove any cleaning solution. Repeat the process for very heavy scale deposits.

**Sanitizing:** Once the Cleaning indicator turns off, promptly drain the Opal.

9. Rinse by adding fresh water to the water reservoir and pressing the Clean button to initiate a second cleaning cycle. Once the cleaning cycle has completed, drain the unit of all water.
10. Repeat step 9 two more times, adding fresh water to the reservoir each time (you may continue to repeat the rinse cycle, for as many times as you like). To exit cleaning mode at any time, press and hold the 'Clean' button for three seconds.

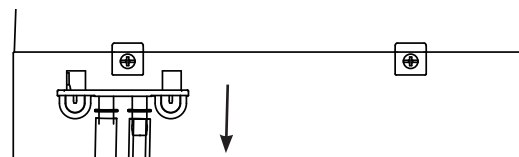

Figure 7

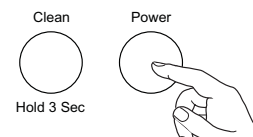

Figure 8

11. Replace and reconnect the drain tubes to the back of the Opal.
12. When complete, fill the reservoir with fresh water and press the 'Power' button to start making ice. See Figure 8.

# Normal Operating Sounds

Your new ice maker may make sounds that are not familiar. Most of these sounds are normal. Hard surfaces like the floor, walls, and countertops can amplify these sounds. The following describes the sounds that may be new to you and what may be creating them.

Operating Noise	Reason Consumer is Experiencing Operation Noise
Whir	When Opal is first turned on, you may notice the condenser fan spinning.
Buzz	When the water pump first turns on, it may be dry and slightly noisy. Once it is filled with water, the noise reduces significantly.
Rattle	"Rattling noises may be produced from the flow of the refrigerant. These noises should reduce significantly once the refrigerant system has stabilized."
Gurgle	When the refrigerant system shuts off, there may be a brief gurgle as the refrigerant stops flowing.
Hum	The compressor is a motor. It produces a low toned humming sound while it is running.
Click	As nugget ice is produced, it drops into the ice bin. The first nuggets produced are the loudest, as they impact the bottom of the ice bin. As the bin fills, this noise reduces significantly.
Squeak	When Opal is in need of defrosting, it may start to squeak as ice starts to build up around the mechanisms. The defrost cycle is automatic, and may take 10-20 minutes. During this time, the front button won't respond. More frequent squeaking usually requires white vinegar cleaning to remove internal mineral scale buildup.

# Troubleshooting

Problem	Solution
Ice seems slushy and not freshly made	The ice maker is set up to save energy and wear and tear on components when not in use. If you do not interact with machine by opening/closing the lid for 8 hours, the machine will not run. After 8 hours the machine will start back up and produce ice again until it reaches the Ice Bin Full state.
Unit is showing Add Water status but there is plenty of water	Follow the descaling instructions starting on page 8. Soak the unit for 18 hours and then run a full rinse cycle.
Unit Keeps going into Defrost	If the ice maker is going into Defrost mode and there are no audible sounds indicating that the auger is frozen, it's highly likely that the air vents are blocked. Make sure that there is a minimum 3 inches clearance on the back and sides of the unit to ensure proper airflow. If airflow is constricted, the machine will not produce ice normally.
Ice production is Low	Make sure that there is a minimum 3 inches clearance on the back and sides of the unit to ensure proper airflow. If airflow is constricted, the machine will not produce ice normally. If vents are not obstructed, follow the descaling instructions on Page 8. Soak unit for 18 hours and run through full rinse cycle.

# GE Appliances Ice Maker Limited Warranty

## GEAppliances.com

Please have your serial number and your model number available when calling for service. Call 1.866.907.6718 for service questions.

For the Period of:	GE Appliances Covers
<b>One Year</b> From the date of the original purchase	If the ice machine fails due to a defect in materials or workmanship, during the <b>limited one-year warranty</b> , GE Appliances will either repair the product, replace it with a new or manufactured product, or refund the purchase price of the product at GE Appliances' sole discretion.

### What GE Appliances Will Not Cover:

- Service trips to your home.
- Improper installation, delivery or maintenance.
- Failure of the product if it is abused, misused, or used for other than the intended purpose or used commercially.
- Replacement of house fuses or resetting of circuit breakers.
- Damage caused after delivery.
- Replacement of the light bulbs, if included.
- Damage to the product caused by accident, fire, floods or acts of God.
- Incidental or consequential damage caused by possible defects with this appliance.
- Software bugs that can be corrected with an update via the SmartHQ App
- Labor and other charges to install and/or remove the product

### EXCLUSION OF IMPLIED WARRANTIES

Your sole and exclusive remedies are product exchange or refund as provided in this Limited Warranty. Any implied warranties, including the implied warranties of merchantability or fitness for a particular purpose, are limited to one year or the shortest period allowed by law.

Staple your receipt here. Proof of the original purchase date is needed to obtain service under the warranty.

**For sale in the 50 United States and the District of Columbia only:** For US Customers: This limited warranty is extended to the original purchaser for products purchased for home use within the USA. In Alaska and Hawaii, the limited warranty does not include the costs of shipping units. Some states do not allow the exclusion or limitation of incidental or consequential damages. This warranty gives you specific legal rights, and you may also have other rights which vary from state to state. To know what your legal rights are, consult your local or state consumer affairs office or your state's Attorney General.

**Warrantor: GE Appliances, a Haier company**  
**Louisville, KY 40225**

# Consumer Support

---

## Service and Registration

Register your new appliance on-line at your convenience! Timely product registration will allow for enhanced communication and prompt service under the terms of your warranty, should the need arise.

Register your appliance at **[GEAppliances.com/register](http://GEAppliances.com/register)**.

---

## Contact Us

If you are not satisfied with the service you receive from GE Appliances, contact us on our Website with all the details including your phone number, or write to:

In the US: General Manager, Customer Relations | GE Appliances, Appliance Park | Louisville, KY 40225  
**[GEAppliances.com/contact](http://GEAppliances.com/contact)**

# Notes

---

# Notes

---





The Good Ice™

# MACHINE À GLAÇONS EN PÉPITES OPAL™

<b>CONSIGNES DE SÉCURITÉ IMPORTANTES</b> .....	3
<b>PIÈCES INCLUSES</b> .....	4
<b>IMPACT SUR L'EAU DURE</b> .....	5
<b>PRODUCTION DE GLAÇONS AVEC L'OPAL</b> .....	6
<b>COMPRENDRE L'AFFICHAGE</b> .....	6
<b>RANGEMENT DE LA PELLE À GLAÇONS</b> ..	6
<b>FILTRE À EAU</b> .....	7
<b>ENTRETIEN ET NETTOYAGE</b> .....	8
<b>SONS DE FONCTIONNEMENT NORMAUX</b> .	10
<b>DÉPANNAGE</b> .....	10
<b>GARANTIE LIMITÉE</b> .....	11
<b>SOUTIEN AU CONSOMMATEUR</b> .....	12

## LE MANUEL DU PROPRIÉTAIRE

P4INAASSTSS

FRANÇAIS

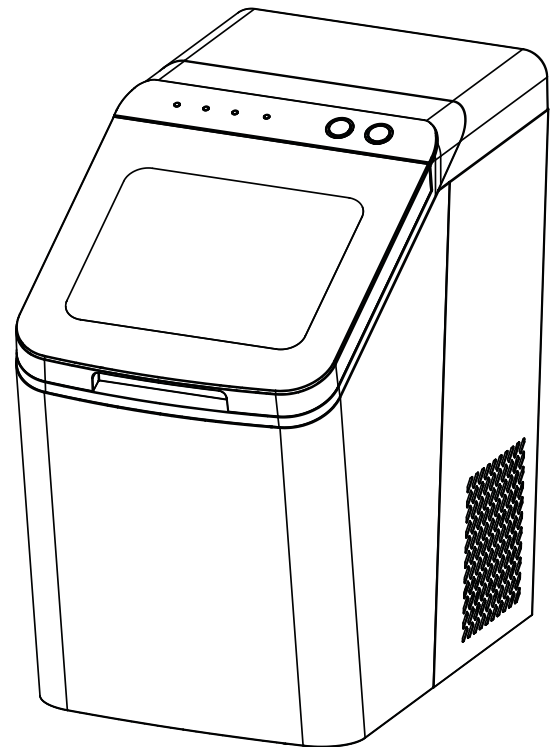

Inscrivez les numéros de modèle et de série  
ici :

No de modèle \_\_\_\_\_

No de série \_\_\_\_\_

Vous trouverez ces numéros sur l'étiquette  
à l'arrière de l'appareil.



## **NOUS VOUS REMERCIONS D'INTÉGRER GE APPLIANCES À VOTRE DEMEURE.**

Que vous ayez grandi avec des électroménagers GE ou qu'il s'agisse de votre première acquisition, nous sommes heureux de vous accueillir dans notre famille.

Nous sommes fiers du savoir-faire, de l'innovation et du design qui constituent chaque électroménager GE, et nous pensons que vous le serez aussi. Nous vous rappelons que l'enregistrement de votre électroménager vous assure de recevoir des renseignements importants sur le produit et la garantie lorsque vous en avez besoin.

# CONSIGNES DE SÉCURITÉ IMPORTANTES

## LISEZ, SUIVRE, ET CONSERVER CES INSTRUCTIONS

### **⚠ AVERTISSEMENT** Pour réduire le risque d'incendie, d'explosion, de choc électrique ou de blessure lors de l'utilisation de l'Opal, veuillez suivre les consignes de sécurité élémentaires suivantes.

- En cas, vous ne devez modifier ni retirer la troisième broche (terre) du cordon électrique. Pour votre sécurité, ce produit doit être correctement mis à la terre.
- N'excédez pas les valeurs nominales de la prise électrique. Nous recommandons que la machine à glaçons soit branchée à son propre circuit. Utilisez uniquement une alimentation électrique standard de 115 V, 60 Hz, correctement mise à la terre conformément au code national de l'électricité et aux codes et règlements locaux en vigueur.
- En raison de risques potentiels pour la sécurité dans certaines conditions, nous vous mettons fortement en garde contre l'utilisation d'un cordon prolongateur. Si toutefois vous devez utiliser un cordon prolongateur, celui-ci doit présenter les caractéristiques suivantes : type pour électroménagers à trois broches avec mise à la terre, fiche avec mise à la terre, homologation UL, valeurs nominales de 15 ampères (minimum) et 120 volts.
- Ce produit doit être installé correctement et placé conformément aux instructions d'installation avant son utilisation. Ce produit est destiné à un usage domestique à l'intérieur seulement. Ne l'utilisez pas à l'extérieur.
- Ne rangez ni n'utilisez des vapeurs ou des liquides inflammables à proximité de ce produit.
- Ne permettez pas aux enfants de grimper sur la machine à glaçons, ni de s'y tenir ou s'y agripper. Ils pourraient se blesser gravement.
- N'utilisez pas d'eau impropre à la consommation ou de qualité douteuse sur le plan microbiologique.
- Placez le cordon électrique de façon qu'il ne soit pas tiré par les enfants et qu'il ne pose pas un risque de trébuchement.
- Placez le cordon électrique de façon qu'il ne touche pas aux surfaces chaudes.
- Ne faites pas fonctionner l'appareil si un de ses composants, cordon et fiche inclus, est endommagé.
- Débranchez le produit avant de le nettoyer à la main ou lorsqu'il n'est pas utilisé.
- N'immergez aucune pièce de ce produit dans l'eau.
- Ne branchez ni ne débranchez le produit avec les mains mouillées.
- Ne tentez pas de démonter, réparer, modifier ou remplacer une pièce quelconque de ce produit.
- Utilisez ce produit uniquement aux fins auxquelles il est destiné qui sont décrites dans ce manuel d'utilisation.
- N'utilisez aucun accessoire qui n'est pas recommandé par le fabricant.
- Lors de la manipulation, de l'installation et de l'utilisation de l'appareil, veillez à ne pas endommager le tube de réfrigérant.
- L'entretien doit être effectué par du personnel de service autorisé par l'usine et les composants doivent être remplacés par des pièces de rechange autorisées par le fabricant.
- Si le CORDON ÉLECTRIQUE est endommagé, il doit être remplacé par le fabricant, son agent de service ou des personnes ayant des qualifications similaires, afin d'éviter de générer des dangers.
- Procédez au remplissage avec de l'eau potable uniquement.

### **⚠ ATTENTION** Pour réduire le risque de blessure lors de l'utilisation de votre Opal, observez les consignes de sécurité élémentaires suivantes.

- Ne retirez aucune étiquette apposée sur la machine à glaçons qui présente des renseignements sur la sécurité, les avertissements ou le produit.
- Risque associé à une charge lourde : Nous recommandons que deux personnes déplacent et installent la machine à glaçons afin de prévenir les blessures.

### Élimination du réfrigérant et de la mousse

Jeter l'appareil conformément aux réglementations fédérales et locales. Le réfrigérant inflammable et les matériaux d'isolation utilisés nécessitent des procédures d'élimination spéciales. Contactez vos autorités locales pour l'élimination écologique de votre appareil.

### MISE AU REBUT ADÉQUATE DE VOTRE ÉLECTROMÉNAGER

Veuillez jeter ou recycler votre électroménager conformément aux règlements fédéraux ou locaux. Communiquez avec les instances locales pour en savoir plus sur la mise au rebut ou le recyclage de votre électroménager.

### **⚠ AVERTISSEMENT** RISQUE D'INCENDIE OU D'EXPLOSION Fluide frigorigène inflammable

Cet électroménager contient le réfrigérant isobutane, aussi connu comme R600a, un gaz naturel à compatibilité élevée avec l'environnement. Il s'agit cependant d'un combustible. Observez les consignes de sécurité ci-dessous afin de réduire le risque de blessure ou de dommage à la propriété.

1. Lors de la manipulation, de l'installation et de l'utilisation de cet appareil, prenez soin de ne pas endommager les tubes de circulation du fluide frigorigène.
2. L'entretien ou la réparation doivent être effectués par un personnel de service autorisé. Utilisez seulement des pièces de rechange autorisées par le fabricant.
3. Mettez le réfrigérateur au rebut conformément aux réglementations fédérales et locales. Le fluide frigorigène inflammable et le matériel isolant utilisés nécessitent des procédures de mise au rebut spéciales. Communiquez avec les autorités locales compétentes pour la mise au rebut de votre réfrigérateur sans danger pour l'environnement.
4. N'obstruez pas les événements dans l'enceinte prévue pour l'appareil.
5. Pour retirer le givre, grattez à l'aide d'un grattoir ou d'une spatule en plastique ou en bois. N'utilisez pas un pic à glace ni un instrument métallique ou aux arêtes coupantes car il y a un risque de percer la doublure du congélateur et la tubulure du réfrigérant inflammable derrière elle.
6. N'utilisez pas d'appareils électriques à l'intérieur des compartiments de stockage des aliments de l'électroménager, sauf s'ils sont du type recommandé par le fabricant.
7. N'utilisez aucun appareil électrique pour dégivrer votre congélateur.
8. N'utilisez pas d'appareils mécaniques ou d'autres moyens d'accélérer le processus de dégivrage, autres que ceux recommandés par le fabricant.
9. N'endommagez pas le circuit de fluide frigorigène. Cet avertissement est applicable uniquement aux appareils dotés de circuits de réfrigération qui sont accessibles par l'utilisateur.

## LISEZ, SUIVRE, ET CONSERVER CES INSTRUCTIONS

# Pièces Incluses

---

Assurez-vous de la présence de tous les composants. Si un article est absent, veuillez composer le 1.866.907.6718.

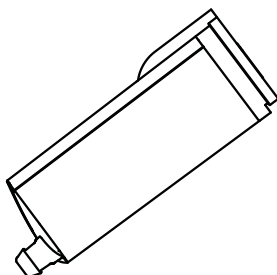

Filtre à eau (x1)



Poudre de  
détartrage (x1)

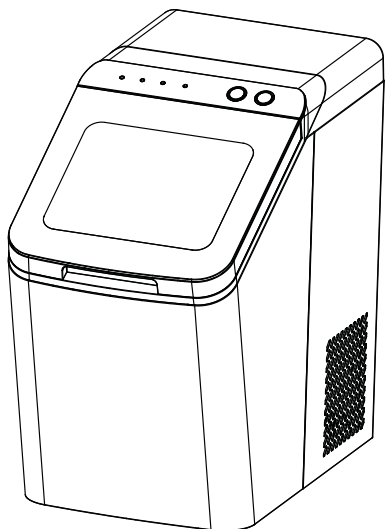

MACHINE À GLAÇONS OPAL

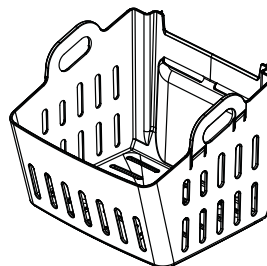

BAC À GLAÇONS

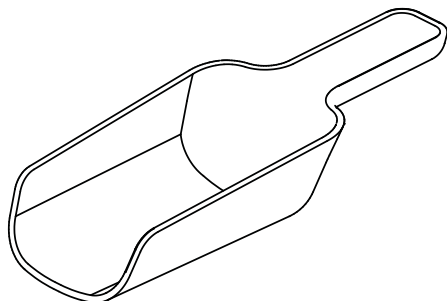

PELLE À GLAÇONS

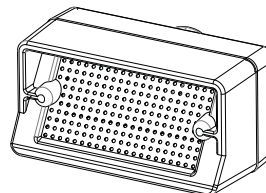

Filtre d'admission grillagé (préas-  
semblé dans le réservoir d'eau de la  
machine à glaçons)

# Hard Water Can Impact Your Ice Maker

Descale your Opal once a month or more frequently if you live in an area with hard water.

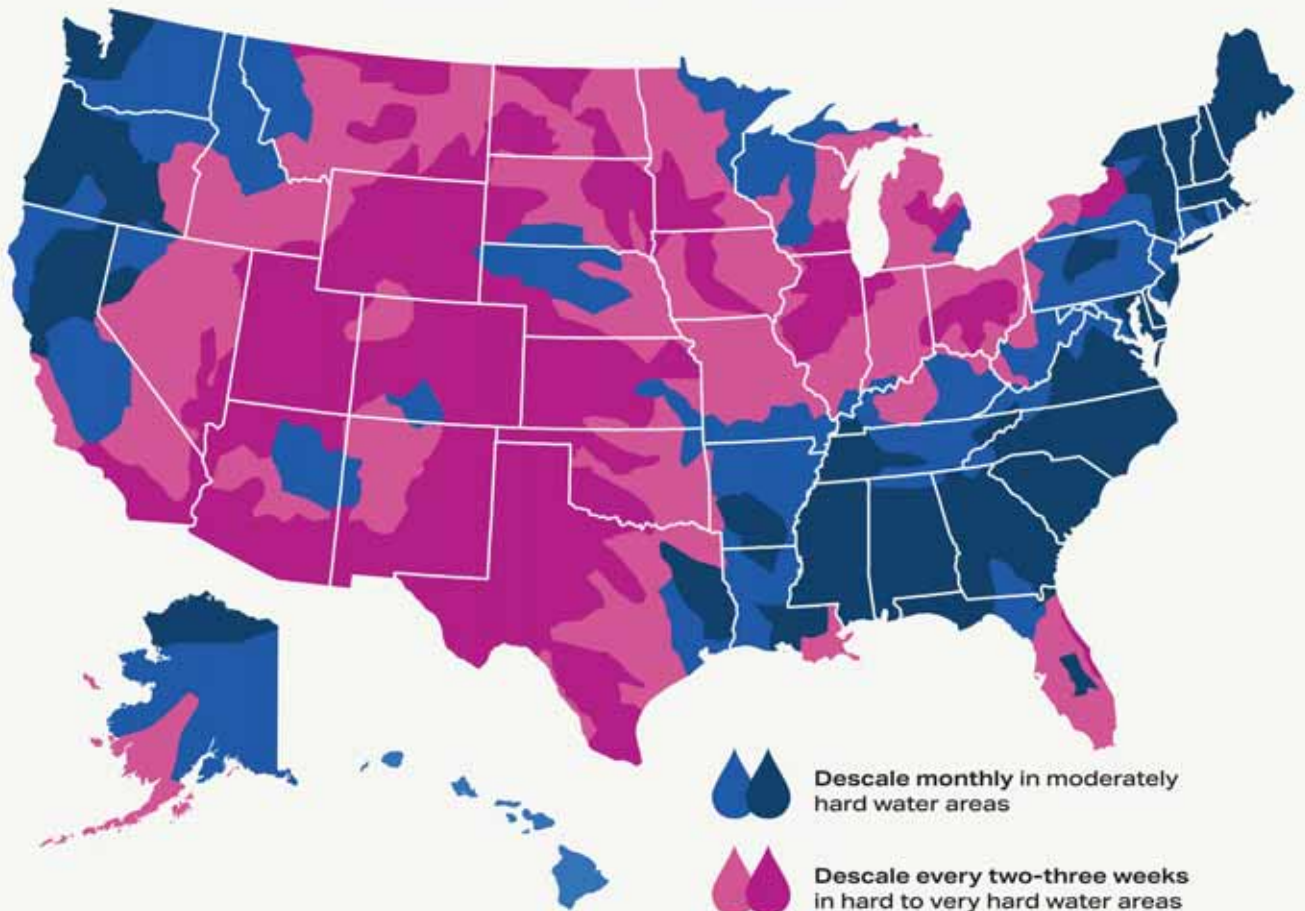

Concentration of calcium carbonate in the water

- 0-60mg/L (Soft)
- 120mg/L (Moderately Hard)
- 180mg/L (Hard)
- 250mg/L (Very Hard)

To eliminate the need to descale it is recommended to use distilled water  
Data Source: <https://www.usgs.gov/media/images/map-water-hardness-united-states>

# Production de glaçons avec l'Opal

La température de fonctionnement idéale de la machine à glaçons Opal est comprise entre 55 °F et 90 °F, et celle-ci doit être installée avec un dégagement de 3 pouces à l'arrière et sur les côtés de l'unité. Avant la première utilisation, suivez les instructions de la page 8 pour désinfecter et rincer la machine à glaçons avec de l'eau propre.

1. Ouvrez le couvercle pour accéder au réservoir d'eau inférieur.
2. Remplissez le réservoir avec de l'eau fraîche, filtrée et potable jusqu'au repère « Max Fill ». La dureté de l'eau doit être inférieure à 205 mg/L. Ne remplissez pas le réservoir avec un liquide autre que l'eau. L'utilisation d'un liquide autre que de l'eau potable constitue une mauvaise utilisation et annulera la garantie.  
Si vous utilisez de l'eau du robinet, vous devrez détartrer l'appareil plus souvent (toutes les 2-3 semaines) pour le maintenir en bon état de fonctionnement.
3. Branchez la machine à glaçons dans une prise mise à la terre.
4. Appuyez sur le bouton Power pour démarrer la machine à glaçons. Le voyant situé sur le côté gauche s'allume pour confirmer que l'appareil a commencé à faire de la glace.
5. L'Opal commencera à produire des glaçons en moins de 10 minutes. La production se poursuivra jusqu'à ce que le bac soit plein ou que l'eau s'épuise. Pour continuer à fabriquer de la glace, retirez les glaçons du bac ou ajoutez de l'eau.

**AVIS** Certains types de lampes sous armoire peuvent devenir suffisamment chauds pour endommager l'apparence du dessus de l'Opal.

## Comprendre l'affichage

Making Ice   Add Water   Cleaning   Defrosting



Clean

Power

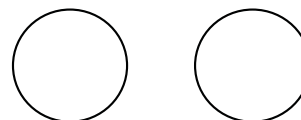

Hold 3 Sec

### Power (mise sous tension)

Lorsque vous appuyez sur le bouton Power, les commandes sont activées et la fabrication de glaçons commence. Lorsque la machine est active et sous tension (ON), appuyez sur le bouton Power pour éteindre la machine à glaçons.

### Clean (nettoyage)

Pour lancer le cycle de nettoyage, appuyez sur le bouton Clean et maintenez-le enfoncé durant 3 secondes. Pour quitter le cycle de nettoyage, il suffit d'appuyer de nouveau sur le bouton Clean et de le maintenir enfoncé.

### Notification de nettoyage (alerte de détartrage)

Après 100 heures de production de glaçons, le voyant Cleaning clignote pour avertir l'utilisateur qu'un cycle de

détartrage est nécessaire. Le clignotement s'arrête une fois le cycle terminé.

### Dégivrage

Si la machine à glaçons a détecté une vis sans fin gelée et une production de glace faible, le voyant de dégivrage (Defrosting) s'allume. L'appareil lance un cycle de rinçage pour dégivrer la machine à glaçons, puis recommence à fabriquer de la glace.

### Voyants

Les quatre voyants situés sur le côté gauche du panneau de commande indiquent l'état actuel de l'Opal. Si le voyant Add Water est allumé, votre appareil a besoin de plus d'eau avant de pouvoir effectuer un cycle de production de glace ou de nettoyage.

## Rangement de la pelle à glaçons

Rangez facilement la pelle à glaçons de l'Opal à l'intérieur du bac à glaçons en la faisant glisser dans l'une des fentes prévues à cet effet.

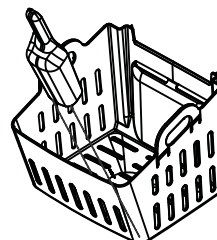
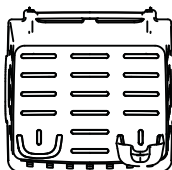
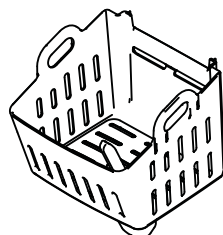



# Filtre à eau

Le filtre à eau Opal est disponible chez GE Appliances et il est le seul filtre à eau compatible avec l'Opal. Veuillez suivre les instructions d'installation incluses avec votre filtre.

**REMARQUE :** Retirez votre filtre à eau (s'il est installé) et réinstallez le capuchon d'admission grillagé avant de nettoyer votre Opal.

## INSTRUCTIONS D'INSTALLATION

1. Retirez le tamis à mailles qui a été installé dans votre Opal. Ce tamis est situé dans le coin inférieur gauche du réservoir d'eau Opal.
2. Assurez-vous de conserver ce tamis à mailles pour une utilisation lorsqu'aucun filtre à eau n'est installé.
3. Insérez votre filtre à eau Opal dans le trou où le tamis à mailles était installé. Assurez-vous que le bouchon du filtre est orienté à l'opposé de vous et que les poignées sont les plus proches de vous.
4. Il est préférable de placer le filtre à un angle vertical de 45 degrés pour une installation plus facile. Une fois que le bouchon du filtre est complètement inséré, poussez le filtre vers le bas jusqu'à ce que vous entendiez un clic.
5. Vous savez que le filtre est en place lorsque vous entendez le clic et sentez que le filtre est bien fixé dans la machine.

Vue de côté

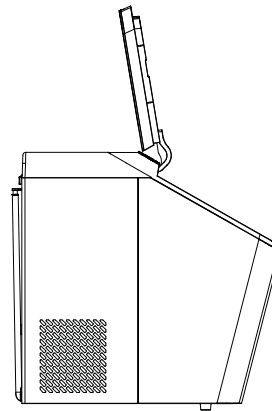

Filtre à eau

Vue de face

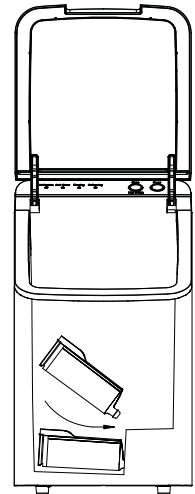

Le filtre à eau s'enclenche en place

# Entretien Et Nettoyage

Pour conserver la fraîcheur des glaçons en pépites et garantir un bon fonctionnement, il est fortement recommandé de détartrer et de désinfecter la machine à glaçons.

Il est recommandé de désinfecter l'appareil une fois par semaine afin de maintenir sa salubrité.

Le détartrage est recommandé pour éliminer les dépôts minéraux durs et doit être effectué toutes les 2-3 semaines en fonction de la dureté de l'eau.

Si vous utilisez de l'eau du robinet, il peut être nécessaire de modifier le programme de nettoyage en fonction de la dureté de l'eau. L'eau plus dure peut nécessiter un détartrage plus fréquent, ou même de passer à l'eau distillée. Pour nettoyer l'extérieur de la machine à glaçons, débranchez-la puis utilisez un linge doux imbibé d'eau savonneuse pour nettoyer délicatement les surfaces extérieures. Séchez à l'aide d'un linge doux. N'utilisez pas de savon pour nettoyer le réservoir.

## ⚠ AVERTISSEMENT

Risque d'exposition à des produits chimiques - Lors du nettoyage avec un javellisant, travaillez dans un endroit bien ventilé et évitez de mélanger le javellisant avec d'autres nettoyants domestiques.

## ⚠ AVERTISSEMENT

Débranchez le produit avant de le nettoyer à la main, ou lorsqu'il n'est pas utilisé.

## Procédure de détartrage et de désinfection du système

Première utilisation : Avant la première utilisation de la machine à glaçons Opal, il est recommandé de commencer par désinfecter la machine.

Notification de nettoyage : Après 100 heures de production de glaçons, le voyant Cleaning clignote pour avertir l'utilisateur qu'un cycle de détartrage est nécessaire. Le clignotement s'arrête une fois le cycle terminé, mais n'empêche pas la machine de faire de la glace entre-temps. Cette alerte dépend de la dureté de l'eau. Veuillez vous reporter à la carte des eaux dures de la page 6 pour obtenir des conseils.

Pour détartrer ou désinfecter les composants internes de l'Opal, procédez comme suit :

1. Retirez le bac à glaçons avant de commencer le nettoyage, puis débranchez l'Opal.
2. Retirez le filtre à eau de l'Opal (s'il est présent) et remplacez-le par le bouchon d'admission grillagé du réservoir. Si aucun filtre n'est présent, retirez d'abord le filtre d'admission grillagé et rincez-le à l'eau pour éliminer les débris qui pourraient s'être accumulés pendant la formation de glace au fil du temps. Remplacez le filtre d'admission grillagé pour qu'il soit en place pendant le détartrage ou la désinfection.
3. Vidangez l'Opal en déconnectant le haut des flexibles de vidange à l'arrière de l'appareil. Voyez les Figures 2 et 3.  
**REMARQUE** : Si le réservoir latéral est présent, retirez-le de sa base et déconnectez la base avant la vidange.
4. Ensuite, inclinez les tuyaux pour vidanger dans un évier ou un seau placé en dessous du niveau de la machine à glaçons. Voyez la Figure 4.
5. Une fois que l'eau cesse de s'écouler, réinsérez les bouchons.

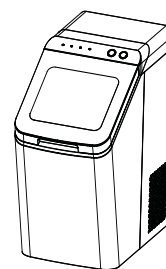

Figure 1

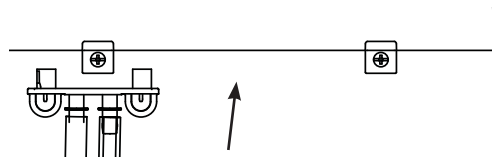

Figure 2

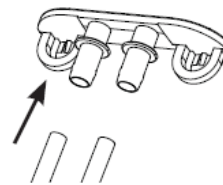

Figure 3

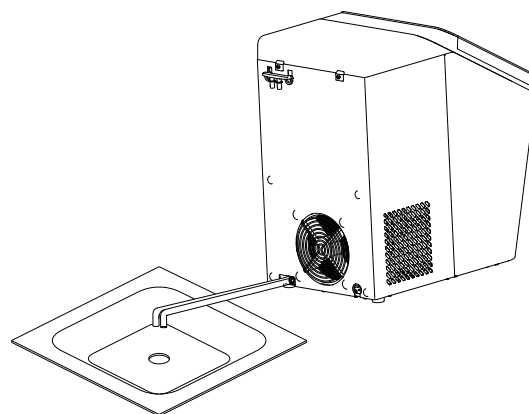

Figure 4

# Entretien Et Nettoyage

## Procédure de détartrage et de désinfection du système (suite)

6. Détartrage Remplissez le réservoir de vinaigre blanc jusqu'à la ligne Max Fill ou utilisez la trousse de nettoyage Opal et suivez les instructions fournies.

Désinfection : Créez une solution en remplissant l'eau jusqu'à la ligne Max Fill, puis en ajoutant une cuillère à café d'eau de Javel.

7. Branchez l'Opal et maintenez le bouton Clean enfoncé durant 3 secondes pour lancer le processus de nettoyage. Voyez la Figure 6.

**REMARQUE** : L'eau commence à circuler et le voyant Cleaning s'allume sur le côté gauche de l'appareil pour confirmer que celui-ci est en cours de nettoyage. Au bout de trois minutes, l'eau s'arrête, le voyant Cleaning s'éteint et le bouton Clean commence à émettre des pulsations. Si, pendant 5 minutes, vous n'intervenez pas sur la machine à glaçons, les pulsations s'arrêtent, la machine quitte le mode de nettoyage et passe à l'état de veille.

8. Détartrage : Effectuez jusqu'à 3 cycles de nettoyage avec la solution de détartrage, puis laissez l'appareil reposer et tremper durant 18 heures. Pendant que l'appareil trempe, imbibe un chiffon de la solution et essuyez les parois intérieures. Utilisez un coton-tige pour nettoyer les interstices. Lorsque vous avez terminé, rincez le chiffon à l'eau claire et essuyez de nouveau l'Opal pour éliminer toute solution de nettoyage. Répétez le processus pour les dépôts de tartre très importants. Désinfection : Une fois le voyant Cleaning éteint, vidangez rapidement l'Opal.

9. Rincez en ajoutant de l'eau fraîche dans le réservoir d'eau et en appuyant sur le bouton Clean pour lancer un deuxième cycle de nettoyage. Une fois le cycle de nettoyage terminé, videz l'appareil de toute l'eau.

10. Répétez l'étape 9 deux fois de plus, en ajoutant de l'eau fraîche dans le réservoir à chaque fois (vous pouvez continuer à répéter le cycle de rinçage autant de fois que vous le souhaitez). Pour quitter le mode de nettoyage à tout moment, maintenez le bouton Clean enfoncé durant trois secondes.

11. Remplacez et rebranchez les tuyaux de vidange à l'arrière de l'Opal.

12. Lorsque vous avez terminé, remplissez le réservoir d'eau fraîche et appuyez sur le bouton Power pour fabriquer des glaçons. Voyez la Figure 8.

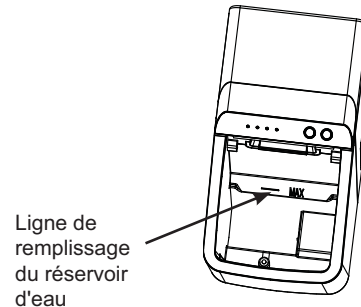

Figure 5

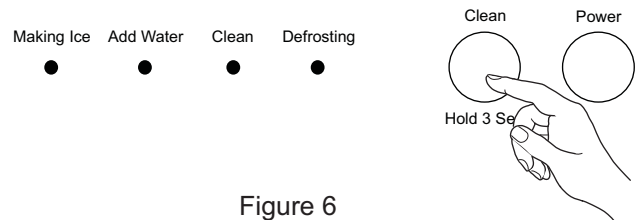

Figure 6

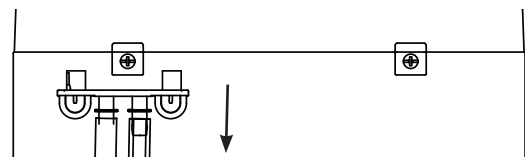

Figure 7

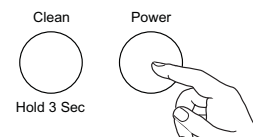

Figure 8

# Sons de fonctionnement normaux

Votre nouvelle machine à glaçons peut produire des sons qui ne sont pas familiers. La plupart de ces sons sont normaux. Les surfaces dures telles que planchers, murs et comptoirs peuvent amplifier ces sons. La liste suivante décrit les sons qui peuvent vous surprendre et ce qui les produit.

Bruit de fonctionnement	Raison pour laquelle le client rencontre un bruit de fonctionnement
Sifflement	Lorsque l'Opal est mise sous tension pour la première fois, vous pouvez remarquer que le ventilateur du condenseur tourne.
Bourdonnement	Lorsque la pompe à eau se met en marche la première fois, elle peut être sèche et légèrement bruyante. Une fois remplie d'eau, le bruit s'amenuisera.
Cliquetis	Des cliquetis peuvent être produits par la circulation du réfrigérant. Ces bruits devraient s'amenuiser considérablement une fois le système de réfrigérant stabilisé.
Gargouillis	Lorsque le circuit de réfrigérant s'arrête, il peut y avoir un bref gargouillis lorsque le réfrigérant cesse de s'écouler.
Vrombissement	Le compresseur est un moteur. Il produit un vrombissement de faible tonalité lorsqu'il fonctionne.
Clic	Les glaçons en pépites tombent dans le bac à glace à mesure qu'ils sont produits. Les premiers glaçons sont les plus bruyants car ils frappent le fond du bac. À mesure que le bac se remplit, ce bruit s'amenuise considérablement.
Grincement	Lorsque l'Opal a besoin d'un dégivrage, elle peut commencer à grincer lorsque de la glace commence à s'accumuler autour des mécanismes. Le cycle de dégivrage est automatique et peut prendre 10 à 20 minutes. Pendant ce temps, le bouton frontal ne répond pas. Les grincements plus fréquents nécessitent généralement un nettoyage au vinaigre blanc pour éliminer l'accumulation de tartre interne.

## Dépannage

Problème	Solution
La glace semble molle et pas fraîchement fabriquée	La machine à glaçons est configurée pour économiser l'énergie et l'usure des composants lorsqu'elle n'est pas utilisée. Si vous n'interagissez pas avec la machine en ouvrant/fermant le couvercle pendant 8 heures, la machine ne fonctionnera pas. Au bout de 8 heures, la machine se rallume et produit des glaçons jusqu'au niveau maximal.
L'appareil allume le voyant Add Water mais il y a plein d'eau	Suivez les instructions de détartrage à la page 8. Faites tremper l'appareil durant 18 heures, puis effectuez un cycle de rinçage complet.
L'appareil n'arrête pas de se dégivrer	Si la machine à glaçons passe en mode dégivrage et qu'aucun signal sonore n'indique que la vis sans fin est gelée, il est fort probable que les bouches d'aération soient bloquées. Assurez-vous qu'il y a un dégagement d'au moins 3 pouces à l'arrière et sur les côtés de l'appareil pour assurer une bonne circulation de l'air. Si le débit d'air est restreint, la machine ne produira pas de glace normalement.
La production de glace est faible	Assurez-vous qu'il y a un dégagement d'au moins 3 pouces à l'arrière et sur les côtés de l'appareil pour assurer une bonne circulation de l'air. Si le débit d'air est restreint, la machine ne produira pas de glace normalement. Si les bouches d'aération ne sont pas obstruées, suivez les instructions de détartrage de la page 8. Faites tremper l'appareil durant 18 heures, puis effectuez un cycle de rinçage complet.

# Garantie limitée de la machine à glaçons GE Appliances

## ElectromenagersGE.ca

Veillez garder les numéros de série et de modèle à portée de la main au moment d'effectuer un appel de service. Composez le 1.866.907.6718 pour des questions relatives au service.

Durant la période de	GE Appliances appliquera la garantie suivante
<b>Un (1) an</b> À partir de la date d'achat initial	Si la machine à glaçons tombe en panne en raison d'un vice de matière ou de fabrication au cours de la garantie limitée d'un an, GE Appliances réparera le produit, le remplacera par un produit neuf ou fabriqué, ou remboursera le prix d'achat du produit à la seule discrétion de GE Appliances.

### Ce que GE Appliances ne garantie pas:

- Les déplacements de service à votre domicile.
- Une installation, une livraison ou un entretien inadéquats.
- La défaillance du produit en raison d'un usage abusif, d'une mauvaise utilisation, ou s'il est utilisé à des fins commerciales ou autres que celles prévues.
- Le remplacement des fusibles du domicile ou le réarmement des disjoncteurs.
- Les dommages survenus après la livraison.
- Le remplacement des ampoules, si elles sont incluses.
- Tout dommage occasionné par un accident, un incendie, une inondation ou une autre catastrophe naturelle.
- Les dommages accessoires ou indirects causés par d'éventuelles déficiences de cet électroménager.
- Les bogues logiciels qui ne peuvent pas être corrigés par une mise à jour de l'application SmartHQ.
- Les frais de main-d'œuvre ou les autres frais encourus pour l'installation et/ou le retrait du produit.

### EXCLUSION DES GARANTIES IMPLICITES

Votre seul recours exclusif consiste en l'échange du produit ou son remboursement en vertu de cette garantie limitée. Toute garantie implicite, y compris les garanties implicites relatives à la qualité marchande ou à l'adéquation à un usage particulier, se limitera à une période de un an ou à la période la plus courte prescrite par la loi.

Pour la vente dans les 50 États et le district de Columbia des États-Unis seulement : Clients des États-Unis : Cette garantie limitée est étendue à l'acheteur d'origine pour les produits achetés relativement à une utilisation domestique à l'intérieur des États-Unis. En Alaska et à Hawaï, la garantie limitée n'inclus pas les coûts relatifs à l'expédition des appareils.

Certains États ou provinces ne permettent pas l'exclusion ou la restriction des dommages accessoires ou indirects. Certains droits particuliers vous sont dévolus en vertu de la présente garantie et peuvent s'accompagner d'autres droits qui varient selon votre lieu de résidence. Pour connaître la nature exacte de vos droits, consultez l'organisme de protection du consommateur de votre région, ou encore le bureau du procureur général de l'État.

**Garant : GE Appliances, une compagnie Haier**

**Louisville, KY 40225**

Brochez votre reçu ici. Pour obtenir le service sous garantie, vous devrez fournir la preuve de l'achat original.

# Soutien Au Consommateur

---

## Service et enregistrement

Enregistrez votre nouvel électroménager en ligne à votre convenance! L'enregistrement de votre produit dans les plus brefs délais permet une meilleure communication et un service rapide en vertu de votre garantie, le cas échéant.

Enregistrez votre électroménager sur [electromenagersge.ca/soutien-apres-vente](http://electromenagersge.ca/soutien-apres-vente) ou visitez [myopalservice.com](http://myopalservice.com) pour soumettre une requête de service.

---

## Communiquez avec nous

Si vous n'êtes pas satisfait du service reçu de GE Appliances, contactez-nous via notre site Web avec tous les détails, y compris votre numéro de téléphone, ou encore écrivez à :

Aux États-Unis : General Manager, Customer Relations | GE Appliances, Appliance Park | Louisville, KY 40225  
[GEAppliances.com/contact](http://GEAppliances.com/contact)

Au Canada : Directeur, Relations avec le consommateur, MC Commercial Inc. | Suite 310, 1 Factory Lane | Moncton, N.B.  
E1C 9M3 [GEAppliances.ca/en/contact-us](http://GEAppliances.ca/en/contact-us)

# Notes

---



# Notes

---

# Notes

---



The Good Ice™



# MÁQUINA DE PEPITAS DE HIELO OPAL™

<b>INFORMACIÓN IMPORTANTE DE SEGURIDAD</b> .....	3
<b>PARTES INCLUIDAS</b> .....	4
<b>IMPACTO DE AGUA DURA</b> .....	5
<b>PRODUCCIÓN DE HIELO CON LA OPAL</b> ...	6
<b>ENTENDER LA PANTALLA</b> .....	7
<b>GUARDADO DE LA CUCHARA PARA HIELO</b> .....	6
<b>FILTRO DE AGUA</b> .....	7
<b>CUIDADO Y LIMPIEZA</b> .....	8
<b>SONIDOS NORMALES</b> .....	10
<b>SOLUCIÓN DE PROBLEMAS</b> .....	10
<b>GARANTÍA LIMITADA</b> .....	10
<b>SOPORTE AL CLIENTE</b> .....	12

Escriba los números de modelo y de serie aquí:

Nº de Modelo \_\_\_\_\_

Nº de Serie \_\_\_\_\_

Busque estos números en una etiqueta en el revestimiento de la caja interna superior de la unidad sobre el frente.

## OWNER'S MANUAL

P41NAASSTSS  
ESPAÑOL

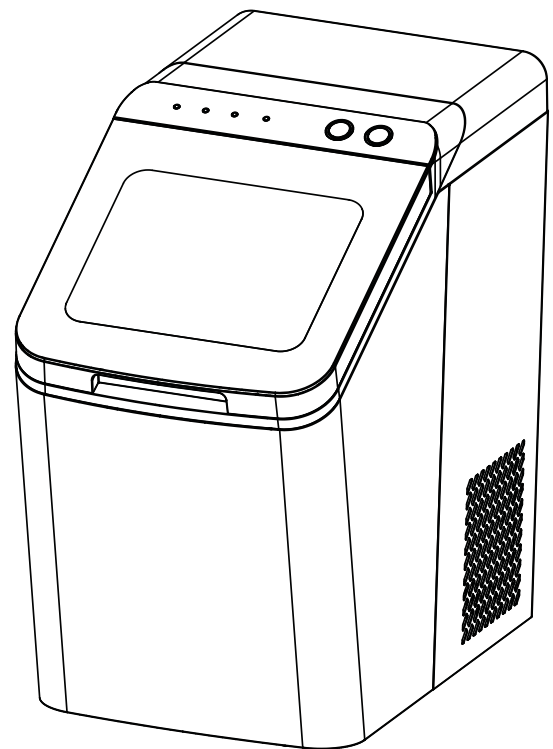



**GRACIAS POR HACER QUE GE APPLIANCES SEA PARTE DE SU HOGAR.**

Ya sea que haya crecido usando GE Appliances, o que ésta es su primera vez, nos complace tenerlo en la familia.

Sentimos orgullo por el nivel de arte, innovación y diseño de cada uno de los electrodomésticos de GE Appliances, y creemos que usted también. Entre otras cosas, el registro de su electrodoméstico asegura que podamos entregarle información importante del producto y detalles de la garantía cuando los necesite.

# INFORMACIÓN IMPORTANTE DE SEGURIDAD

## LEA TODAS LAS INSTRUCCIONES ANTES DE USAR

**⚠ ADVERTENCIA** A fin de reducir el riesgo de incendio, explosión, descargas eléctricas o lesiones al usar la Opal, siga estas precauciones básicas de seguridad. **k, or injury when using your Opal, follow these basic safety precautions.**

- Nunca, bajo ninguna circunstancia, altere o elimine la tercera clavija (tierra) del cable de corriente. Por seguridad personal, este producto deberá estar adecuadamente conectado a tierra.
- No supere la potencia del tomacorriente. Se recomienda conectar la máquina de hielo en su propio circuito. Use sólo un suministro eléctrico estándar de 115 V, 60 Hz., que se encuentre correctamente conectado a tierra de acuerdo con el Código Nacional de Electricidad y los códigos y ordenanzas locales.
- Debido a los posibles riesgos sobre la seguridad bajo ciertas condiciones, recomendamos enfáticamente evitar el uso de prolongadores. Sin embargo, si deberá usar un prolongador, es absolutamente necesario que sea un prolongador para electrodomésticos de 3 cables con conexión a tierra de la lista de UL, que cuente con un enchufe con conexión a tierra y que la potencia eléctrica del cable sea de 15 amperes (mínimo) y 120 volts.
- Este producto se deberá instalar y ubicar adecuadamente de acuerdo con las instrucciones de instalación antes de su uso. Este producto es para uso hogareño en interior únicamente. No lo use en áreas exteriores.
- No guarde ni use vapores inflamables o líquidos cerca de este producto.
- No permita que los niños se trepen, paren o cuelguen de la máquina de hielo. Podrían sufrir lesiones graves.
- No use la misma con agua que no sea segura a nivel microbiológico o de calidad desconocida.
- Coloque el cable de corriente de modo tal que los niños no puedan tirar del mismo u ocasionar riesgos de tropiezo.
- Coloque el cable de corriente de modo tal que no tenga contacto con superficies calientes.
- Evite el uso si un componente, incluyendo el cable o el enchufe, se encuentran dañados.
- Desenchufe el producto antes de realizar la limpieza manual o cuando no esté en uso.
- No sumerja ninguna parte del producto en agua.
- No enchufe ni desenchufe el producto con las manos húmedas.
- No intente desensamblar, reparar, modificar o reemplazar cualquier pieza del producto. Para acceder a información sobre la Garantía, consulte la página 13.
- No intente desensamblar, reparar, modificar o reemplazar cualquier pieza del producto.
- No use accesorios que no hayan sido recomendados por el fabricante.
- Al mover, instalar y utilizar el electrodoméstico, se deberá tener cuidado para evitar dañar la tubería del refrigerante.
- El servicio técnico deberá ser realizado por personal autorizado del servicio de fábrica, y los componentes podrán ser reemplazados por componentes de repuesto autorizados por el fabricante.
- Si el CABLE DE ALIMENTACION está dañado, deberá ser reemplazado por el fabricante, su agente de servicios o una persona con calificación similar a fin de evitar riesgos.
- Llene con agua potable únicamente.

**⚠ PRECAUCIÓN** A fin de reducir el riesgo de lesión al usar su Opal, siga estas precauciones básicas de seguridad:

- No retire ninguna advertencia de seguridad ni etiquetas del producto de la máquina de hielo.
- Riesgo al Levantar: se recomienda contar con dos personas para trasladar e instalar la máquina de hielo, a fin de evitar lesiones.

### Eliminación de refrigerante y espuma.

Deseche el dispositivo de acuerdo con las regulaciones federales y locales. Los refrigerantes inflamables y los materiales de aislamiento utilizados requieren procedimientos especiales de eliminación. Póngase en contacto con las autoridades locales para la eliminación de su dispositivo de forma respetuosa con el medio ambiente.

### ELIMINACIÓN CORRECTA DE SUS ELECTRODOMÉSTICOS

Deseche o recicle su electrodoméstico de acuerdo con las regulaciones federales o locales. Comuníquese con las autoridades locales para obtener más información sobre la eliminación o el reciclaje de su electrodoméstico.

**⚠ ADVERTENCIA**  **RIESGO DE INCENDIO O EXPLOSIÓN Refrigerantes Inflamables**

Este electrodoméstico cuenta con refrigerante isobutano, también conocido como R600a, un gas natural con alto nivel de compatibilidad medioambiental. Sin embargo, también es combustible. Siga las advertencias que figuran a continuación, a fin de reducir el riesgo de lesiones o daños sobre la propiedad.

1. Al mover, instalar y operar el electrodoméstico, se deberá tener cuidado de no dañar la tubería del refrigerante.
2. El servicio técnico sólo debe ser realizado por personal autorizado del servicio. Use sólo piezas del servicio autorizadas por el fabricante.
3. Descarte el electrodoméstico de acuerdo con las Regulaciones Federales y Locales. El refrigerante inflamable y el material aislante inflamable usados requieren procedimientos de descarte especiales. Comuníquese con las autoridades locales para descartar su refrigerador de forma ambientalmente segura.
4. Mantenga las aberturas de ventilación en el espacio de protección del electrodoméstico o en la estructura incorporada libres de obstrucción.
5. A fin de eliminar la escarcha, raspe con una espátula o raspador de plástico o madera. No use un instrumento con pico de hielo, metal, o con forma puntiaguda, ya que esto podrá perforar el revestimiento del freezer y luego la tubería refrigerante inflamable detrás de éste.
6. No use electrodomésticos dentro de los compartimientos de almacenamiento de comida del electrodoméstico, a menos que sean del tipo recomendado por el fabricante.
7. No use ningún dispositivo eléctrico para descongelar su refrigerador.
8. No use dispositivos mecánicos u otros medios para acelerar el proceso de descongelación que no sean aquellos recomendados por el fabricante.
9. No dañe el circuito del refrigerante. Esta advertencia sólo es aplicable para electrodomésticos con circuitos refrigerantes a los cuales el usuario tiene acceso.

# Partes Incluidas

---

Asegúrese de que todos los componentes estén presentes. En caso de faltar un ítem, por favor comuníquese al 1.866.907.6718.

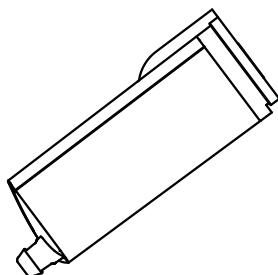

Filtro de Agua (x1)



Polvo para  
Descalcificar (x1)

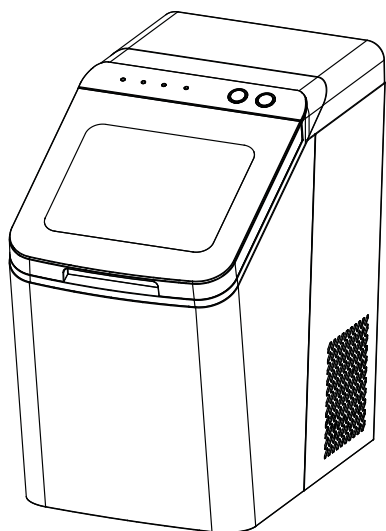

MÁQUINA DE HIELO OPAL

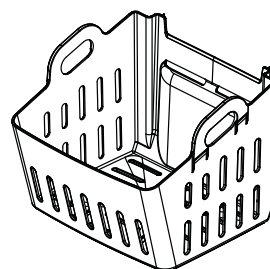

RECIPIENTE DE HIELO

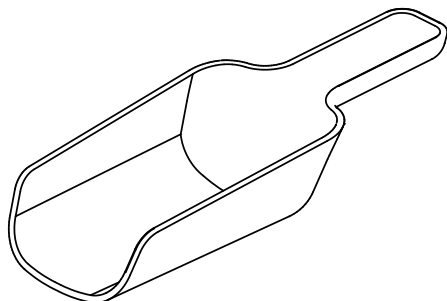

CUCHARA PARA HIELO

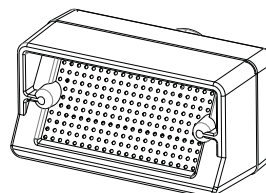

Entrada del Filtro con Malla (preensamblada en el depósito de agua de la máquina de hielo)



# Hard Water Can Impact Your Ice Maker

Descale your Opal once a month or more frequently if you live in an area with hard water.

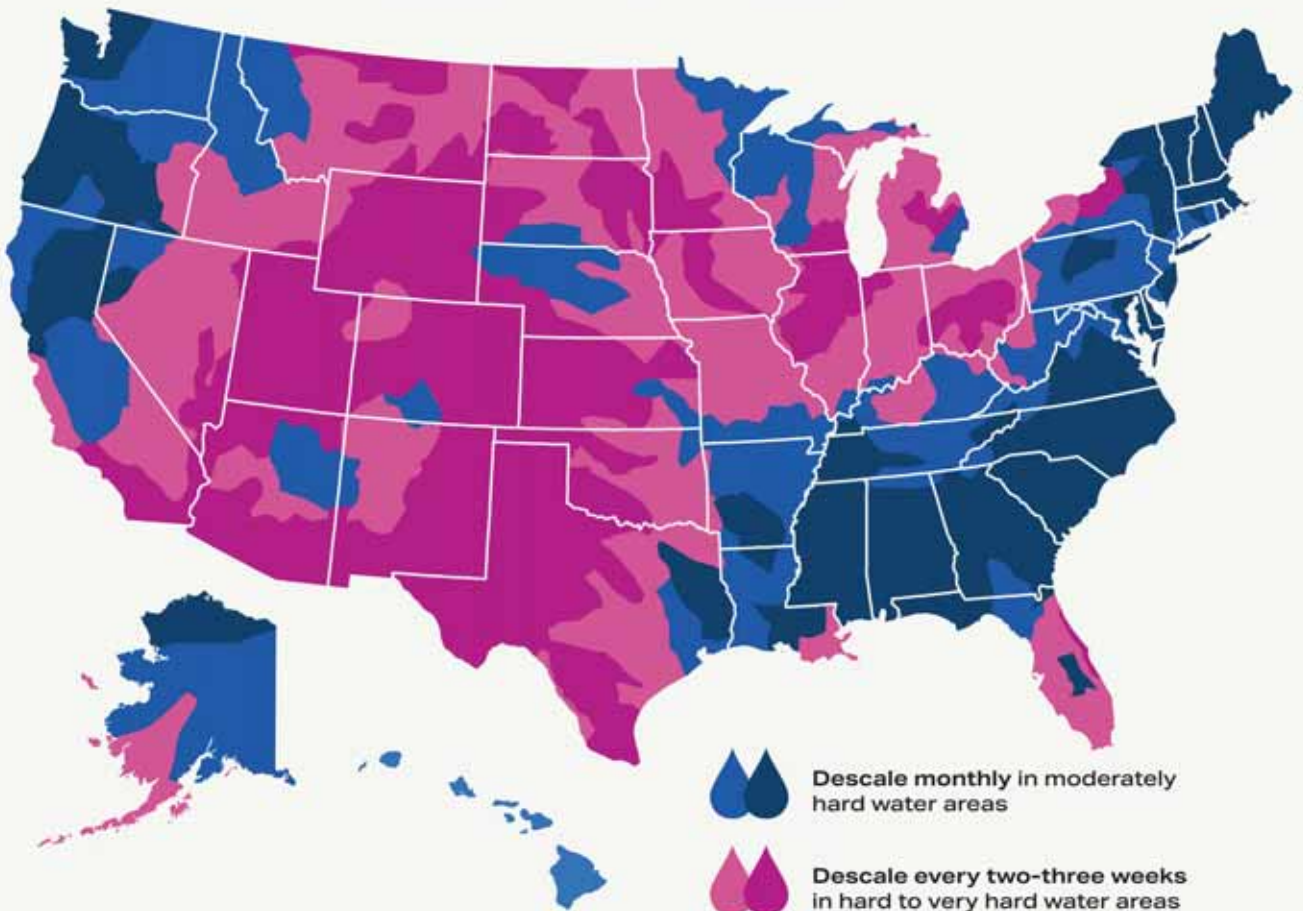

Concentration of calcium carbonate in the water

- 0-60mg/L (Soft)
- 120mg/L (Moderately Hard)
- 180mg/L (Hard)
- 250mg/L (Very Hard)

To eliminate the need to descale it is recommended to use distilled water  
Data Source: <https://www.usgs.gov/media/images/map-water-hardness-united-states>

# Producción de hielo con la Opal

El ambiente de funcionamiento ideal de la Máquina de Hielo Opal es entre 55°F y 90°F, y la máquina de hielo se deberá instalar con un espacio libre de 3 pulgadas sobre la parte trasera y los laterales de la unidad. Siga las instrucciones que figuran en la Página 8 para desinfectar y enjuagar la máquina de hielo con agua potable antes del primer uso.

1. Abra la tapa de acceso al depósito de agua inferior.
2. Llene el depósito con agua fresca, filtrada y potable hasta la línea de "Llenado Máximo". La dureza del agua deberá ser inferior a 205 mg/L. No llene el depósito con ningún líquido excepto agua. El uso de cualquier líquido que no sea agua potable se considerará como uso incorrecto y anulará su garantía.

Si se usará agua del grifo, la unidad se deberá descalcificar con mayor frecuencia (cada 2 o 3 semanas) para mantener su correcto funcionamiento.

3. Enchufe la máquina de hielo en un tomacorriente conectado a tierra.
4. Presione el botón Power (Encendido) para iniciar la máquina de hielo. El indicador sobre el lado izquierdo iluminará la función "Making Ice" (Fabricando Hielo), confirmando que la unidad comenzó a fabricar hielo.
5. La Opal comenzará a producir hielo dentro de los 10 minutos. Ésta continuará fabricando hielo hasta que el recipiente esté lleno o se quede sin agua. Para continuar fabricando hielo, retire el hielo del recipiente de hielo y agregue más agua.

## AVISO

Algunos tipos de lámparas debajo del gabinete podrán generar un nivel de calor que ocasione daños sobre el aspecto de la parte superior de la Opal.

## Entender La Pantalla

Making Ice   Add Water   Cleaning   Defrosting

●   ●   ●   ●

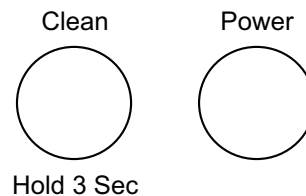

### Encendido

El botón Power (Encendido), cuando se presione, activará los controles de la máquina, y se iniciará el proceso de producción de hielo. Cuando la máquina esté activa y en ON (Encendida), el botón Power (Encendido), cuando se presione, apagará la máquina de hielo.

### Limpieza

El ciclo de limpieza se inicia manteniendo presionado el botón Clean (Limpiar) durante 3 segundos. Para salir del ciclo de limpieza, simplemente mantenga presionado el botón Clean (Limpiar) una vez más.

### Notificación de Limpieza (Alerta de Descalcificación)

Luego de 100 horas de producción de hielo, el indicador de limpieza parpadeará para alertar al usuario de que es necesario un ciclo de descalcificación. El parpadeo se detendrá una vez que el ciclo se haya completado.

### Descongelación

Si la máquina de hielo detectó que el taladro está congelado y que la producción de hielo es baja, entonces el indicador Defrosting (Descongelación) se iluminará. La unidad realizará un ciclo de enjuague para descongelar la máquina de hielo y luego comenzará a producir hielo nuevamente.

### Luces del indicador

Las cuatro luces del indicador sobre el lado izquierdo del control de la máquina muestran el estado actual de la Opal. Si Add Water (Agregar Agua) se ilumina, la unidad necesitará agua antes de realizar un ciclo de producción de hielo o de limpieza.

## Guardado de la Cuchara para Hielo

Guarde fácilmente la cuchara para hielo de la Opal dentro del recipiente de hielo, deslizando la cuchara por una de las ranuras ajustadas.

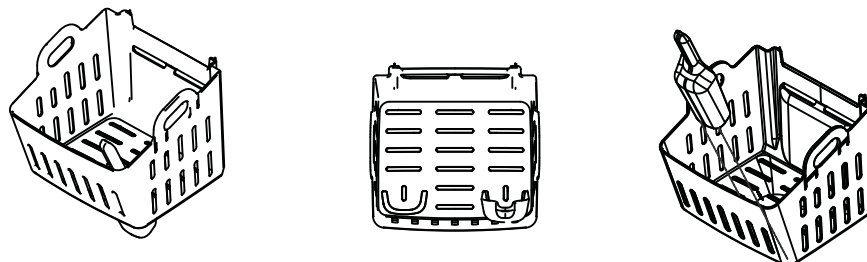

# Filtro de Agua

El Filtro de Agua de la Opal, disponible en GE Appliances, es el único filtro de agua compatible con la Opal. Por favor, siga las instrucciones de instalación incluidas con su filtro.

**NOTA:** Retire su filtro de agua (si se encuentra instalado) y vuelva a instalar la tapa de entrada con malla antes de limpiar la Opal.

## INSTRUCCIONES DE INSTALACIÓN

1. Retire la pantalla con malla que se encuentra instalada en la Opal. Esta pantalla está ubicada en la esquina inferior izquierda del depósito de agua de la Opal.
2. Asegúrese de guardar esta pantalla con malla para su uso cuando no se instale un filtro de agua.
3. Inserte el filtro de agua de la Opal en el orificio donde la pantalla con malla estaba instalado. Asegúrese de que el tapón del filtro mire hacia usted y que el espacio para apoyar los dedos sea el más cercano en relación a usted.
4. Es mejor posicionar el filtro en un ángulo vertical de 45 grados para facilitar la instalación. Una vez que el tapón del filtro esté completamente insertado, presione el mismo hacia abajo hasta que escuche un sonido de clic.
5. Usted sabrá que el filtro está en su posición cuando escuche el sonido de clic y el filtro se sienta seguro en la máquina.

Vista lateral

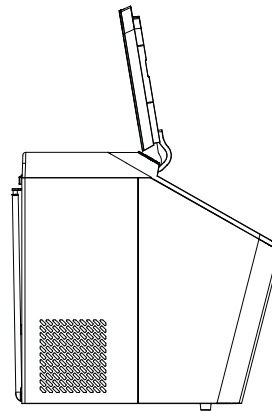

Vista frontal

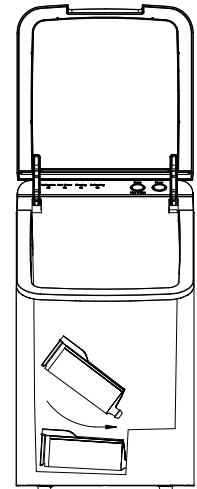

Filtro de agua

El filtro de agua calza en su posición

# Cuidado y limpieza

Para mantener fresco el sabor de las pepitas de hielo y la máquina de hielo funcionando de forma correcta, se recomienda enfáticamente realizar los ciclos de descalcificación y desinfección.

La Desinfección es recomendada una vez por semana para mantener la higiene y desinfección de la unidad.

La Descalcificación es recomendada para eliminar depósitos de mineral duros y se deberá realizar cada 2 o 3 semanas, dependiendo de la dureza del agua.

Si se usará agua del grifo, es posible que sea necesario ajustar la frecuencia de la limpieza en base a la dureza del agua. Un agua más dura requerirá una descalcificación más frecuente, o es recomendable cambiar por agua destilada. Para limpiar el exterior de la máquina de hielo, desenchufe el producto, y luego use una tela suave y húmeda con agua y jabón para limpiar de forma suave las superficies exteriores. Seque con una tela seca. No use jabón para limpiar el depósito.

**⚠ ADVERTENCIA** Riesgo de Exposición a Químicos: al limpiar el blanqueador, use el mismo en un área bien ventilada y evite mezclar el blanqueador con otros limpiadores hogareños.

**⚠ ADVERTENCIA** Desenchufe el producto antes de realizar la limpieza manual o cuando no esté en uso.

## Procedimiento para Descalcificar/ Desinfectar el Sistema

Uso por Primera Vez: Antes del primer uso de la Máquina de Hielo Opal, se recomienda comenzar desinfectando la máquina.

Notificación de Limpieza: Luego de 100 horas de producción de hielo, el indicador de limpieza parpadeará para alertar al usuario de que es necesario un ciclo de descalcificación. El parpadeo se detendrá una vez que el ciclo se haya completado pero no impedirá que la máquina produzca hielo mientras tanto. Esta alerta depende de que haya agua dura. Por favor, consulte el mapa del agua dura en la Página 6 para su orientación.

Para descalcificar o desinfectar los componentes internos de la Opal, complete los siguientes pasos:

1. Retire el recipiente de hielo antes de comenzar con el proceso de limpieza y luego desenchufe la Opal.
2. Retire el filtro de agua de la Opal (de estar presente), y reemplace el mismo por la tapa de entrada con malla al depósito. De no estar presente un filtro, primero retire el filtro de entrada con malla y enjuague el mismo con agua para despejar cualquier residuo que se pueda haber acumulado durante la producción de hielo a lo largo del tiempo. Vuelva a colocar el filtro de entrada con malla, de modo que esté en su posición durante el proceso de descalcificación y desinfección.
3. Drene la Opal desenganchando la parte superior de las mangueras de drenaje sobre la parte trasera de la unidad. Vea las Figuras 2 y 3. NOTA: De estar presente el tanque lateral, retire el mismo de su base y realice su desconexión antes de realizar el proceso de drenaje.
4. Luego coloque las mangueras hacia abajo para que realice el drenaje en un lavabo o cubeta que se encuentre debajo del nivel de la máquina de hielo. Consulte la figura 4.
5. Una vez que la circulación de agua finalice, vuelva a insertar los tapones de drenaje.

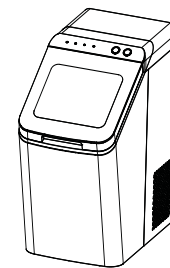

Figure 1

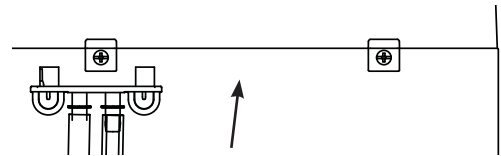

Figure 2

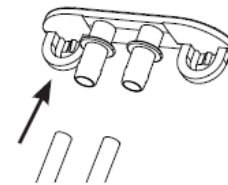

Figure 3

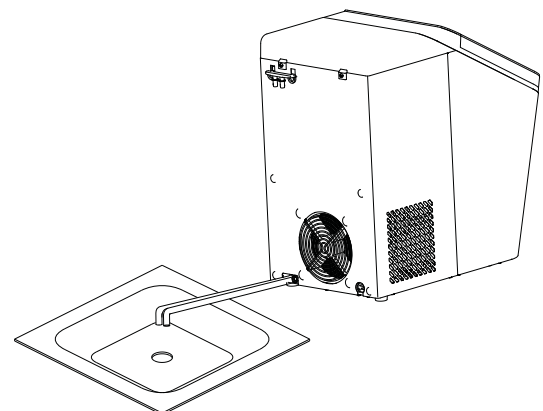

Figure 4

# Cuidado y limpieza

## Procedimiento para Descalcificar/ Desinfectar el Sistema (continúa)

6. Descalcificación: Llene el depósito con vinagre blanco hasta la Línea de Llenado Máximo o use el Kit de Limpieza de la Opal y siga las instrucciones provistas.

Desinfección: Cree una solución realizando el llenado de agua hasta la Línea de Llenado Máximo y luego agregue una cucharada sopera de blanqueador.

7. Enchufe la Opal y mantenga presionado el botón Clean (Limpiar) durante 3 segundos para iniciar el proceso de limpieza. Consulte la figura 6.

**NOTA:** El agua comenzará a circular y el indicador Cleaning (Limpieza) se iluminará sobre el lado izquierdo de la unidad, confirmando que la unidad se encuentra ahora en el proceso de limpieza. Luego de tres minutos, el agua se detendrá, la luz indicadora de la función Cleaning (Limpieza) se apagará, y el botón Clean (Limpiar) comenzará a parpadear. Si la máquina de hielo no es operada dentro de los 5 minutos, el parpadeo se detendrá, la máquina abandonará el modo Cleaning (Limpieza) e ingresará en estado de inactividad.

8. Descalcificación: active el ciclo de limpieza hasta 3 veces, con la solución para descalcificar, y luego deje reposar la unidad durante 18 horas en remojo. Mientras la unidad se encuentra en remojo, sumerja una tela en la solución y limpie las paredes interiores. Use un cotonete para limpiar cualquier fisura. Al finalizar, enjuague la tela con agua limpia y vuelva a limpiar la Opal para eliminar cualquier resto de solución de limpieza. Repita el proceso cuando haya depósitos de sarro muy intensos.

Desinfección: Una vez que el indicador Cleaning (Limpieza) se apague, de inmediato drene la Opal.

9. Enjuague agregando agua fresca en el depósito de agua y presionando el botón Clean (Limpieza) para iniciar un segundo ciclo de limpieza. Una vez completado el ciclo de limpieza, drene toda el agua de la unidad.

10. Repita el paso 9 dos veces, agregando agua fresca al depósito cada una de las veces (podrá continuar repitiendo el ciclo de enjuague tantas veces como desee). Para salir el modo de limpieza en cualquier momento, mantenga presionado el botón "Clean" (Limpiar) durante tres segundos.

11. Vuelva a colocar y a reconectar las tuberías de drenaje sobre la parte trasera de la Opal.

12. Una vez completado esto, llene el depósito de agua fresca y presione el botón "Power" (Encendido) para iniciar la producción de hielo. Consulte la figura 8.

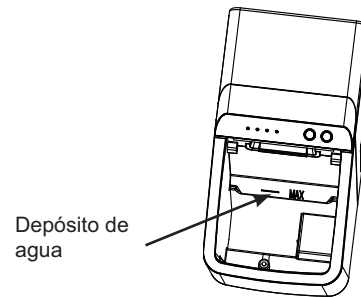

Figure 5

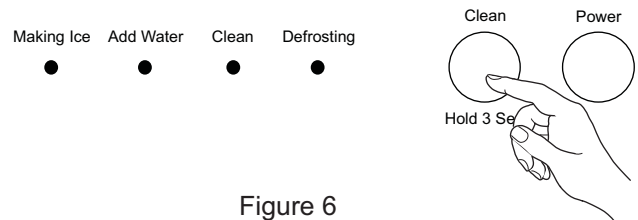

Figure 6

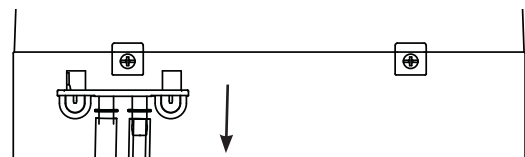

Figure 7

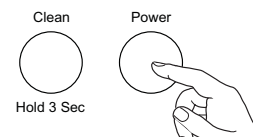

Figure 8

# Sonidos Normales

Es posible que su nueva máquina de hielo produzca sonidos que no sean conocidos. La mayoría de estos sonidos son normales. Las superficies duras como el piso, las paredes y las encimeras pueden amplificar estos sonidos. A continuación se describen los sonidos que pueden ser nuevos para usted y aquello que los puede estar creando.

Ruido de Funcionamiento	Motivo por los Cuales el Consumidor está Experimentando Ruidos de Funcionamiento
Runruneo	Al encender la Opal por primera vez, es posible que observe que el ventilador del condensador está girando.
Ajetreo	Cuando se encienda la bomba de agua por primera vez, es posible que esté seca o sea levemente ruidosa. Una vez llena de agua, el sonido se reducirá de forma significativa.
Repiqueteo	Es posible que los sonidos de repiqueteo sean producidos por la circulación del refrigerante. Estos sonidos se deberán reducir de forma significativa una vez que el sistema del refrigerante se haya estabilizado.
Gorgoteo	Cuando el sistema de refrigeración se apague, es posible que haya un gorgoteo breve cuando el refrigerante deje de circular.
Zumbido	El compresor es un motor. Produce un zumbido en un tono bajo mientras se encuentra en funcionamiento.
Clic	A medida que las pepitas de hielo son producidas, las mismas caen en el cubo de hielo. Las primeras pepitas producidas son las que generan más ruido, ya que impactan contra el fondo del cubo de hielo. A medida que el cubo se llena, el ruido se reduce de forma significativa.
Chillido	Cuando sea necesario descongelar la Opal, podrá comenzar a realizar chillidos a medida que el hielo comience a acumularse en torno a los mecanismos. El ciclo de descongelación es automático, y podrá tardar entre 10 y 20 minutos. Durante este tiempo, el botón frontal no responderá. Un chillido más frecuente normalmente requiere de una limpieza con vinagre blanco para eliminar la acumulación del sarro mineral interno.

# Solución De Problemas

Problema	Solución
El hielo se ve medio derretido y no producido de forma fresca	La máquina de hielo se configuró para ahorrar energía y evitar el desgaste de sus componentes cuando no se encuentre en uso. Si usted no interactúa con la máquina abriendo/ cerrando la tapa durante 8 horas, ésta no funcionará. Luego de 8 horas, la máquina se reiniciará y volverá a producir hielo hasta que se alcance el estado del Cubo de Hielo Lleno.
La unidad muestra el estado Add Water (Agregar Agua) pero hay suficiente agua	Siga las instrucciones de descalcificación comenzando en la página 8. Remoje la unidad durante 18 horas y luego realice un ciclo de enjuague completo.
La Unidad Inicia de Forma Continua la Descongelación	Si la máquina de hielo está iniciando el modo Defrost (Descongelar) y no se escuchan sonidos que indiquen que el taladro está congelado, es muy probable que las ventilaciones de aire estén bloqueadas. Asegúrese de que haya un espacio libre mínimo de 3 pulgadas sobre la parte trasera y los laterales de la unidad para asegurar la correcta circulación de aire. Si la circulación de aire se ve restringida, la máquina no producirá hielo de forma normal.
La producción de hielo es baja	Asegúrese de que haya un espacio libre mínimo de 3 pulgadas sobre la parte trasera y los laterales de la unidad para asegurar la correcta circulación de aire. Si la circulación de aire se ve restringida, la máquina no producirá hielo de forma normal. Si las ventilaciones no están obstruidas, siga las instrucciones de descalcificación que figuran en la Página 8. Remoje la unidad durante 18 horas y realice el ciclo de enjuague completo.



# Garantía Limitada de la máquina de pepitas de hielo Opal

## GEAppliances.com

Tenga a mano su número de serie y su número de modelo cuando solicite servicio técnico. Llame al 1.866.907.6718 para preguntas de servicio.

Por el período de:	GE Appliances Reemplazará:
<b>Un Año</b> A partir de la fecha de la compra original	Si la máquina de hielo falla debido a un defecto en los materiales o la fabricación, durante la garantía limitada de un año, GE Appliances reparará su producto, reemplazará su producto por uno nuevo o por un producto remanufacturado, o le devolverá el valor de la compra del producto a discreción de GE Appliances.

## Qué No Cubrirá GE Appliances:

- Viajes del servicio técnico hasta su ubicación.
- Instalación, entrega o mantenimiento inadecuados.
- Fallas del producto en caso de abuso, mal uso, o uso para propósitos diferentes al original o uso comercial.
- Reemplazo de fusibles de la casa o reinicio de disyuntores.
- Daño causado después de la entrega.
- Reemplazo de las bombillas de luz, si están incluidas.
- Daños ocasionados sobre el producto por accidente, incendio, inundaciones o catástrofes naturales.
- Daños incidentales o consecuentes causados por posibles defectos sobre este producto.
- Errores de software que pueden ser corregidos con una actualización a través de la Aplicación de SmartHQ.
- Trabajo y otros costos para instalar y/o retirar el producto.

**EXCLUSIÓN DE GARANTÍAS IMPLÍCITAS—Su único y exclusivo derecho es la reparación del producto, tal y como se indica en esta Garantía limitada. Cualquier garantía implícita, incluyendo las garantías implícitas de comerciabilidad o adecuación para un fin determinado, están limitadas a dos años o el período de tiempo más breve permitido por la ley.**

**Para la venta en los 50 Estados Unidos y el Distrito de Columbia únicamente:** Para clientes de EE. UU. : esta garantía limitada se extiende al comprador original de los productos comprados para uso doméstico dentro de los EE. UU. En Alaska y Hawái, la garantía limitada no incluye los costos de envío de unidades.

Algunos estados no permiten la exclusión o las limitaciones de daños incidentales o consecuenciales. Esta garantía limitada da derechos legales específicos, y usted podría tener otros derechos que variarán de estado a estado. Para saber cuáles son sus derechos legales, consulte a la oficina de asuntos del consumidor local o la oficina del Attorney General en su localidad.

**Garante: GE Appliances, a Haier company  
Louisville, KY 40225**

Grape aquí su recibo. Se requiere facilitar prueba de la fecha de compra original para obtener un servicio bajo la garantía.

# Soporte al Cliente

---

## Registre su Electrodoméstico

¡Registre su electrodoméstico nuevo a través de Internet, según su conveniencia! Un registro puntual de su producto permitirá una mejor comunicación y un servicio más puntual de acuerdo con los términos de su garantía, en caso de surgir la necesidad. También puede enviar una carta en la tarjeta de inscripción preimpresa que se incluye con el material embalado.

En EE.UU.: **[GEAppliances.com/register](http://GEAppliances.com/register)** o visite **[myopalservice.com](http://myopalservice.com)** para enviar una solicitud de servicio

---

## Contáctenos

Si no se encuentra satisfecho con el servicio que recibió de GE Appliances, comuníquese con nosotros a través de nuestro sitio Web con todos los detalles, incluyendo su número telefónico, o escriba a:

En EE.UU.: General Manager, Customer Relations | GE Appliances, Appliance Park | Louisville, KY 40225

**[GEAppliances.com/contact](http://GEAppliances.com/contact)**

En Canada: Director, Consumer Relations, MC Commercial Inc. | Suite 310, 1 Factory Lane | Moncton, N.B. E1C 9M3

**[GEAppliances.ca/en/contact-us](http://GEAppliances.ca/en/contact-us)**











The Good Ice™