



Cold and Room Temperature Water Dispenser

Safety Instructions2, 3

Using the Water Dispenser

Assembling the Base4

Features and Parts List4

Loading the Dispenser4

Specifications6

Care and Cleaning5, 6

Troubleshooting Tips6

Consumer Support

Consumer SupportBack Cover

WarrantyBack Cover

Français

Informations en matière

de sécurité7, 8

Utilisation du distributeur d'eau

Caractéristiques et liste de pièces9

Caractéristiques techniques11

Chargement du distributeur9

Montage de la base9

Entretien et nettoyage10, 11

Conseils de dépannage11

Soutien du consommateur

Garantie12

Soutien du consommateur12

Español

Información de seguridad13, 14

Como utilizar el dispensador de agua

Cómo cargar el dispensador15

Cómo ensamblar la base15

Especificaciones17

Lista de partes y características15

Cuidado y limpieza16, 17

Solucionar problemas18

Servicio al consumidor

Garantía19

Servicio al consumidor19

Owner's Manual

GXCF03E

GXCF03KWW*

Distributeur d'eau froide et à température ambiante

Manuel d'utilisation

La section française commence à la page 7

Dispensador de agua fría y de temperatura ambiente

Manual del propietario

La sección en español empieza en la página 13

*ENERGY STAR® qualified product.



As an ENERGY STAR® partner, GE has determined that this product meets the ENERGY STAR® guidelines for energy efficiency.

IMPORTANT SAFETY INFORMATION. READ ALL INSTRUCTIONS BEFORE USING.

WARNING!

Use this appliance only for its intended purpose as described in this Owner's Manual.



SAFETY PRECAUTIONS

When using electrical appliances, basic safety precautions should be followed, including the following:

- This water dispenser must be properly installed and located in accordance with these instructions before it is used.
- Do not allow children to climb, stand or hang on the outside of the dispenser, or on the shelves inside the storage cabinet (on some models). They could tip the dispenser over and damage it and seriously injure themselves.
- Do not store or use gasoline or other flammable vapors and liquids in the vicinity of this or any other appliance.
- Unplug the water dispenser before cleaning or making repairs.
- Do not use this dispenser to dispense anything other than water.
- Do not plug in the power cord or turn on the power switches when the water dispenser is empty.
- Wipe up any water spills immediately after loading or unloading water bottles.

■ **WARNING:** Do not use with water that is microbiologically unsafe or of unknown quality.

■ **CAUTION:** Children should be supervised by a parent when using this product.

NOTE: GE does not support any servicing of the dispenser. We strongly recommend that you do not attempt to service the dispenser yourself.

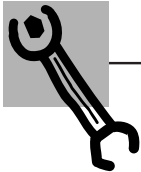

PROPER INSTALLATION AND LOCATION

- Allow at least 1" (2.5 cm) of space between the back of the water dispenser and the wall to allow for proper air circulation.
- Do not install the water dispenser where the temperature will go below 50°F (10°C) or above 100°F (38°C).
- Install the water dispenser on a level floor or counter strong enough to support it when fully loaded. Do not install where it will be subject to direct sunlight, heat or moisture.



GROUNDING INSTRUCTIONS

WARNING—*Improper use of the grounding plug can result in a risk of electric shock.*

This appliance must be grounded. In the event of an electrical short circuit, grounding reduces the risk of electric shock.

This appliance is equipped with a power cord having a grounding wire with a grounding plug. The plug must be plugged into an outlet that is properly installed and grounded.

Consult a qualified electrician if the grounding instructions are not completely understood, or if doubt exists as to whether the appliance is properly grounded.

If the outlet is a standard 2-prong wall outlet, it is your personal responsibility and obligation to have it replaced with a properly grounded 3-prong wall outlet.

Do not under any circumstances cut or remove the third (ground) prong from the power cord.

Do not use an adapter plug with this appliance.

Do not use an extension cord with this appliance. If the power cord is too short, have a qualified electrician install an outlet near the appliance.

For best operation, plug the appliance into its own electrical outlet on a dedicated circuit to prevent flickering of lights, blowing of fuse or tripping of circuit breaker.

PROPER DISPOSAL OF THE WATER DISPENSER

Refrigerant Disposal

Your old water dispenser may have used a regulated refrigerant in its cooling system. These refrigerants are believed to harm stratospheric ozone. If you are throwing away your old dispenser, make sure the refrigerant is removed and recovered for proper disposal by an EPA-certified technician. If you intentionally release this refrigerant, you can be subject to fines and imprisonment under provisions of environmental legislation.



READ AND FOLLOW THIS SAFETY INFORMATION CAREFULLY.

SAVE THESE INSTRUCTIONS

Using the water dispenser.

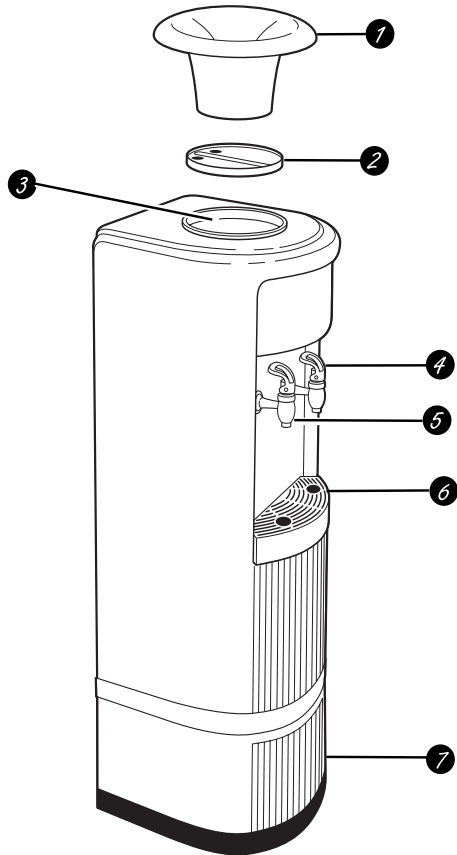

Features and Parts List

- ① **Bottle Support Collar (WS28X10046)**
- ② **Separator (WS28X10020)**
- ③ **Cold Water Tank**
- ④ **Cold (Blue) Faucet**
- ⑤ **Room Temperature (White) Faucet**
- ⑥ **Dispenser Drip Tray (WS28X10021) and Grille (WS28X10022)**
- ⑦ **Base**
(Top Cover – WS30X10006)
(Back Side – WS30X10007)
(Bottom Cover – WS30X10008)
(Front Side – WS30X10009)

See the back page of this manual for ordering instructions.

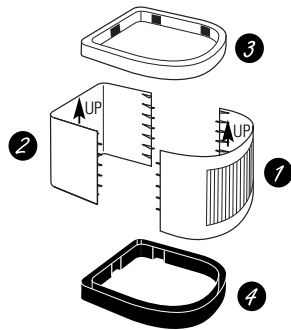

Assembling the Base

1. Align the front and back pieces of the base (pieces labeled 1 and 2), with “UP” pointing up, and snap together. If it does not go together, make sure “UP” is in the same direction on both pieces.
2. Place the top cover (piece 3) on top of pieces 1 and 2 (front and back). Press down firmly until it snaps into place.
3. Turn the assembly over and place the bottom cover (piece 4) on top of pieces 1 and 2 (front and back). Press down firmly until it snaps into place.
4. Turn base over and place the dispenser on top of the base.

NOTE: The top (3) and bottom (4) pieces can be found in the top and bottom of the carton packaging foam.

Loading the Dispenser



Sanitize the dispenser water tank prior to installing a full bottle of water for the first time (see “Cleaning and Sanitizing the Water Tank”).

IMPORTANT: Make sure the dispenser is unplugged. Before placing the water bottle on the dispenser, wash hands and wipe the top of the bottle with a clean cloth. Avoid touching the part of the bottle that will be in contact with the water dispenser.

Make sure the water level in the top of the dispenser is low enough to allow for proper bottle installation. Failure to do so may cause the dispenser to overflow.

1. Peel the label from the top cover of the bottle (if present). Do **not** remove the entire bottle cap.

2. Place the bottle on top of the dispenser as shown, aligning the dispensing valve probe to the center of the water bottle cap. Press down until the probe penetrates the bottle cap, allowing the bottle to rest on the support collar.

3. **IMPORTANT: Press both dispense levers until water runs from both taps.**

4. Plug in the dispenser.

5. Allow 30 minutes for water to reach cold temperatures.

Contact a local water bottle distributor to purchase water bottles.

Care and cleaning of the dispenser.

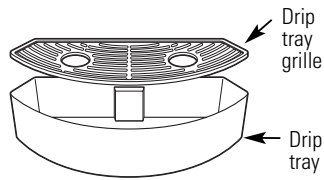

Cleaning the Drip Tray and Grille

The dispenser drip tray is not self-draining. To reduce water spotting or deposits, the tray and its grille should be emptied, cleaned and wiped dry regularly.

Clean with mild soap or on the top rack in the dishwasher.

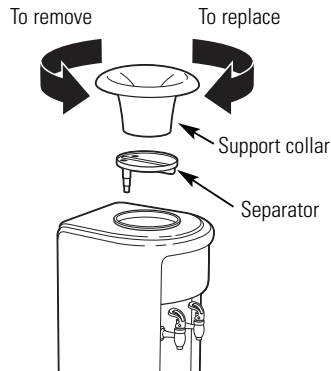

Cleaning the Separator

IMPORTANT: Unplug the water dispenser before cleaning.

1. Remove the water bottle and drain the dispenser (see *Draining the Dispenser*).
2. Remove the support collar by turning **counterclockwise** and pulling straight off.
3. Remove the plastic separator by pulling straight out (you may need to twist slightly to loosen).
4. Clean the separator with dish soap and water or in the top rack of the dishwasher.

5. Dry the separator thoroughly on both sides.
6. Using a clean cloth or paper towel, thoroughly dry the cold water reservoir.
7. Place the separator back in the dispenser. Make sure the long, tapered end of the separator is positioned firmly on the metal pipe on the bottom of the reservoir.
8. Replace the support collar and turn **clockwise** until it is firmly in place.
9. Install a full water bottle on the dispenser (see *Loading the Dispenser*).

Sanitizing and Cleaning the Water Tank

IMPORTANT: Periodically the water dispenser tank must be sanitized to prevent unpleasant tastes in the water and cleaned to remove mineral deposits that can impair flow.

To Sanitize:

1. Before cleaning, **unplug the water dispenser**.
NOTE: For first time installation, skip steps 2 and 3.
2. Empty the water bottle, then remove it from the dispenser.
3. Drain the water tank (see *Draining the Dispenser*).
4. **DO NOT ADD BLEACH FIRST OR DIRECTLY TO THE DISPENSER. Concentrated bleach may damage plastic.**
Add 1/2 teaspoon (2.5 ml) of ordinary 6.0% maximum household bleach to a 2 quart (2 liter) pitcher filled with tap water.
5. Pour the solution in the opening at the top of the dispenser.
6. Repeat steps 4 and 5 until the dispenser is full.
7. Press the room temperature and cold dispenser faucets until the water just begins to flow from the taps.
8. Allow to sit for 15-20 minutes.

9. Rinse out the bleach solution:

- Drain the water tank by dispensing water through the room temperature and cold dispenser faucets (see *Draining the Dispenser*).
 - **IMPORTANT: Remove the separator and wipe out the cold water reservoir** (see *Cleaning the Separator*).
 - Clean, then reinstall the separator and collar (see *Cleaning the Separator*).
 - Pour approximately 1 gallon (4 quarts or 4 liters) of fresh tap water into the top and drain through the faucets.
 - Flush with an additional 1 gallon (4 quarts or 4 liters) of fresh tap water and drain.
10. Install a fresh water bottle (see *Loading the Dispenser*).
 11. **Dispense 1 quart (1 liter) of water from each tap** and taste to make sure the bleach solution is completely removed.

If you continue to taste the chlorine from the bleach solution, repeat steps 9–11 until the taste is gone.

12. Plug in the dispenser.

To Remove Mineral Deposits:

Mix 2 quarts (2 liters) of water with two quarts of vinegar **OR** mix 1 gallon of water (4 liters) with 16 ounces (454 g) of citric acid crystals. Bleach does not remove mineral deposits. Do this in place of step 4 when removing mineral deposits.

Care and cleaning of the dispenser.

Cleaning the Outside and Storage Cabinet (on some models)

IMPORTANT: Unplug the water dispenser before cleaning.

The inside and outside of the cabinet can be washed with mild soap and water. Rinse thoroughly with clear water. Never use commercial cleaners or abrasive scouring powders.

Sweep away or vacuum any dust from the condenser coils on the back of the unit. For best results, use a brush specially designed for this purpose. It is available at most appliance stores.

Draining the Dispenser

The dispenser should be drained before cleaning the tank and before leaving for long vacations or absences.

Drain water through the faucets into a container.

Preparing for Vacation

For long vacations or absences.

1. Unplug the water dispenser.
2. Remove the water bottle.
3. Drain the water tank (see *Draining the Dispenser*).
4. Dry the separator thoroughly on both the top and bottom (see *Cleaning the Separator*).

After returning from vacation, make sure to sanitize the water tank before using the dispenser (see *Cleaning and Sanitizing the Water Tank*).

Specifications

Chilling Rate: approx. 0.5 gallons (2 L) per hour

Power Consumption: 114W max.

Capacity: 3 or 5 gallon bottle

Troubleshooting Tips.

Problem	Possible Causes	What To Do
Water has poor taste or odor	Separator needs cleaning.	• See <i>Cleaning the Separator</i> .
	Unit needs to be sanitized.	• See <i>Cleaning and Sanitizing the Water Tank</i> .
Water not cold enough	Dispenser is unplugged.	• Push the plug completely into the outlet.
	The fuse is blown/circuit breaker is tripped.	• Replace house fuse or reset the house circuit breaker. • If too many items are plugged into a single circuit, move some items to a different circuit.
	All the water in the water tank has been used.	• Wait 30 minutes for water to cool.
	Temperature limiter tripped.	• Unplug the unit. Wait five minutes; then plug the unit back in. Wait 30 minutes for water to cool.
Water dispenser does not work	Empty water bottle.	• Replace with a new bottle of water.
	Mineral deposits clogging tank.	• See <i>Care and Cleaning</i> .
Water dispenser leaks from the outside	Crack or pin hole in bottle.	• Replace with a new bottle of water.
Water dispenser is noisy	Water dispenser is uneven.	• Make sure the water is installed on a level floor or counter strong enough to support it when fully loaded.
	Bottle making a gurgling noise as water fills the tanks.	• This is normal.
	Dispenser or water bottle shakes when the cooling system cycles off.	• This is normal.
Particles floating in water	Water has high mineral content.	• Find a water source with lower hardness.
	Mineral deposits in water system.	• Follow cleaning instructions for mineral deposits.

INFORMATIONS IMPORTANTES EN MATIÈRE DE SÉCURITÉ. LISEZ TOUTES LES INSTRUCTIONS AVANT D'UTILISER CET APPAREIL.

⚠ AVERTISSEMENT!

N'utilisez cet appareil qu'aux fins prévues dans le Manuel du propriétaire.



PRÉCAUTIONS DE SÉCURITÉ

Quand vous utilisez un appareil électroménager, vous devez suivre des précautions en matière de sécurité, en particulier les suivantes :

- Vous devez bien installer et placer ce distributeur d'eau, conformément à ces instructions, avant de l'utiliser.
- Ne permettez jamais à des enfants de grimper, de se tenir ou de se pendre à l'extérieur du distributeur ou sur les étagères qui se trouvent à l'intérieur de l'armoire de rangement (sur certains modèles). Ils peuvent renverser le distributeur et l'endommager ou se blesser sérieusement.
- Ne rangez jamais ou n'utilisez jamais d'essence ou d'autre liquide ou vapeur inflammable à proximité de ce distributeur ou de tout autre appareil électroménager.
- Débranchez votre distributeur d'eau avant de le nettoyer ou de le réparer.
- Ne mettez pas le commutateur de marche en position de marche ou ne branchez pas le cordon d'alimentation quand le distributeur est vide.
- Essayez toute éclaboussure d'eau immédiatement après avoir chargé ou déchargé les bouteilles d'eau.

NOTE : GE n'est en faveur d'aucune réparation ou entretien pour le distributeur. Nous vous recommandons fortement de ne pas essayer d'assurer vous-même les réparations ou l'entretien de votre distributeur.

- N'utilisez jamais ce distributeur pour distribuer autre chose que de l'eau.

AVERTISSEMENT : N'utilisez jamais d'eau qui ne soit pas microbiologiquement saine ou qui soit de qualité inconnue.

PRÉCAUTION : Les enfants ne doivent utiliser ce produit que sous la supervision d'un parent.



BONNE INSTALLATION ET BON ENTRETIEN

- Laissez au moins 2,5 cm (1 po) d'espace libre entre l'arrière du distributeur d'eau et le mur, pour permettre une bonne circulation d'air.
- Installez le distributeur d'eau sur un plancher ou comptoir suffisamment fort pour le porter quand il est complètement plein. Ne l'installez jamais dans un emplacement où il peut être exposé directement au soleil, à la chaleur ou à l'humidité.
- N'installez jamais le distributeur d'eau dans un emplacement où la température peut descendre au-dessous de 10 °C (50 °F) ou monter au-dessus de 38 °C (100 °F).

INFORMATIONS IMPORTANTES EN MATIÈRE DE SÉCURITÉ. LISEZ TOUTES LES INSTRUCTIONS AVANT D'UTILISER CET APPAREIL.

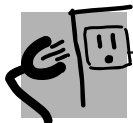

INSTRUCTIONS DE MISE À LA TERRE

AVERTISSEMENT—*Une mauvaise utilisation de la fiche triphasée peut occasionner une secousse électrique.*

Cet appareil électroménager doit être mis à la terre. En cas de court circuit électrique, la mise à la terre réduit le risque de secousse électrique.

Cet appareil électroménager est muni d'un cordon d'alimentation muni d'un fil de mise à la terre avec une fiche triphasée. La fiche doit être branchée dans une prise murale qui est bien installée et mise à la terre.

Consultez un électricien qualifié si vous ne comprenez pas bien les instructions de mise à la terre ou si vous ne savez pas si votre appareil est bien mis à la terre.

Si la prise murale est une prise normale biphasée, vous êtes responsable et vous êtes obligé de la remplacer par une prise triphasée bien mise à la terre.

Ne coupez ou n'enlevez jamais la troisième broche (mise à la terre) du cordon d'alimentation.

N'utilisez pas une fiche d'adaptation avec cet appareil.

N'utilisez pas de rallonge électrique avec cet appareil. Si le cordon d'alimentation est trop court, demandez à un électricien qualifié d'installer une prise murale près de votre appareil.

Pour un meilleur fonctionnement, branchez cet appareil électroménager à sa propre prise électrique pour éviter toute lumière qui clignote, fusible qui saute ou disjoncteur qui bascule.

BONNE MISE AU REBUT DU DISTRIBUTEUR D'EAU

Disposition du réfrigérant

Votre ancien distributeur d'eau peut contenir un réfrigérant réglementaire dans son système de refroidissement. Ces réfrigérants sont jugés nocifs pour l'ozone stratosphérique. Si vous débarrassez de votre ancien distributeur, assurez-vous que le réfrigérant soit enlevé et récupéré par un technicien certifié par l'EPA. Si vous libérez intentionnellement ce réfrigérant, vous pouvez être soumis aux contraventions et à l'emprisonnement sous provisions des lois sur l'environnement.



LISEZ ET SUIVEZ SOIGNEUSEMENT CES MESURES DE SÉCURITÉ.
CONSERVEZ CES INSTRUCTIONS

Utilisation du distributeur d'eau.

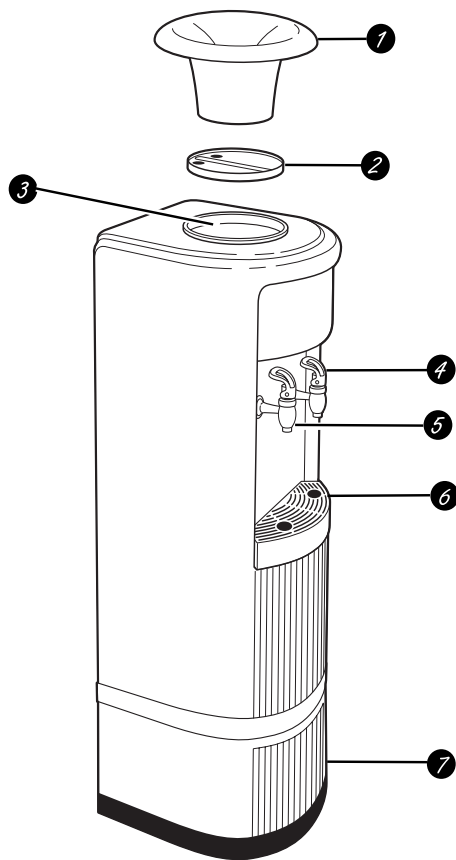

Caractéristiques et liste de pièces

- ① Collier de soutien de bouteille (WS28X10046)
- ② Séparateur (WS28X10020)
- ③ Réservoir d'eau froide
- ④ Robinet d'eau froide (bleu)
- ⑤ Robinet d'eau à température ambiante (blanc)
- ⑥ Plateau de condensation du distributeur (WS28X10021) et grille (WS28X10022)
- ⑦ Base
(Couvercle supérieur – WS30X10006)
(Face arrière – WS30X10007)
(Couvercle inférieur – WS30X10008)
(Face avant – WS30X10009)

Consultez la dernière page de ce manuel pour les instructions de commande.

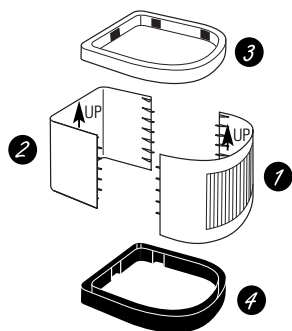

Montage de la base

1. Alignez l'avant et l'arrière de la base (pièces étiquetées 1 et 2), en s'assurant que « UP » pointe vers le haut, et emboîtez-les. Si l'emboîtement ne se fait pas, vérifiez que « UP » est dans le même sens sur les deux pièces.
2. Placez le couvercle supérieur (pièce 3) sur le dessus des pièces 1 et 2 (avant et arrière). Appuyez fermement jusqu'à ce qu'il s'emboîte.
3. Retournez l'ensemble et placez le couvercle inférieur (pièce 4) sur le dessus des pièces 1 et 2 (avant et arrière). Appuyez fermement jusqu'à ce qu'il s'emboîte.
4. Retournez la base et placez le distributeur sur le dessus de la base.

NOTE : Au dessus et au dessous de la mousse d'emballage de la boîte en carton vous trouverez la pièce supérieur (3) et la pièce inférieur (4).

Chargement du distributeur



Désinfectez le réservoir d'eau avant de l'emplier pour la première fois (consultez "Nettoyage et désinfection de réservoir d'eau").

IMPORTANT : Assurez-vous que le distributeur soit débranché. Avant de le charger, essuyez le haut de la bouteille avec un linge propre et lavez-vous les mains. Évitez de toucher la partie de la bouteille qui sera en contact avec le distributeur d'eau.

Assurez-vous que le niveau de l'eau en haut du distributeur soit suffisamment bas pour permettre une bonne installation de la bouteille. Si vous ne le faites pas, vous risquez de provoquer un débordement du distributeur.

1. Pelez l'étiquette du couvercle situé en haut de la bouteille (s'il y a lieu). Ne retirez **pas** tout le capuchon de la bouteille.

2. Placez la bouteille en haut du distributeur comme l'indique la figure, en alignant la sonde du robinet distributeur au centre du bouchon de la bouteille d'eau. Pressez vers le bas jusqu'à ce que la sonde pénètre dans le bouchon de la bouteille, en permettant à la bouteille de reposer sur le col du soutien.
3. **Appuyez sur les deux leviers du distributeur jusqu'à ce que de l'eau coule des deux robinets.**
4. Branchez le distributeur.
5. Attendez 30 minutes que l'eau atteigne la température froide.

Appelez un distributeur local pour acheter vos bouteilles d'eau.

Entretien et nettoyage du distributeur.

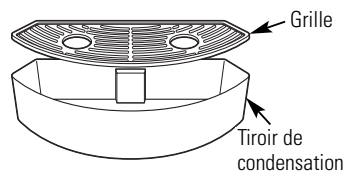

Tiroir de condensation et grille

Le tiroir de condensation du distributeur ne se vide pas automatiquement. Pour réduire les taches dues à l'eau ou à des dépôts, vous devez vider, nettoyer et sécher régulièrement le tiroir et la grille.

Nettoyez à l'eau légèrement savonneuse ou dans la clayette supérieure de votre machine à laver la vaisselle.

Nettoyage du séparateur

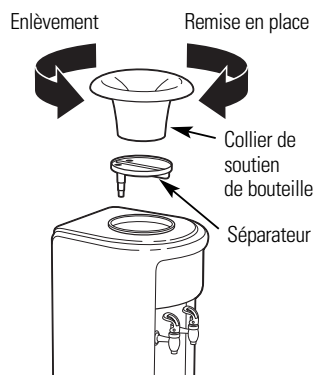

IMPORTANT : Débranchez le distributeur d'eau avant tout nettoyage.

1. Enlevez la bouteille d'eau et videz le distributeur (consultez *Vidage du distributeur*).
2. Enlevez le collier de soutien en tournant **dans le sens opposé à celui des aiguilles d'une montre** et en tirant droit.
3. Enlevez le séparateur en matière plastique en tirant droit (vous avez peut-être besoin de tordre légèrement pour dégager).
4. Nettoyez le séparateur avec de l'eau savonneuse ou dans le lave-vaisselle, sur le panier supérieur.
5. Faites bien sécher le haut et le bas du séparateur.

6. À l'aide d'un linge propre ou d'un essuie-tout, séchez le réservoir d'eau froide à fond.
7. Remettez le séparateur en place dans le distributeur. Assurez-vous que l'extrémité allongée et amincie du séparateur soit insérée fermement dans le tuyau métallique située en bas du réservoir.
8. Remettez en place le collier de soutien et tournez **dans le sens des aiguilles d'une montre** jusqu'à ce qu'il soit bien fixé en place.
9. Remettez en place la bouteille d'eau (consultez *Chargement du distributeur*).

Désinfection et nettoyage de réservoir d'eau

IMPORTANT : Vous devez désinfecter périodiquement les réservoirs du distributeur d'eau pour empêcher toute accumulation de dépôts minéraux qui peuvent changer le goût et le débit de l'eau.

Pour désinfecter :

1. Avant de désinfecter, **débranchez le distributeur d'eau.**
NOTE : Pour la première installation, sautez les étapes 2-3.
2. Videz la bouteille d'eau, puis retirez-la du distributeur.
3. Videz les réservoirs d'eau (voir *Vidage du distributeur*).
4. **N'AJOUTEZ PAS L'EAU DE JAVEL EN PREMIER OU DIRECTEMENT DANS LE DISTRIBUTEUR. L'eau de Javel concentrée risque d'endommager le plastique.**
Versez 1/2 cuillère à thé (2,5 ml) d'eau de Javel domestique (concentration 6,0 % maximum) dans une cruche de 2 litres remplie d'eau du robinet.
5. Versez la solution dans l'ouverture située sur le dessus du distributeur.
6. Répétez les étapes 4 et 5 jusqu'à ce que le distributeur soit plein.
7. Appuyez sur les manettes des robinets d'eau à température ambiante et d'eau froide jusqu'à ce que l'eau commence à s'écouler des robinets.
8. Laissez la solution agir pendant 15 à 20 minutes.
9. **Rinçage de la solution d'eau de Javel :**
 - Videz le contenu de réservoir en faisant couler l'eau par les robinets d'eau à température ambiante et d'eau froide (voir *Vidage du distributeur*).

- **IMPORTANT :** Enlevez le séparateur et nettoyez le réservoir d'eau froide (voir *Nettoyage du séparateur*).
 - Nettoyez, puis remettez en place le séparateur et le collier de soutien (voir *Nettoyage du séparateur*).
 - Versez approximativement 1 gallon (4 litres) d'eau du robinet dans l'ouverture du dessus, puis drainez par les robinets du distributeur.
 - Versez un autre gallon (4 litres) d'eau du robinet et drainez par les robinets du distributeur.
10. Mettez en place une bouteille d'eau fraîche (voir *Chargement du distributeur*).
 11. **Laissez écouler 1 litre d'eau à travers chaque robinet** et goûtez-y afin de vérifier que la solution d'eau de Javel a complètement été évacuée.

Si l'eau goûte toujours le chlore de la solution d'eau de Javel, répétez les étapes 9 à 11 jusqu'à ne plus percevoir ce goût.

12. Branchez le distributeur.

Pour enlever les dépôts minéraux :

Mélangez 2 litres d'eau avec deux litres de vinaigre; **OU** mélangez 4 litres d'eau avec 454 grammes de cristaux d'acide citrique. L'eau de Javel n'enlève pas les dépôts minéraux. Appliquez cette procédure au lieu de l'étape 4 lorsque vous voulez enlever les dépôts minéraux.

Nettoyage de l'extérieur et de l'armoire de rangement (sur certains modèles)

IMPORTANT : Débranchez le distributeur d'eau avant de le nettoyer.

Vous pouvez nettoyer l'intérieur et l'extérieur de l'armoire avec de l'eau savonneuse. Rincez bien avec de l'eau pure. N'utilisez jamais de nettoyant commercial ou de poudre à récurer abrasive.

Enlevez la poussière du serpentin du condenseur à l'arrière de l'appareil à l'aide d'une brosse ou d'un aspirateur. Pour obtenir les résultats les meilleurs, utilisez une brosse spécialement conçue à cette fin. Vous la trouverez dans la plupart des magasins d'appareils électroménagers.

Entretien et nettoyage du distributeur.

Vidange du distributeur

Vous devez vider le distributeur avant de nettoyer les réservoirs et avant de vous absenter pour de longues vacances ou une longue durée.

Drainez l'eau dans un contenant par les robinets.

Préparation au départ en vacances

Quand vous partez en vacances ou vous absentez pendant longtemps.

1. Débranchez le distributeur d'eau.
2. Enlevez la bouteille d'eau.
3. Videz le réservoir d'eau (voir *Vidage du distributeur*).

4. Faites bien sécher le haut et le bas du séparateur (voir *Nettoyage du séparateur*).

De retour de vacances, assurez-vous de désinfecter les réservoirs d'eau avant d'utiliser le distributeur (voir Nettoyage et désinfection de réservoir d'eau).

Caractéristiques techniques

Taux de refroidissement : environ 2 litres (0,5 gallons) par heure

Capacité : bouteille de 15 ou 20 litres (3 ou 5 gallons)

Consommation de courant : 114 watts maximum

Conseils de dépannage.

Problème	Cause possible	Que faire
L'eau a un mauvais goût ou une mauvaise odeur	Le séparateur doit être nettoyé.	• Consultez <i>Nettoyage du séparateur</i> .
	Le distributeur doit être désinfecté.	• Consultez <i>Nettoyage et désinfection de réservoir d'eau</i> .
L'eau n'est pas suffisamment froide	Le distributeur n'est pas branché.	• Poussez complètement la fiche dans la prise murale.
	Le fusible a sauté ou le disjoncteur a basculé.	• Remplacez le fusible de la maison ou rebranchez le disjoncteur de la maison. • Si trop d'articles sont branchés sur le même circuit, enlevez quelques articles pour les brancher à un circuit différent.
	Toute l'eau de réservoir a été utilisée.	• Attendez 30 minutes que l'eau se réchauffe ou se refroidisse.
	Le limiteur de température s'est déclenché.	• Débranchez l'unité. Attendez 5 minutes puis rebranchez l'unité. Attendez 30 minutes que l'eau se refroidisse.
Le distributeur d'eau ne fonctionne pas	La bouteille d'eau est vide.	• Remplacez-la par une nouvelle bouteille d'eau.
	Des dépôts de minéraux bouchent les réservoirs.	• Consultez <i>Entretien et nettoyage</i> .
Le distributeur d'eau coule à l'extérieur	Il y a un trou d'épingle ou une fente dans la bouteille.	• Remplacez par une nouvelle bouteille d'eau.
Le distributeur d'eau fait du bruit	Le distributeur d'eau n'est pas bien à niveau.	• Assurez-vous que le distributeur d'eau soit bien installé sur un plancher horizontal suffisamment fort pour le soutenir quand il est plein.
	La bouteille fait un glou-glou quand l'eau remplit les réservoirs.	• Ce bruit est normal.
	Le distributeur ou la bouteille d'eau vibre lorsque le système de refroidissement termine son cycle.	• C'est normal.
Particules qui flottent dans l'eau	L'eau contient beaucoup de minéraux.	• Trouvez une source d'eau moins dure.
	Dépôts de minéraux dans le système d'eau.	• Suivez les instructions de nettoyage pour les dépôts de minéraux.

Soutien au consommateur.



Site Internet GE Appliances

www.electromenagersge.ca

Avez-vous une question ou besoin d'aide concernant votre appareil électroménager? Essayez le site internet de GE Appliances, 24 heures par jour, 365 jours par an. Pour plus de confort et de rapidité vous pouvez maintenant y extraire les manuels d'utilisation, et même commander des pièces.



Studio de Design pour la Vraie Vie

www.electromenagersge.ca

GE agit activement en faveur du concept de Design Universel—des produits, services et environnements qui peuvent être utilisés par des personnes de tout âge, taille et capacité. Nous reconnaissons le besoin de concevoir des produits adaptés à un grand nombre de handicaps physiques et mentaux. Pour obtenir des détails sur les applications du Design Universel de GE, qui comprend des idées d'agencement de cuisine pour des personnes handicapées, consultez dès à présent notre site internet. Pour les personnes mal-entendantes, merci d'appeler le numéro : 800.TDD.GEAC (800.833.4322).

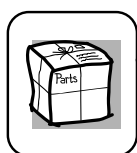

Pièces et accessoires

www.electromenagersge.ca

Les personnes peuvent recevoir directement à la maison des pièces (les cartes VISA, MasterCard ou Discover sont acceptées). Commandez en ligne à tout moment, 24 heures par jour ou par téléphone au numéro 800.626.2002, aux États-Unis, pendant les horaires de bureau habituels. Au Canada, appelez au numéro 800.663.6060.

Les directives stipulées dans le présent manuel comportent des procédures que n'importe quel utilisateur peut effectuer. GE n'est en faveur d'aucune réparation ou entretien pour le distributeur. Nous vous recommandons fortement de ne pas essayer d'assurer vous-même les réparations ou l'entretien de votre distributeur.



Contactez nous

www.electromenagersge.ca

Si vous n'êtes pas satisfait du Service Après Vente dont vous avez bénéficié de GE, contactez nous sur notre site en fournissant tous les détails, y compris votre numéro de téléphone, ou écrivez au : Manager, Customer Relations, GE Appliances, Appliance Park, Louisville, KY 40225.

GARANTIE LIMITÉE D'UNE ANNÉE

- *Que couvre la garantie?*
 - Tout défaut de matériel ou de main d'œuvre du produit.
- *Q'est-ce qui n'est pas couvert par la garantie?*
 - Les bouteilles d'eau.
 - Les déplacements à votre domicile pour vous enseigner comment utiliser le produit.
 - Une installation, remise ou entretien incorrecte.
 - Une panne du produit causée par un abus d'utilisation, une mauvaise utilisation, toute modification, exploitation commerciale ou une utilisation du produit dans un but non prévu.
 - Tout produit qui est utilisé en dehors d'une résidence ou d'un bureau.
 - Le remplacement des fusibles ou des disjoncteurs de la résidence.
 - Utilisation de ce produit lorsque l'eau est microbiologiquement impure ou de qualité inconnue.
 - Dommage au produit si vous l'utilisez pour distribuer autre chose que de l'eau.
 - Tout dommage causé au produit par accident, incendie, inondation ou acte de Dieu.
 - Tout service au produit.
 - **Tout dommage fortuit ou indirect causé par des défauts éventuels de cet appareil, son installation ou les réparations effectuées.**

- *Quelle est la durée de la garantie après l'achat?*
 - Une année.
- *Comment dois-je faire ma réclamation?*
 - Ramenez le produit au magasin où vous l'avez acheté avec une exemplaire de la "Preuve d'achat". Une unité neuve ou remise à neuf sera fournie. Cette garantie exclut les frais d'expédition du produit à votre domicile.

EXCLUSION DE GARANTIES IMPLICITES—Votre seul et unique recours est l'échange du produit selon les dispositions de cette Garantie limitée. Toutes les garanties implicites, incluant les garanties de commercialité et d'adéquation à un usage spécifique, sont limitées à une année ou à la période la plus courte autorisée par la législation.

Cette garantie couvre l'acheteur original et tout propriétaire subséquent des produits achetés à des fins résidentielles ou de bureau à l'intérieur des États-Unis. En Alaska, cette garantie exclut le coût d'expédition ou les appels de service à votre maison ou bureau.

Certains États ne permettent pas l'exclusion ou la restriction des dommages accessoires ou consécutifs. Cette garantie vous donne des droits juridiques particuliers, mais vous pouvez également avoir d'autres droits qui varient d'État à État. Pour connaître vos droits juridiques, consultez le bureau de protection du consommateur de votre localité, de votre État ou le procureur général de votre État.

Contactez nous sur ge.com, ou appelez le numéro sans frais 800.952.5039 aux États-Unis. Au Canada, contactez nous sur www.electromenagersge.ca, ou appelez le numéro sans frais 866.777.7627.

Garant : General Electric Company, Louisville, KY 40225.

INFORMACIONES DE SEGURIDAD IMPORTANTES. LEA TODAS LAS INSTRUCCIONES ANTES DE USAR.

⚠ ¡ADVERTENCIA!

Use este aparato solamente con el propósito para el cual fue fabricado de acuerdo a como se describe en este Manual del Propietario.



PRECAUCIONES DE SEGURIDAD

Cuando use aparatos, usted debe tomar ciertas precauciones de seguridad, incluyendo las siguientes:

- Este dispensador de agua debe ser instalado apropiadamente y localizado de acuerdo con estas instrucciones antes de ser usado.
- No permita que los niños se trepen, paren o cuelguen de la parte externa del dispensador, o en los estantes en el interior del gabinete de almacenamiento (en algunos modelos). Esto podría hacer que el dispensador se voltee y se dañe o cause lesiones serias a los niños.
- No almacene o use gasolina ni otros vapores o líquidos inflamables próximo a este u otro aparato.
- Desconecte el dispensador de agua antes de limpiarlo o hacerle cualquier reparación.
- **NOTA:** GE no proporciona servicio para el dispensador. Recomendamos que no intente proporcionar servicio al dispensador usted mismo.
- No use este dispensador de agua para dispensar ninguna otra cosa que no sea agua.
- No conecte el cable eléctrico ni accione los interruptores eléctricos cuando el dispensador de agua está vacío.
- Limpie cualquier derrame de agua inmediatamente después de haber llenado o vaciado botellas de agua.
- **ADVERTENCIA:** No use con agua que sea microbiológicamente insegura o de calidad desconocida.
- **PRECAUCIÓN:** Los niños deben ser supervisados por uno de los padres cuando se dispongan a usar este producto.



INSTALACIÓN APROPIADA Y LOCALIZACIÓN

- Permita por lo menos 2,5 cm (1 pulg.) de espacio entre la parte posterior del dispensador de agua y la pared, para permitir que el aire circule.
- No instale el dispensador de agua donde la temperatura esté por debajo de 10 °C (50 °F) o por encima de 38 °C (100 °F).
- Instale el dispensador de agua en un piso o encimera nivelado lo suficientemente resistente para resistir su peso cuando esté totalmente lleno. No instale donde esté sujeto a la luz directa del sol, calor o humedad.

INFORMACIONES DE SEGURIDAD IMPORTANTES. LEA TODAS LAS INSTRUCCIONES ANTES DE USAR.

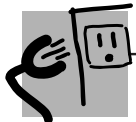

INSTRUCCIONES PARA CONEXIÓN A TIERRA

ADVERTENCIA—*El uso inapropiado de un enchufe que no esté conectado a tierra apropiadamente podría resultar en riesgos de descargas eléctricas.*

Este aparato debe estar conectado a tierra. En el caso de que ocurra un corto circuito, la conexión a tierra reduce el riesgo de descarga eléctrica.

Este aparato está equipado con un cable eléctrico que tiene un enchufe que cuenta con un cable para ser conectado a tierra. El enchufe debe estar conectado a un enchufe que esté instalado apropiadamente y que esté conectado a tierra.

Consulte a un electricista calificado si usted no entiende las instrucciones de conexión a tierra, o si existe alguna duda de si el aparato está conectado apropiadamente a tierra.

Si el enchufe es uno estándar de dos clavijas, es su responsabilidad personal y obligación hacer que sea reemplazado con un enchufe de 3 clavijas con conexión a tierra.

Bajo ninguna circunstancia corte o remueva la tercer clavija (la de conexión a tierra) del cable eléctrico.

No utilizar un adaptador con este aparato.

No utilizar un cable de extensión con este aparato. Si el cable eléctrico del aparato es muy corto, haga que un electricista calificado instale un tomacorriente cerca del aparato.

Para obtener una mejor operación, enchufe este aparato en su tomacorriente propio para evitar que las luces parpadeen, que se queme un fusible o que se dispare un interruptor de circuito.

CÓMO ELIMINAR SU DISPENSADOR DE AGUA DE FORMA APROPIADA

Deshacerse del refrigerante

Su antiguo dispensador de agua puede haber usado un refrigerante regulado en su sistema de enfriamiento. Estos refrigerantes son nocivos para el ozono estratosférico. Si se deshace del antiguo dispensador, asegúrese de que se deshaga del refrigerante correctamente por un técnico certificado EPA. Si se libera a propósito el refrigerante puede estar sujeto a las multas y al encarcelamiento bajo las estipulaciones de la legislación ambiental.



*LEA Y SIGA CUIDADOSAMENTE LA INFORMACIÓN DE SEGURIDAD.
CONSERVE ESTAS INSTRUCCIONES*

Cómo utilizar el dispensador de agua.

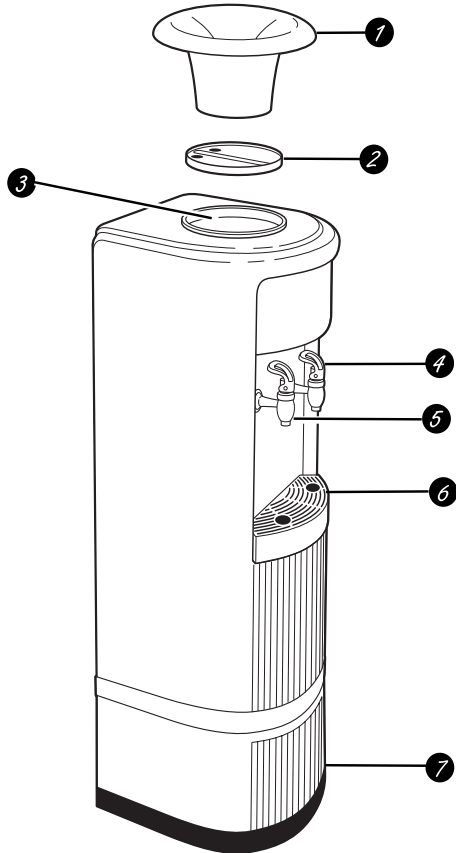

Lista de partes y características

- ❶ Collar de apoyo de la botella (WS28X10046)
- ❷ Separador (WS28X10020)
- ❸ Tanque de agua fría
- ❹ Grifo de agua fría (Azul)
- ❺ Grifo de agua a temperatura ambiente (Blanco)
- ❻ Bandeja de agua goteada (WS28X10021) y parrilla (WS28X10022)
- ❼ Base
(Cubierta superior – WS30X10006)
(Lado posterior – WS30X10007)
(Cubierta inferior – WS30X10008)
(Lado frontal – WS30X10009)

Ver la página posterior de este manual para las instrucciones de ordenar.

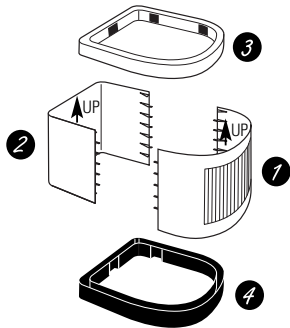

Cómo ensamblar la base

1. Alinee las piezas delantera y trasera de la base (piezas marcadas 1 y 2), con la palabra "UP" hacia arriba, y únalas. Si no se unen, cerciórese de que la palabra "UP" esté en la misma dirección en ambas piezas.
2. Coloque la cubierta superior (pieza 3) encima de las piezas 1 y 2 (delantera y trasera). Presione hacia abajo firmemente hasta que encajen en su lugar.
3. Voltee la ensambladura y coloque la cubierta inferior (pieza 4) encima de las piezas 1 y 2 (delantera y trasera). Presione hacia abajo firmemente hasta que encajen en su lugar.
4. Voltee la base y coloque el dispensador encima de la base.

NOTA: Las partes superiores (3) e inferiores (4) se pueden encontrar en la parte superior e inferior de la espuma del cartón de embalaje.



Cómo cargar el dispensador

Desinfecte los tanques de agua del dispensador antes de cargar el dispensador la primera vez (ver "Cómo limpiar y desinfectar el tanque de agua").

IMPORTANTE: Cerciórese de que el dispensador esté desconectado. Antes de colocar la botella de agua en el dispensador, lávese las manos y limpie la parte superior de la botella con un paño limpio. Evite tocar la parte de la botella que estará en contacto con el dispensador de agua.

Cerciórese de que el nivel del agua en la parte superior del dispensador es lo suficientemente baja para permitir que la botella pueda ser instalada apropiadamente. No hacerlo podría causar que haya un derrame en el dispensador.

1. Pele la etiqueta de la cubierta superior de la botella (si dispone de ella). **No** remueva toda la tapa de la botella.

2. Coloque la botella encima del dispensador, tal y como se muestra. Alinee la sonda de la válvula de dispensación con el centro de la tapa de la botella de agua. Presione hacia abajo hasta que la sonda penetre en la tapa de la botella, permitiendo que la botella se coloque sobre la abrazadera de apoyo.

3. IMPORTANTE: Presione ambos palancas de dispensación hasta que salga agua por ambos grifos.

4. Enchufe el dispensador.
5. Deje que transcurran 30 minutos para que el agua alcance la temperatura fría.

Póngase en contacto con un distribuidor de botellas de agua local para comprar las botellas.

Cuidado y limpieza del dispensador.

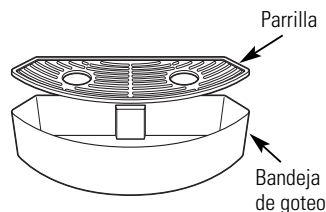

Cómo limpiar la bandeja de goteo y parrilla

La bandeja de goteo del dispensador no drena automáticamente. Para reducir el goteo de agua, la bandeja y su parrilla deben ser vaciadas, limpiadas y secadas de manera regular.

Limpie con un jabón suave o en el estante superior de un lavaplatos.

Cómo limpiar el separador



IMPORTANTE: Desconecte el dispensador de agua antes de limpiarlo.

1. Remueva la botella de agua y drene el dispensador (ver *Cómo drenar el dispensador*).
2. Remueva el collar de soporte girando **en sentido contrario a las agujas del reloj** y tirando de él directamente hacia afuera.
3. Remueva el separador plástico tirando hacia afuera (es posible que tenga que doblarlo ligeramente para aflojarlo).
4. Limpie el separador con un jabón de platos y agua o en la bandeja superior del lavaplatos.

5. Seque el separador completamente tanto en la parte superior como en la parte inferior.
6. Con un paño limpio o toalla de papel, seque completamente el tanque de agua fría.
7. Coloque el separador otra vez en el dispensador. Cerciórese de que el extremo largo, afilado del separador se coloque firmemente en la tubería metálica en el fondo del tanque.
8. Reemplace el collar de soporte y gire **en sentido de las agujas del reloj** hasta quedar firmemente colocado en su lugar.
9. Reemplace la botella de agua (ver *Cómo cargar el dispensador*).

Cómo desinfectar y limpiar el tanque de agua

IMPORTANTE: Periódicamente se deben desinfectar el tanque dispensadores de agua para evitar sabores desagradables en el agua y limpiar para retirar los depósitos de minerales que puedan obstaculizar el flujo.

Para desinfectar:

1. Antes de limpiar, **desconecte el dispensador de agua.**
Nota: Para la instalación por primera vez, ignore los pasos 2-3.
2. Desocupe la botella de agua, luego retírela del dispensador.
3. Drene el tanque de agua (ver *Cómo drenar el dispensador*).
4. **NO AGREGUE BLANQUEADOR PRIMERO O DIRECTAMENTE EN EL DISPENSADOR.**
El blanqueador concentrado puede dañar el plástico.
Agregue 1/2 cucharada (2,5 ml) de blanqueador común casero al 6% como máximo, a una jarra de dos cuartos (2 litros) llena con agua de la llave.
5. Vierta la solución en la abertura en la parte superior del dispensador.
6. Repita los pasos 4 y 5 hasta que el dispensador esté lleno.
7. Presione los grifos del dispensador para obtener agua a temperatura ambiente hasta que el agua empiece a fluir de los grifos.
8. Permita que se asiente por 15-20 minutos.
9. **Enjuague la solución de blanqueador:**
 - Drene los tanques de agua abriendo los grifos o las llaves del dispensador de agua (ver *Cómo drenar el dispensador*).

- **IMPORTANTE: Retire el separador y limpie el tanque de agua fría** (ver *Cómo limpiar el separador*).
 - Limpie, luego vuelva a instalar el separador y el collar (ver *Cómo limpiar el separador*).
 - Vierta aproximadamente 1 galón (4 litros o cuartos) de agua fresca de la llave en la parte superior y permita que se drene a través de los grifos o llaves.
 - Enjuague con 1 galón (4 cuartos o 4 litros) adicional de agua fresca de la llave y permita que se drene.
10. Instale una botella de agua fresca (ver *Cómo cargar el dispensador*).

11. **Dispense 1 cuarto (1 litro) de agua de cada llave** y pruébela para cerciorarse de que la solución blanqueadora está completamente eliminada.

Si continúa el sabor a cloro de la solución blanqueadora, repita los pasos del 9 al 11 hasta que el sabor desaparezca.

12. Conecte el dispensador.

Para retirar los depósitos de minerales:

Mezcle 2 cuartos (2 litros) de agua con dos cuartos de vinagre **O BIEN** un galón de agua (4 litros) con 16 onzas (454 g) de cristales de ácido cítrico. El blanqueador no retira los depósitos minerales. Haga esto en vez del paso 4 al retirar los depósitos minerales.

Cuidado y limpieza del dispensador.

Cómo limpiar la parte externa y el gabinete de almacenamiento

(en algunos modelos)

IMPORTANTE: Desconecte el dispensador de agua antes de limpiar.

Las partes internas y externas del gabinete pueden ser lavadas con jabón y agua. Lave bien con agua limpia. Nunca use limpiadores comerciales o polvos pulidores abrasivos.

Pase un paño o limpie con una aspiradora cualquier polvo de las bobinas del condensador en la parte posterior de la unidad. Para mejores resultados, use un cepillo especialmente diseñado para este propósito. Estos están disponibles en la mayoría de las tiendas de aparatos.

Cómo drenar el dispensador

El dispensador debería ser drenado antes de limpiar el tanque y antes de salir a una vacaciones largas o ausencias.

Drene agua a través de los grifos en un envase.

Preparándose para las vacaciones

Para vacaciones extensas o ausencias.

1. Desconecte el suministrador de agua.
2. Remueva la botella de agua.
3. Drene el tanque de agua (ver *Cómo drenar el dispensador*).

4. Seque el separador completamente tanto en la parte superior como en la parte inferior (ver *Cómo limpiar el separador*).

*Después de regresar de vacaciones, cerciórese de desinfectar el tanque de agua antes de usar el dispensador (ver *Cómo limpiar y desinfectar el tanque de agua*).*

Especificaciones

Ritmo de enfriamiento: Aprox. 0,5 galones (2 L) por hora

Capacidad: Botella de 3 ó 5 galones

Consumo eléctrico: 114 vatios máximo

Solucionar problemas.

Problema	Posibles causas	Qué hacer
El agua tiene un sabor desagradable o un mal olor	El separador necesita ser limpiado.	• Ver <i>Cómo limpiar el separador</i> .
	El dispensador de agua debe ser desinfectado.	• Ver <i>Cómo limpiar y desinfectar el tanque de agua</i> .
El agua no está suficientemente fría	El dispensador de agua está desconectado.	• Empuje el enchufe completamente en el tomacorriente.
	El fusible o el interruptor de circuito se quemó o se disparó.	• Reemplace el fusible o reajuste el interruptor de circuito. • Si demasiados artículos están enchufados en un circuito único, mueva algunos artículos a un circuito diferente.
	Toda el agua en el tanque de agua ha sido usada.	• Espere 30 minutos para que el agua se caliente o se enfríe.
	El limitador de temperatura se disparó.	• Desconecte la unidad. Espere 5 minutos, entonces conecte la unidad otra vez. Espere 30 minutos para que el agua se enfríe.
El dispensador de agua no funciona	Botella de agua vacía.	• Reemplace con una botella de agua nueva.
	Depósitos minerales pueden estar obstruyendo los tanques.	• Ver la sección sobre <i>Cuidado y limpieza</i> .
El dispensador de agua tiene una fuga desde el exterior	Hay un agrietamiento o un agujerito en la botella.	• Reemplace con una botella de agua nueva.
El dispensador de agua hace mucho ruido	El dispensador de agua no está apoyado de manera plana.	• Cerciórese de que el dispensador está instalado en un piso plano y nivelado lo suficientemente fuerte para soportar su peso cuando está totalmente lleno.
	La botella está haciendo ruidos de borboteo mientras el agua llena los tanques.	• Esto es normal.
	El dispensador o la botella de agua se agitan cuando el sistema de enfriamiento se apaga.	• Esto es normal.
Partículas flotando en el agua	El agua tiene un alto contenido de minerales.	• Encuentre una fuente de agua con menor dureza.
	Depósitos minerales en el sistema de agua.	• Siga las instrucciones de limpieza para los depósitos de minerales.

Servicio al consumidor.



Página Web de GE Appliances

ge.com

¿Tiene alguna pregunta sobre su electrodoméstico? ¡Pruebe la página Web de GE Appliances 24 horas al día, cualquier día del año! Para mayor conveniencia y servicio más rápido, ya puede descargar los Manuales de los Propietarios o hasta ordenar partes en línea.



Real Life Design Studio (Estudio de diseño para la vida real)

ge.com

GE apoya el concepto de Diseño Universal—productos, servicios y ambientes que pueden usar gente de todas las edades, tamaños y capacidades. Reconocemos la necesidad de diseñar para una gran gama de habilidades y dificultades físicas y mentales. Para más detalles sobre las aplicaciones de GE Diseño Universal, incluyendo ideas de diseño para la cocina para personas con discapacidades, mire nuestra página Web hoy mismo. Para personas con dificultades auditivas, favor de llamar al 800.TDD.GEAC (800.833.4322).

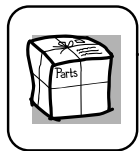

Piezas y accesorios

ge.com

Individuos pueden solicitar que se les envíen partes a sus casas (aceptamos las tarjetas VISA, MasterCard y Discover). Haga su pedido en línea hoy, 24 horas cada día o llamar por teléfono, en los EEUU, al 800.626.2002 durante horas normales de oficina. En Canada, llame al 800.663.6060.

Las instrucciones descritas en este manual cubren los procedimientos a seguir por cualquier usuario. GE no proporciona servicio para el dispensador. Recomendamos que no intente proporcionar servicio al dispensador usted mismo.



Póngase en contacto con nosotros

ge.com

Si no está satisfecho con el servicio que recibe de GE, póngase en contacto con nosotros en nuestra página Web indicando todos los detalles así como su número de teléfono o escríbanos a:

General Manager, Customer Relations
GE Appliances, Appliance Park
Louisville, KY 40225

GARANTÍA LIMITADA POR UN AÑO

- **¿Qué cubre esta garantía?**
 - Cualquier defecto de fábrica en los materiales o la manufactura del producto.
- **¿Qué no cubre esta garantía?**
 - Las botellas de agua.
 - Viajes a su casa para enseñarle cómo usar el producto.
 - Instalación o entrega inapropiada, o mantenimiento impropio.
 - Fallas del producto si hay abuso, mal uso, o uso para otros propósitos que los propuestos, o uso para fines comerciales.
 - Los productos que son usados fuera de un ambiente residencial o de oficina.
 - Reemplazo de los fusibles de la casa o el reajuste de los interruptores de circuito.
 - Uso de este producto donde el agua está microbiológicamente insegura o de calidad desconocida.
 - Daño al producto si es usado para dispensar otra cosa que no sea agua.
 - Daños causados al producto debido a accidentes, incendio, inundaciones o actos de la naturaleza.
 - Cualquier servicio al producto.
 - **Daños secundarios o por consecuencia causados por posibles defectos en el producto, su instalación o reparación.**
- **¿Por cuánto tiempo después de la compra?**
 - Un año.

- **¿Cómo hago la reclamación de la garantía?**
 - Devuélvala al minorista a quien le compró el producto con una copia de "Proof of Purchase" (prueba de compra). Se le proporcionará una unidad nueva reacondicionada. Esta garantía excluye el costo de envío del producto a domicilio.

EXCLUSIÓN DE GARANTÍAS IMPLÍCITAS—Su único y exclusivo derecho es el cambio del producto, tal y como se indica en esta Garantía limitada. Cualquier garantía implícita, incluyendo las garantías implícitas de comerciabilidad o adecuación para un fin determinado, están limitadas a un año o el período de tiempo más breve permitido por la ley.

Esta garantía se extiende al comprador original y cualquier comprador posterior de productos comprados para uso residencial o en la oficina dentro de Estados Unidos. En Alaska, la garantía excluye el costo de envío o las visitas de servicio a su casa u oficina.

Algunos estados no permiten la exclusión o las limitaciones de daños incidentales o consecuenciales. Esta garantía da derechos legales específicos, y usted podría tener otros derechos que variarán de estado a estado. Para saber cuáles son sus derechos legales, consulte a la oficina de asuntos del consumidor local o la oficina del Attorney General en su localidad.

Póngase en contacto con nosotros en ge.com, o llame sin cargo al 800.952.5039, o 866.777.7627 en Canada.

Garante: General Electric Company, Louisville, KY 40225.

Consumer Support.



GE Appliances Website

ge.com

Have a question or need assistance with your appliance? Try the GE Appliances Website 24 hours a day, any day of the year! For greater convenience and faster service, you can now download Owner's Manuals or even order parts on-line.



Real Life Design Studio

ge.com

GE supports the Universal Design concept—products, services and environments that can be used by people of all ages, sizes and capabilities. We recognize the need to design for a wide range of physical and mental abilities and impairments. For details of GE's Universal Design applications, including kitchen design ideas for people with disabilities, check out our Website today. For the hearing impaired, please call 800.TDD.GEAC (800.833.4322).

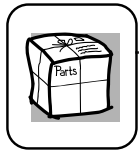

Parts and Accessories

ge.com

Individuals can have parts sent directly to their homes (VISA, MasterCard and Discover cards are accepted). Order on-line today, 24 hours every day or by phone, in the U.S., at 800.626.2002 during normal business hours. In Canada, call 800.663.6060.

Instructions contained in this manual cover procedures to be performed by any user. GE does not support any servicing of the dispenser. We strongly recommend that you do not attempt to service the dispenser yourself.



Contact Us

ge.com

If you are not satisfied with the service you receive from GE, contact us on our Website with all the details including your phone number, or write to: General Manager, Customer Relations
GE Appliances, Appliance Park
Louisville, KY 40225

LIMITED 1-YEAR WARRANTY

- **What does this warranty cover?**
 - Any defect in materials or workmanship in the manufactured product.
- **What does this warranty not cover?**
 - Water bottles.
 - Service trips to your home to teach you how to use the product.
 - Improper installation, delivery or maintenance.
 - Failure of the product if it is abused, misused, altered, used commercially or used for other than the intended purpose.
 - Products that are used outside a residential or office environment.
 - Replacement of house fuses or resetting of circuit breakers.
 - Use of this product where water is microbiologically unsafe or of unknown quality.
 - Damage to the product if used to dispense anything other than water.
 - Damage to the product caused by accident, fire, floods or acts of God.
 - Any service to the product.
 - **Incidental or consequential damage caused by possible defects with this appliance, its installation or repair.**
- **For how long after the original purchase?**
 - One (1) year.
- **How do I make a warranty claim?**
 - Return to the retailer from which it was purchased, along with a copy of the "Proof of Purchase." A new or reconditioned unit will be provided. This warranty excludes the cost of shipping the product to your home.

EXCLUSION OF IMPLIED WARRANTIES—Your sole and exclusive remedy is product exchange as provided in this Limited Warranty. Any implied warranties, including the implied warranties of merchantability or fitness for a particular purpose, are limited to one year or the shortest period allowed by law.

This warranty is extended to the original purchaser and any succeeding owner for products purchased for home or office use within the USA. In Alaska, the warranty excludes the cost of shipping or service to your home or office.

Some states do not allow the exclusion or limitation of incidental or consequential damages. This warranty gives you specific legal rights, and you may also have other rights, which vary from state to state. To know what your legal rights are, consult your local or state consumer affairs office or your state's Attorney General.

Contact us at ge.com, or call toll-free at 800.952.5039 in the U.S., or 866.777.7627 in Canada.

Warrantor: General Electric Company, Louisville, KY 40225.